

LỊCH BÁO GIẢNG TUẦN 10

TỪ NGÀY 04/10 –08/11/2024

	Tiết	Tiết PPCT	Môn	Tên bài dạy	Ghi chú
Thứ hai (04/11)	1	28	HĐTN	Sinh hoạt dưới cờ: Tham gia chương trình “Thầy cô trong trái tim em”.	
	2	64	Tiếng Việt	Đọc: Thư gửi các học sinh	GD QCN, GD QPAN
	3	65	Tiếng Việt	Luyện từ và câu: Sử dụng từ điển	
	4	46	Toán	Phép nhân số thập phân (tiết 2)	
	5				
	6	10	Đạo đức	Bài 3. Vượt qua khó khăn (Tiết 2)	
	7	19	LS-ĐL	Bài 8: Đấu tranh giành độc lập thời kì Bắc thuộc (Tiết 1)	
	8	28	Ôn TV	Luyện từ và câu: Sử dụng từ điển	
Thứ ba (05/11)	1	66	Tiếng Việt	Viết: Tìm hiểu cách viết đoạn văn giới thiệu nhân vật trong một cuốn sách	
	2	47	Toán	Luyện tập	
	3	19	Khoa học	Mạch điện đơn giản. Vật dẫn điện và vật cách điện (Tiết 2)	PCCC & CNCH
	4	10	Tin học	Bài 5. Bản quyền nội dung thông tin (Tiết 2)	
	5	10	Mĩ thuật	Bài 5: Lễ hội hoa (tiết 2)	
	6	37	Tiếng Anh	Unit 4 getting around	
	7	29	HĐTN	Hoạt động giáo dục theo chủ đề: - Vẽ tranh theo chủ đề “Nuôi dưỡng tình bạn”. - Thực hành nuôi dưỡng, giữ gìn tình thầy trò.	GD QCN
	8	19	Thể dục	Bài 2: Động tác lưng, động tác chân, động tác bật nhảy và động tác điều hoà với hoa (Tiết 1)	
Thứ tư (06/11)	1	67	Tiếng Việt	Đọc: Tấm gương tự học (Tiết 1)	
	2	68	Tiếng Việt	Đọc: Tấm gương tự học (Tiết 2)	
	3	47	Toán	Phép chia số thập phân (Tiết 1)	
	4	38	Tiếng Anh	Unit 4 getting around	
	5	39	Tiếng Anh	Unit 4 getting around	
	6	10	Công nghệ	Bài 4. Thiết kế sản phẩm (Tiết 2)	GD STEM

	7	28	Ôn Toán	Phép chia số thập phân (Tiết 1)	
	8	29	Ôn TV	Viết: Tìm hiểu cách viết đoạn văn giới thiệu nhân vật trong một cuốn sách	
Thứ năm (07/11)	1	69	Tiếng Việt	Viết: Tìm ý cho đoạn văn giới thiệu nhân vật trong một cuốn sách	
	2	49	Toán	Phép chia số thập phân (Tiết 1)	
	3	20	Khoa học	Năng lượng chất đốt (Tiết 1)	
	4	20	LS-ĐL	Bài 8: Đấu tranh giành độc lập thời kì Bắc thuộc (Tiết 2)	
	5				
	6	29	Ôn Toán	Phép chia số thập phân (Tiết 2)	
	7	20	Thể dục	Bài 2: Động tác lưng, động tác chân, động tác bật nhảy và động tác điều hoà với hoa (Tiết 2)	
	8	30	Ôn TV	Viết: Tìm ý cho đoạn văn giới thiệu nhân vật trong một cuốn sách	
	9	6	KNS	Kỹ năng diễn thuyết (tiết 1)	
Thứ sáu (08/11)	1	70	Tiếng Việt	Đọc mở rộng	
	2	10	Âm nhạc	Ôn tập bài hát: Khăn quàng thắp sáng bình minh Nghe nhạc: Những bông hoa, những bài ca	
	3	50	Toán	Phép chia số thập phân (Tiết 3)	
	4	40	Tiếng Anh	Unit 4 getting around	
	5				
	6	30	HĐTN	Sinh hoạt lớp: Chia sẻ về truyền thống tôn sư trọng đạo và các truyền thống khác của nhà trường.	
		1	SKRM	Nguyên nhân, diễn biến của bệnh sâu răng và bệnh viêm nướu – cách dự phòng	
	7	30	Ôn Toán	Phép chia số thập phân (Tiết 3)	
	8		Năng khiếu		

Thứ hai ngày 4 tháng 11 năm 2024

HOẠT ĐỘNG TRẢI NGHIỆM

Tuần 10: Sinh hoạt dưới cờ:

Tham gia chương trình “Thầy cô trong trái tim em”

I. YÊU CẦU CẦN ĐẠT

- Học sinh vui vẻ, phấn khởi tham gia chương trình “Thầy cô trong trái tim em”
- Học sinh tích cực, nhiệt tình tham gia các hoạt động chương trình.

2. Năng lực:

- Năng lực giao tiếp và hợp tác: Biết phối hợp với bạn bè khi làm việc nhóm, có sáng tạo khi tham gia các hoạt động trong chương trình.
- Năng lực thiết kế và tổ chức hoạt động: Lập được kế hoạch thực hiện việc làm thể hiện tình cảm đối với thầy, cô giáo. Làm được sản phẩm thể hiện tình cảm với thầy cô giáo trong chương trình.

3. Phẩm chất:

- Phẩm chất nhân ái: Làm được những việc thể hiện sự kính yêu thầy cô

II. ĐỒ DÙNG

1. Giáo viên:

- Hỗ trợ HS chỉnh sửa, hoàn thiện bài thơ, vè, truyện ngắn tự sáng tác để lên sân khấu trình diễn.

2. Học sinh:

- Bài thơ, vè, truyện ngắn tự sáng tác.
- Trang phục chỉnh tề, ghế ngồi.

III. HOẠT ĐỘNG CHỦ YẾU

Hoạt động của giáo viên	Hoạt động của học sinh
a) Mục tiêu	

<ul style="list-style-type: none"> - Học sinh vui vẻ, phấn khởi tham gia chương trình “Thầy cô trong trái tim em” - Học sinh tích cực, nhiệt tình tham gia các hoạt động chương trình 	
<i>b) Tiến trình hoạt động</i>	
– GV tham gia hoạt động chào cờ đầu tuần, sơ kết thi đua tuần.	- HS tham gia chào cờ đầu tuần, sơ kết thi đua tuần.
- GV phối hợp với thầy/cô Tổng phụ trách hướng dẫn HS lên sân khấu đọc thơ, vè, truyện ngắn tự sáng tác theo chủ đề “Thầy cô trong trái tim em” đã đăng kí.	- HS lên sân khấu đọc thơ, vè, kể truyện ngắn theo sự hướng dẫn của Tổng phụ trách.
GV nhắc nhở HS giữ trật tự và cổ vũ cho các tiết mục tham gia trong chương trình.	- HS cổ vũ các tiết mục biểu diễn.
GV phối hợp với Tổng phụ trách gọi 1 số HS chia sẻ cảm xúc của các em về phần trình bày mà em ấn tượng ở sân trường. - GV hướng dẫn HS chia sẻ cảm xúc theo nhóm đôi sau khi kết thúc tiết sinh hoạt dưới cờ.	- HS chia sẻ cảm xúc về phần trình bày ấn tượng.

IV. ĐIỀU CHỈNH, BỔ SUNG

.....

TIẾNG VIỆT

TUẦN 10: CHỦ ĐỀ: TRÊN CON ĐƯỜNG HỌC TẬP

Bài 17: THƯ GỬI CÁC HỌC SINH (3 tiết)

Tiết 1: Đọc

I. YÊU CẦU CẦN ĐẠT.

1. Năng lực đặc thù:

- Đọc đúng và diễn cảm toàn bộ bức thư “Thư gửi các học sinh”. Biết đọc diễn cảm với giọng đọc phù hợp nhân rộng từ ngữ cần thiết để thể hiện tâm trạng cảm xúc về tình cảm triu mến và sự tin tưởng của Bác Hồ đối với thiếu nhi Việt Nam

Đọc hiểu: Cảm nhận được tình cảm của Bác Hồ dành cho thiếu nhi trong niềm vui ngày khai trường – đặc biệt ngày khai trường đầu tiên

2. Năng lực chung.

- Năng lực tự chủ, tự học: Tích cực tập đọc, cố gắng luyện đọc đúng, luyện đọc diễn cảm tốt.

- Năng lực giải quyết vấn đề và sáng tạo: Nâng cao kỹ năng tìm hiểu ý nghĩa nội dung bài đọc và vận dụng vào thực tiễn.

- Năng lực giao tiếp và hợp tác: Phát triển năng lực giao tiếp trong trả lời các câu hỏi và hoạt động nhóm.

3. Phẩm chất.

- Phẩm chất yêu nước: Biết yêu quê hương thông qua những hoạt động cảnh vật ở đồng quê.

- Phẩm chất nhân ái: Thông qua bài đọc, biết yêu quý bạn bè, tích cực hoạt động tập thể.

- Phẩm chất chăm chỉ: Có ý thức tự giác tập đọc, trả lời các câu hỏi.

- Phẩm chất trách nhiệm: Biết giữ trật tự, lắng nghe và học tập nghiêm túc.

* **Giáo dục Quyền con người:** Quyền được học tập.

* **Giáo dục Quốc phòng an ninh** Biết ơn những người hi sinh vì Tổ quốc, cần xây dựng và bảo vệ Tổ quốc

II. ĐỒ DÙNG DẠY HỌC VÀ HỌC LIỆU.

- Kế hoạch bài dạy, bài giảng Power point.

- SGK và các thiết bị, học liệu phụ vụ cho tiết dạy.

III. HOẠT ĐỘNG DẠY HỌC.

Hoạt động của giáo viên	Hoạt động của học sinh
1. Khởi động: - Mục tiêu:	

- + Tạo không khí vui vẻ, khẩn khởi trước giờ học.
- + Kiểm tra kiến thức đã học của học sinh ở bài trước.
- Cách tiến hành:

1. Giới thiệu về chủ điểm.

- GV giới thiệu bức tranh chủ điểm và nêu câu hỏi:

+ Bức tranh vẽ những gì?

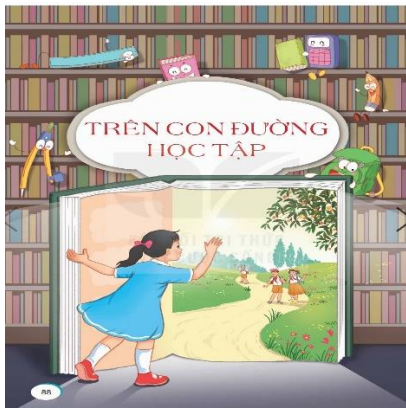

- GV nhận xét và chốt:

Bức tranh vẽ cảnh bạn nhỏ đang mở cuốn sách tìm đi tìm kiến thức. Bạn nhỏ rất vui và hào hứng vẫy tay chào các bạn trong tranh. Khung cảnh thiên nhiên xung quanh rất đẹp. Bức tranh thể hiện sự vui tươi, bình yên Đó cũng là chủ điểm của môn học Tiếng Việt: TRÊN CON ĐƯỜNG HỌC TẬP

HS quan sát bức tranh chủ điểm, làm việc chung cả lớp:

Bức tranh vẽ cảnh bạn nhỏ đang mở cuốn sách tìm đi tìm kiến thức. Bạn nhỏ rất vui và hào hứng vẫy tay chào các bạn trong tranh. Khung cảnh thiên nhiên xung quanh rất đẹp. Bức tranh thể hiện sự vui tươi, bình yên

- HS lắng nghe.

2. Khởi động

- GV giới thiệu bài hát “Vui đến trường”
Sáng tác: Nguyễn Văn Chung để khởi động bài học.

- GV cùng trao đổi với HS về ND bài hát:

+ Lời bài hát nói lên cô giáo dạy những điều gì?

+ Vậy vào đầu năm học mới, chúng ta hứa với cô như thế nào?

- HS lắng nghe bài hát.

- HS trao đổi về ND bài hát với GV.

+ Cô giáo dạy các em trở thành những người học trò ngoan.

+ Chúng em hứa sẽ chăm ngoan học tập, vâng lời thầy cô.

<ul style="list-style-type: none"> - GV Nhận xét, tuyên dương. - GV nhắc HS và dẫn dắt vào bài mới. 	<ul style="list-style-type: none"> - HS lắng nghe.
<p>2. Khám phá.</p> <ul style="list-style-type: none"> - Mục tiêu: Đọc đúng và diễn cảm toàn bộ bức thư “Thư gửi các em học sinh”. Biết đọc diễn cảm với giọng đọc phù hợp nhân rộng từ ngữ cần thiết để thể hiện tâm trạng cảm xúc của nhân vật. - Cách tiến hành: 	
<p>2.1. Hoạt động 1: Luyện đọc.</p> <ul style="list-style-type: none"> - GV đọc mẫu lần 1: Đọc diễn cảm cả bài, nhấn giọng ở những từ ngữ giàu sức gợi tả, gợi cảm, những tình tiết bất ngờ, từ ngữ thể hiện tâm trạng, cảm xúc nhân vật. - GV HD đọc: Đọc diễn cảm cả bài, cần biết nhấn giọng ở những tình tiết bất ngờ, từ ngữ thể hiện tâm trạng, cảm xúc nhân vật. - Gọi 1 HS đọc toàn bài. - GV chia đoạn: + Đoạn 1: Từ đầu đến Hoàn toàn Việt Nam + Đoạn 2: Đoạn còn lại - GV gọi 2 HS đọc nối tiếp theo đoạn. - GV hướng dẫn luyện đọc từ khó: <i>Việt Nam Dân chủ Cộng hòa, cơ đồ, hoàn cầu,...</i> - GV hướng dẫn luyện đọc câu: <i>Ngày nay/ chúng ta phải xây dựng lại cơ đồ// mà tổ tiên chúng ta để lại//</i> - GV HD đọc đúng ngữ điệu: Đọc thay đổi ngữ điệu khi đọc lời nói trực tiếp của nhân vật, đọc đúng ngữ điệu ngạc nhiên, đồng tình, cảm thán,... - GV mời 2 HS đọc nối tiếp đoạn. - GV nhận xét tuyên dương. 	<ul style="list-style-type: none"> - Hs lắng nghe GV đọc. - HS lắng nghe giáo viên hướng dẫn cách đọc. - 1 HS đọc toàn bài. - HS quan sát và đánh dấu các đoạn. - 2 HS đọc nối tiếp theo đoạn. - HS đọc từ khó. - 2-3 HS đọc câu. - HS lắng nghe cách đọc đúng ngữ điệu. - 2 HS đọc nối tiếp theo đoạn.

3. Luyện tập.

- Mục tiêu:

+ Nhận biết được các sự kiện gắn với thời gian khi Bác Hồ viết thư các học sinh. Hiểu suy nghĩ cảm xúc của Bác dựa vào lời nói của nhân vật. Nhận biết được trình tự các sự việc gắn với thời gian địa điểm cụ thể.

+ Hiểu điều tác giả muốn nói qua câu chuyện: Hiểu được tình cảm của Bác Hồ dành cho Thiếu nhi trong ngày Khai trường đặc biệt- ngày khai trường đầu tiên của nước Việt Nam sau khi nước nhà giành độc lập. Hiểu được mong muốn của Bác Hồ qua lời khuyên học sinh, chăm ngoan học giỏi để mai làm những người kế tục sự nghiệp của ông cha ta, xây dựng non sông gấm vóc cùng cường quốc năm châu.

- Cách tiến hành:

3.1. Giải nghĩa từ.

- GV yêu cầu HS đọc thầm bài 1 lượt, tìm trong bài những từ ngữ nào khó hiểu thì đưa ra để GV hỗ trợ.

- Ngoài ra GV đưa ra một số từ ngữ giải nghĩa từ cho HS, kết hợp hình ảnh minh họa (nếu có)

+ Non sông ; Đất nước Việt Nam....

- HS đọc thầm cá nhân, tìm các từ ngữ khó hiểu để cùng với GV giải nghĩa từ.

- HS nghe giải nghĩa từ

3.2. Tìm hiểu bài.

- GV gọi HS đọc và trả lời lần lượt các câu hỏi trong sgk. Đồng thời vận dụng linh hoạt các hoạt động nhóm bàn, hoạt động chung cả lớp, hòa động cá nhân,...

- GV hỗ trợ HS gặp khó khăn, lưu ý rèn cách trả lời đầy đủ câu.

+ Câu 1: Câu nào trong thư của Bác Hồ cho thấy ngày khai trường tháng 9 năm 1945 rất đặc biệt

- HS đọc câu hỏi, suy nghĩ trả lời lần lượt các câu hỏi:

+ Bác viết trong thư khung cảnh Đặc biệt Ngày khai trường đầu tiên của nước Việt Nam Dân chủ Cộng hòa Bác muốn học sinh cả nước cảm nhận ý nghĩa đặc biệt của ngày khai trường đầu tiên sau khi ta giành độc lập sau 80 năm năm pháp đô hộ. Nhắc nhở các

<p>+ Câu 2:</p> <p>Chi tiết nào trong bức thư cho thấy bác vui mừng của học sinh nhân ngày khai trường?</p> <p>+ Câu 3: Bác nhắc học sinh nhớ đến ai, nghĩ đến điều gì trong giờ phút hạnh phúc của ngày tựu trường</p> <p>+ Câu 4: Vì sao Bác khuyên hs cố gắng siêng năng học tập.</p> <p>+Câu 5: Nếu cảm ghi xcuar em khi đọc thứ Bác Hồ Viết cho học sinh</p> <ul style="list-style-type: none"> - GV nhận xét, tuyên dương - GV mời HS tự tìm và nêu nội dung bài học. - GV nhận xét và chốt: <p><i>Hiểu được tình cảm của Bác Hồ dành cho Thiếu nhi trong ngày Khai trường đặc biệt- ngày khai trường đầu tiên của nước Việt Nam sau khi nước nhà giành độc lập.</i></p>	<p>học sinh được hưởng nền giáo dục hoàn toàn Việt Nam.</p> <p>Bác viết thư bác cảm nhận và tưởng tượng cảnh nhộn nhịp tưng bừng của ngày tựu trường. Bác hình dung các em vui vẻ. Bác chúc các em có một một năm học mới đầy vui vẻ, kết quả tốt.</p> <p>+ Bác nhắc hs nhớ đến công ơn của đồng bào chiến đấu giành tự do độc lập cho dân tộc, đất nước.</p> <p>+ Bác nhắc Hs nghĩ đến nhiệm vụ của dân tộc, đó là công cuộc xây dựng lại cơ đồ mà tổ tiên để lại</p> <p>Hs trả lời “Khuyến học sinh phải cố gắng siêng năng học tập trong những năm học tới bởi vì chỉ cs học tập chungsta mới thoát được đói nghèo.....</p> <p>+ HS có thể tự nêu câu trả lời theo sự tưởng tượng của mình.</p> <ul style="list-style-type: none"> - 2-3 HS tự rút ra nội dung bài học - 3-4 HS nhắc lại nội dung bài học.
--	---

<p><i>Hiểu được mong muốn của Bác Hồ qua lời khuyên học sinh, chăm ngoan học giỏi để mai làm những người kế tục sự nghiệp của ông cha ta, xây dựng non sông gấm vóc cùng cường quốc năm châu.</i></p>	
<p>4. Vận dụng trải nghiệm.</p> <p>- Mục tiêu:</p> <p>+ Củng cố những kiến thức đã học trong tiết học để học sinh khắc sâu nội dung.</p> <p>+ Tạo không khí vui vẻ, hào hứng, lưu luyến sau khi học sinh bài học.</p> <p>- Cách tiến hành:</p>	
<p>* Giáo dục Quyền con người: Quyền được học tập.</p> <ul style="list-style-type: none"> - Sau này trẻ em lớn lên sẽ có nhiệm vụ gì? - Vậy các sẽ làm gì để thực hiện nhiệm vụ đó <p>GV chốt: Vì thế, trẻ em có quyền được học tập. Nhà nước xã hội và gia đình phải đảm bảo quyền học tập cho trẻ em để sau này trẻ em lớn lên và xây dựng đất nước.</p> <ul style="list-style-type: none"> - GV yêu cầu HS suy nghĩ cá nhân và nêu cảm xúc của mình sau khi học xong bài “Thư gửi các Học sinh” <p>* Giáo dục Quốc phòng an ninh</p> <ul style="list-style-type: none"> - Các cha ông ngày xưa vất vả hi sinh xương máu xây dựng đất nước cho chúng em được học tập trong hòa bình. Các em cần có làm gì ? <p>GV kết luận: Chúng ta cần biết ơn những người hi sinh vì Tổ quốc, cần xây dựng và bảo vệ Tổ quốc</p>	<ul style="list-style-type: none"> - Sau này trẻ em lớn lên và xây dựng đất nước. - Học tập - HS suy nghĩ cá nhân và đưa ra những cảm xúc của mình. - VD: + Học xong bài Thư gửi các Học sinh, em thấy rất thú vị vì đã giúp em biết các cha ông ngày xưa vất vả hi sinh xương máu xây dựng đất nước cho chúng em được học tập trong hòa bình -HS trả lời: Ra sức học tập, biết ơn, kính trọng,...

- Nhận xét, tuyên dương. - GV nhận xét tiết dạy. - Dặn dò bài về nhà.	- HS lắng nghe, rút kinh nghiệm. -HS lắng nghe
IV. ĐIỀU CHỈNH SAU BÀI DẠY:	

TIẾNG VIỆT

Tiết 2: LUYỆN TỪ VÀ CÂU

SỬ DỤNG TỪ ĐIỂN

I. YÊU CẦU CẦN ĐẠT.

1. Năng lực đặc thù:

- Học sinh biết sử dụng từ điển, biết đọc chữ viết tắt, biết tìm từ và tra nghĩa của từ, cụm từ.
- Biết được việc tra từ điển trong cuộc sống.
- Góp phần phát triển năng lực ngôn ngữ.
- Biết vận dụng bài học vào thực tiễn cuộc sống.

2. Năng lực chung.

- Năng lực tự chủ, tự học: Tích cực học tập, tiếp thu kiến thức để thực hiện tốt nội dung bài học.
- Năng lực giải quyết vấn đề và sáng tạo: Nâng cao kỹ năng tìm hiểu từ điển ứng dụng vào thực tiễn.
- Năng lực giao tiếp và hợp tác: Phát triển năng lực giao tiếp trong trò chơi và hoạt động nhóm.

3. Phẩm chất.

- Phẩm chất nhân ái: Thông qua bài học, biết yêu quý bạn bè và đoàn kết trong học tập.
- Phẩm chất chăm chỉ: Có ý thức tự giác trong học tập, trò chơi và vận dụng.
- Phẩm chất trách nhiệm: Biết giữ trật tự, lắng nghe và học tập nghiêm túc.

II. ĐỒ DÙNG DẠY HỌC.

- Kế hoạch bài dạy, bài giảng Power point.
- SGK và các thiết bị, học liệu phụ vụ cho tiết dạy.

III. HOẠT ĐỘNG DẠY HỌC.

Hoạt động của giáo viên	Hoạt động của học sinh
1. Khởi động: - Mục tiêu: + Tạo không khí vui vẻ, khẩn khởi trước giờ học. + Kiểm tra kiến thức đã học của học sinh ở bài trước. - Cách tiến hành:	
- Mời cả lớp hát bài mái trường mến yêu - Trong bài hát nói gì về ngôi trường của bạn nhỏ?	- Cả lớp hát - HS cùng trao đổi với GV về nội dung câu chuyện trong bài hát: + Các bạn nhỏ trong bài hát đực thầy cô dìu dắt học tập trong các giờ học. + HS trả lời theo suy nghĩ - HS lắng nghe.
2. Luyện tập. - Mục tiêu: - Học sinh biết sử dụng từ điển , biết đọc chữ viết tắt, biết tìm từ và tra nghĩa của từ, cụm từ. - Biết được việc tra từ điển trong cuộc sống. + Góp phần phát triển năng lực ngôn ngữ. - Cách tiến hành:	
Bài 1: Sắp xếp các bước ở bài tập 1 theo trình tự tra cứu nghĩa của từ trong từ điển. - GV mời 1 HS đọc yêu cầu và nội dung: - GV mời cả lớp làm việc nhóm 2	- 1 HS đọc yêu cầu bài 1. Cả lớp lắng nghe bạn đọc. - Cả lớp làm việc nhóm 2, xác định nội

- GV mời các nhóm trình bày.
- Mời các nhóm khác nhận xét, bổ sung.
- GV nhận xét kết luận và tuyên dương.

Bài 2. Đọc các thông tin về từ đọc

- GV yêu cầu HS đọc đoạn của bài
- GV mời cả lớp làm việc nhóm 4
- GV mời các nhóm trình bày.
- Mời các nhóm khác nhận xét, bổ sung.

- GV nhận xét kết luận và tuyên dương.

Bài 3: tra cứu nghĩa của từ: học tập, tập trung, trôi chảy

- GV yêu cầu HS đọc yêu cầu của bài
- GV mời cả lớp làm việc cá nhân
- GV mời hs trình bày.
- Mời các hs khác nhận xét, bổ sung

dung yêu cầu.

- Các nhóm trình bày

Đáp án:

- c. Chọn từ điển phù hợp
- b. Tìm mục từ bắt đầu bằng chữ Đ
- a. Tìm từ đọc
- e. Đọc nghĩa của từ đọc
- d. Đọc ví dụ để hiểu thêm nghĩa và cách dùng từ đọc.
- Các nhóm khác nhận xét, bổ sung.

- 1 HS đọc đoạn của bài

Cả lớp lắng nghe.

- Cả lớp làm việc nhóm 4, xác định nội dung yêu cầu.

Đáp án:

- a. Từ đọc là động từ
- b. Nghĩa gốc của từ đọc là nghĩa số 1: Phát thành lời những điều đã được viết ra theo đúng trình tự.
- c. Từ đọc có 3 nghĩa chuyên(các nghĩa số 2,3,4) các ví dụ về cách sử dụng phần in nghiêng sau mỗi nghĩa

- 1 HS đọc đoạn của bài

Cả lớp lắng nghe.

- Cả lớp làm việc cá nhân, xác định nội dung yêu cầu.

- Hs trình bày trước lớp

<p>Bài 4: Đặt câu với 1 nghĩa chuyển của bài tập 3</p> <ul style="list-style-type: none"> - GV yêu cầu HS đọc đoạn của bài - GV mời cả lớp làm việc nhóm 2 - GV mời các nhóm trình bày. - Mời các nhóm khác nhận xét, bổ sung. 	<ul style="list-style-type: none"> - Cả lớp làm việc nhóm - Xác định nội dung yêu cầu. - Hs trình bày trước lớp <p>* Nghĩa chuyển</p> <p>+ Học tập: Cả lớp học tập tấm gương tốt của bạn Tùng Lâm</p> <p>+ Tập trung; Mai Anh tập trung làm bài tập.</p> <p>+ Trôi chảy: Bạn Hương đọc bài rất trôi chảy</p>
<p>4. Vận dụng trải nghiệm.</p> <ul style="list-style-type: none"> - Mục tiêu: + củng cố những kiến thức đã học trong tiết học để học sinh khắc sâu nội dung. + Vận dụng kiến thức đã học vào thực tiễn. + Tạo không khí vui vẻ, hào hứng, lưu luyến sau khi học sinh bài học. - Cách tiến hành: 	
<ul style="list-style-type: none"> - GV tổ chức vận dụng bằng trò chơi “Ai nhanh – Ai đúng”. + Gv chọn một số từ ngữ gốc và yêu cầu chuyển thành nghĩa chuyển + Chia lớp thành 2 nhóm, của một số đại diện tham gia (nhất là những em còn yếu) + Yêu cầu các nhóm cùng nhau được nghĩa chuyển của từ đó. - Nhận xét, tuyên dương. (có thể trao quà,..) - GV nhận xét tiết dạy. - Dặn dò bài về nhà. 	<ul style="list-style-type: none"> - HS tham gia để vận dụng kiến thức đã học vào thực tiễn. - Các nhóm tham gia trò chơi vận dụng. - HS lắng nghe, rút kinh nghiệm.

IV. ĐIỀU CHỈNH SAU BÀI DẠY:

.....

.....

.....

.....

TOÁN

CHỦ ĐỀ 4: CÁC PHÉP TÍNH VỚI SỐ THẬP PHÂN

Bài 21: PHÉP NHÂN SỐ THẬP PHÂN (T2)

I. YÊU CẦU CẦN ĐẠT:

1. Năng lực đặc thù:

- Học sinh củng cố thực hiện phép nhân số thập phân với số thập phân
- Biết vận dụng thực hiện một số bài toán thực tế liên quan đến nhân số thập phân với số thập phân.
- HS có cơ hội phát triển năng lực lập luận, tư duy toán học và năng lực giao tiếp toán học.

2. Năng lực chung.

- Năng lực tự chủ, tự học: Chủ động tích cực tìm hiểu phép nhân số thập phân .
- Năng lực giải quyết vấn đề và sáng tạo: Biết vận dụng được phép nhân số thập phân để giải quyết một số tình huống thực tế.
- Năng lực giao tiếp và hợp tác: Có thói quen trao đổi, thảo luận cùng nhau hoàn thành nhiệm vụ dưới sự hướng dẫn của giáo viên.

3. Phẩm chất.

- Phẩm chất chăm chỉ: Ham học hỏi tìm tòi để hoàn thành tốt nội dung học tập.
- Phẩm chất trách nhiệm: Có ý thức trách nhiệm với lớp, tôn trọng tập thể.

II. ĐỒ DÙNG DẠY HỌC

- GV bài soạn, SGK và các thiết bị, học liệu và đồ dùng phục vụ cho tiết dạy.

- HS SGK, vở dụng cụ học tập phục vụ tiết học

III. HOẠT ĐỘNG DẠY HỌC

Hoạt động của giáo viên	Hoạt động của học sinh
1. Khởi động:	
- Mục tiêu:	
+ Tạo không khí vui vẻ, phấn khởi trước giờ học.	
+ Thông qua khởi động, giáo viên dẫn dắt bài mới hấp dẫn để thu hút học sinh tập trung.	
- Cách tiến hành:	
- GV tổ chức trò chơi để khởi động bài học. Ai nhanh Ai đúng? + Câu 1: Điền đúng hay sai vào ô ? $23,4 \times 4 =$ + Câu 2: Điền đúng hay sai vào ô ? $43,6 \times 7 =$ + Câu 3: Thực hiện phép tính: $83,04 \times 8 =$ Câu 4: Tính $33,9 \times 6 =$	- HS tham gia trò chơi + 1- Trả lời: 93,6 + 2- Trả lời: 305,2 + 3 - Trả lời: 664,32 + 4- Trả lời: 203,4
- GV Nhận xét, tuyên dương. - GV dẫn dắt vào bài mới	- HS lắng nghe.
2. Khám phá:	
- Mục tiêu:	

- + Thực hiện được nhân nhân số thập phân với số thập phân
- + Hiểu và vận dụng thực hiện một số bài toán thực tế liên quan đến nhân nhân số thập phân với số thập phân - Cách tiến hành:

- GV giới thiệu tình huống qua tranh, mời HS quan sát và nêu cách nhân nhân số thập phân với số thập phân

a)

Phòng này có diện tích bao nhiêu mét vuông vậy Nam?

Các cậu tính nhé! Phòng này có chiều dài 4,3 m, chiều rộng 3,6 m.

Đây là phòng của cậu à? Phòng này rộng thế!

$4,3 \times 3,6 = ? \text{ (m}^2\text{)}$

Để tìm kết quả của phép nhân này ta có thể chuyển về phép nhân hai số tự nhiên.

Ta có: $4,3 \text{ m} = 43 \text{ dm}$
 $3,6 \text{ m} = 36 \text{ dm}$.

		43	
		36	
		258	
		129	
		1548	(dm ²)
		1 548 dm ² = 15,48 m ²	
		Vậy: $4,3 \times 3,6 = 15,48 \text{ (m}^2\text{)}$.	

- HS quan sát tranh và cùng nhau nêu cách tìm và thực hiện nhân số thập phân với số thập phân

- Tình huống:

- + Tranh vẽ gì?
- + Hai bạn trao đổi gì với nhau?
- + Căn phòng có dạng hình gì?
- + Muốn biết diện tích căn phòng theo kích thước đó ta thực hiện như thế nào?
- + Xác định số đo chiều dài, chiều rộng của căn phòng?
- + Ta thực hiện tính bằng cách nào?
- + Rô bốt gợi ý 3 bạn đó cách làm như thế nào?

- + Tranh vẽ Nam và Mai Việt cùng Robot đứng trong phòng của căn nhà
- + Diện tích của căn phòng đó là bao nhiêu
- + Căn phòng có dạng hình chữ nhật
- + lấy số đo chiều dài nhân số đo chiều rộng (cùng đơn vị đo)
- + Chiều dài 4,3 m, chiều rộng 3,6 m
- + $4,3\text{m} \times 3,6\text{m}$
- + Ro-bot gợi ý muốn biết thì đổi về đơn vị đo là 2 số đo nhỏ hơn để thành 2 số tự nhiên rồi tính kết quả sau đó lại đổi lại đơn vị đó theo yêu cầu của bài
- Học sinh tìm cách làm nối tiếp nêu:

<p>+ Ta đổi về đơn vị dm để nhân $43\text{dm} \times 36\text{dm}$ rồi lại đổi trở lại đơn vị là m</p> <p>+ Thực hiện đặt tính cột dọc và tính $4,3 \times 3,6$</p> <p>Nêu cách thực hiện: 3-5 em nối tiếp nêu $4,3 \times 3,6$</p> <p>*Đặt tính và thực hiện nhân như nhân hai số tự nhiên</p> <p>* Đếm phần thập phân của số 4,3 và 3,6 mỗi số có 1 chữ số tổng thành 2 chữ số, ta dùng dấu phẩy tách ở tích ra 2 chữ số kể từ phải qua trái</p> <p>b/ Vận dụng tính: $6,8 \times 0,52$</p> <p>Khi tính theo cột dọc nhân số thập phân cần lưu ý điều gì?</p> <p>- Để thực hiện được phép nhân trên ta làm thế nào?</p> <p>- GV chốt: Đặt tính cột dọc nhân từ phải qua trái như nhân số tự nhiên. Đếm tổng số chữ số hàng thập phân ở thừa số, rồi tách bấy nhiêu chữ số ở tích tính từ phải qua trái để đặt dấu phẩy ở tích</p> <p>- GV cùng HS tự thực hiện thêm vài ví dụ</p>	<p>+ Đổi về dm để nhân rồi đổi lại thành m</p> <p>+ lấy $4,3 \times 3,6$</p> <p>- Học sinh lần lượt tìm và giải thích đáp án</p> <p>+ Cách 1: $4,3\text{ m} = 43\text{ dm} : 3,6\text{ m} = 36\text{ dm}$</p> <p>$43 \times 36 = 1548\text{ dm}^2 = 15,48\text{ m}^2$</p> <p>+ Cách 2:</p> $\begin{array}{r} 4,3 \\ \times 3,6 \\ \hline 258 \\ 129 \\ \hline 15,48 \end{array}$ <p>Học sinh làm bảng con cá nhân:</p> $\begin{array}{r} 6,8 \\ \times 0,52 \\ \hline 136 \\ + 340 \\ \hline 00 \\ \hline 3,536 \end{array}$ <p>- Đặt tính các chữ số cùng hàng và các dấu phẩy đặt thẳng cột</p> <p>- HS nối tiếp nêu: đặt tính theo cột dọc rồi nhân như nhân số tự nhiên từ phải sang trái. Đếm tổng số chữ số hàng thập phân ở</p>
---	---

	<p>thừa số ,rồi tách bấy nhiêu chữ số ở tích tính từ phải qua trái để đặt dấu phẩy ở tích</p>			
<p>2. Luyện tập</p> <p>- Mục tiêu:</p> <p>+ HS thực hiện được phép nhân nhân số thập phân với số thập phân.</p> <p>- Cách tiến hành:</p>				
<p>Bài 1.: Đặt tính rồi tính</p> <p>7,5 x 3,4 8,41 x 2,5</p> <p>21,9 x 5,1 3,08 x 0,73</p> <p>- GV yêu cầu HS đọc đề bài.</p> <p>- GV mời HS làm việc nhóm đôi: thực hiện nhân số thập phân trong bài tập 1.</p> <p>- GV mời các nhóm báo cáo kết quả.</p> <p>- Mời các nhóm khác nhận xét, bổ sung.</p> <p>- GV nhận xét tuyên dương (sửa sai)</p>	<p>- HS đọc đề bài, cả lớp theo dõi..</p> <p>- HS làm việc nhóm đôi: thực hiện nhân các số thập phân trong bài tập 1:</p> <table style="margin-left: auto; margin-right: auto;"> <tr> <td style="text-align: center;">$\begin{array}{r} 7,5 \\ \times 3,4 \\ \hline 300 \\ 225 \\ \hline 25,50 \end{array}$</td> <td style="text-align: center;">$\begin{array}{r} 21,9 \\ \times 5,1 \\ \hline 219 \\ 1095 \\ \hline 111,69 \end{array}$</td> <td style="text-align: center;">$\begin{array}{r} 8,41 \\ \times 2,5 \\ \hline 4205 \\ 1682 \\ \hline 21,025 \end{array}$</td> </tr> </table> <p>- Các nhóm báo cáo kết quả.</p> <p>- Các nhóm khác nhận xét, bổ sung.</p> <p>- Lắng nghe, (sửa sai nếu có)</p>	$\begin{array}{r} 7,5 \\ \times 3,4 \\ \hline 300 \\ 225 \\ \hline 25,50 \end{array}$	$\begin{array}{r} 21,9 \\ \times 5,1 \\ \hline 219 \\ 1095 \\ \hline 111,69 \end{array}$	$\begin{array}{r} 8,41 \\ \times 2,5 \\ \hline 4205 \\ 1682 \\ \hline 21,025 \end{array}$
$\begin{array}{r} 7,5 \\ \times 3,4 \\ \hline 300 \\ 225 \\ \hline 25,50 \end{array}$	$\begin{array}{r} 21,9 \\ \times 5,1 \\ \hline 219 \\ 1095 \\ \hline 111,69 \end{array}$	$\begin{array}{r} 8,41 \\ \times 2,5 \\ \hline 4205 \\ 1682 \\ \hline 21,025 \end{array}$		
<p>Bài 2. Cho biết $64 \times 57 = 3\ 648$. Không thực hiện tính, hãy tìm các tích sau:</p> <p>a) $6,4 \times 0,57$</p> <p>b) $6,4 \times 5,7$</p> <p>c) $0,64 \times 0,57$</p> <p>- GV mời HS đọc yêu cầu bài.</p> <p>- GV mời HS làm bài tập cá nhân vào vở.</p>	<p>- 1 HS đọc yêu cầu bài, cả lớp theo dõi</p> <p>- Học sinh làm vào vở ghi</p> <p>Đáp án:</p> <p>Phần thập phân của cả hai thừa số có bao nhiêu chữ số thì dùng dấu phẩy tách ở tích ra bấy nhiêu chữ số kể từ phải sang trái.</p>			

<ul style="list-style-type: none"> - GV chấm bài, đánh giá, nhận xét và tuyên dương. 	<p>Vậy kết quả các phép tính như sau:</p> <p>a) $6,4 \times 0,57 = 3,648$</p> <p>b) $6,4 \times 5,7 = 36,48$</p> <p>c) $0,64 \times 0,57 = 0,3648$</p> <ul style="list-style-type: none"> - HS lắng nghe, rút kinh nghiệm
<p>Bài 3: Một ô tô đi trên đường cao tốc, mỗi giờ đi được 84,5 km. Hỏi trong 1,2 giờ ô tô đó đi được bao nhiêu ki-lô-mét?</p> <ul style="list-style-type: none"> - GV yêu cầu HS đọc đề bài. - GV mời HS làm việc nhóm đọc đề, tóm tắt nêu cách giải .làm phiếu nhóm và vở <p>- GV mời các nhóm báo cáo kết quả.</p> <ul style="list-style-type: none"> - Mời các nhóm khác nhận xét, bổ sung. - GV chấm số bài, nhận xét tuyên dương (sửa sai) 	<ul style="list-style-type: none"> - HS đọc đề bài, cả lớp theo dõi.. - HS làm việc nhóm: tóm tắt nêu cách giải làm phiếu nhóm và ghi vở đối vở soát <p style="text-align: center;">Bài giải</p> <p style="text-align: center;">Trong 1,2 giờ ô tô đó đi được số ki-lô-mét là:</p> <p style="text-align: center;">$84,5 \times 1,2 = 101,4$ (km)</p> <p style="text-align: center;">Đáp số: 101,4 km</p>
<p>4. Vận dụng trải nghiệm.</p> <ul style="list-style-type: none"> - Mục tiêu: + Củng cố những kiến thức đã học trong tiết học để học sinh khắc sâu nội dung. + Vận dụng kiến thức đã học vào thực tiễn. Qua đó HS có cơ hội phát triển năng lực lập luận, tư duy toán học và năng lực giao tiếp toán học. + Tạo không khí vui vẻ, hào hứng, lưu luyến sau khi học sinh bài học. - Cách tiến hành: 	
<ul style="list-style-type: none"> - GV tổ chức trò chơi “Đố bạn”. - Cách chơi: GV đưa cho HS một số phiếu hay bảng có ghi phép tính . Chia lớp thành nhiều nhóm, mỗi nhóm 3-4 HS. GV yêu 	<ul style="list-style-type: none"> - HS lắng nghe trò chơi. - Các nhóm lắng nghe luật chơi.

<p>câu thảo luận nhóm tìm kết quả 1 người đối 1 người trả lời kết quả tiếp nối . Thời gian chơi từ 2-3 phút.</p> <ul style="list-style-type: none"> - GV tổ chức trò chơi. - Đánh giá tổng kết trò chơi. - GV nhận xét, dặn dò bài về nhà. 	<ul style="list-style-type: none"> - Các nhóm tham gia chơi. <p>Các nhóm rút kinh nghiệm.</p>
<p>IV. ĐIỀU CHỈNH SAU BÀI DẠY:</p> <p>.....</p> <p>.....</p> <p>.....</p>	

ĐẠO ĐỨC

VƯỢT QUA KHÓ KHĂN (T2)

I. YÊU CẦU CẦN ĐẠT:

1. Năng lực đặc thù:

- Nhận biết được ý nghĩa của việc vượt qua khó khăn trong học tập và trong cuộc sống.
- Kể được một số tình huống khi gặp khó khăn, các bước vượt qua khó khăn.

2. Năng lực chung.

- Năng lực tự chủ, tự học: Chủ động tích cực tìm hiểu ý nghĩa của việc vượt qua khó khăn trong học tập và trong cuộc sống.
- Năng lực giải quyết vấn đề và sáng tạo: Biết Kể được một số tình huống khi gặp khó khăn, các bước vượt qua khó khăn.
- Năng lực giao tiếp và hợp tác: Trao đổi với bạn và mọi người về cách vượt qua một số khó khăn của bản thân trong học tập và sinh hoạt.

3. Phẩm chất.

- Phẩm chất chăm chỉ: Ham học hỏi các bước vượt qua tình huống khó khăn trong học tập và trong cuộc sống.

- Phẩm chất trách nhiệm: Thể hiện qua việc biết vượt qua một số khó khăn của bản thân trong học tập và sinh hoạt.

II. ĐỒ DÙNG DẠY HỌC

- Kế hoạch bài dạy, bài giảng Power point.
- SGK và các thiết bị, học liệu phục vụ cho tiết dạy.

III. HOẠT ĐỘNG DẠY HỌC

Hoạt động của giáo viên	Hoạt động của học sinh
1. Khởi động: - Mục tiêu: + Tạo không khí vui vẻ, phấn khởi trước giờ học. + Thông qua khởi động, giáo viên dẫn dắt bài mới hấp dẫn để thu hút học sinh tập trung. - Cách tiến hành:	
 - GV tổ chức cho HS tham gia trò chơi “Tiếp sức” để kể thêm những khó khăn và cách vượt qua khó khăn. - GV nêu luật chơi: Bảng chia thành 2 phần, ghi đội 1, đội 2 vào từng phần; chọn 2 đội chơi, mỗi đội từ 3-5 thành viên. - GV mời các đội bắt đầu chơi. - GV nhận xét, kết luận, dẫn dắt HS vào bài học: Trong cuộc sống và học tập của mỗi người luôn xuất hiện những khó khăn đòi hỏi chúng ta cần phải vượt qua. Biết vượt qua khó khăn không những sẽ giúp chúng ta thành công mà việc nhận biết những thử thách và vượt qua chúng còn khiến ta cảm thấy tự tin hơn và có	 - HS chia sẻ + Em học bài hay quên, em đã tìm cố gắng tìm chỗ yên tĩnh để học bài và mỗi ngày học một ít. + Em hay đọc ngọng, em đã tập trước gương tập nói.

thể đối mặt với bất cứ tình huống nào trong cuộc sống. Bài học “Bài 3 – Vượt qua khó khăn” tiết 2 ngày hôm nay sẽ giúp chúng ta hiểu rõ hơn về các bước vượt qua khó khăn điều đó.

2. Hoạt động khám phá:

- Mục tiêu:

+ HS biết độ tuổi, ý nghĩa của việc vượt qua khó khăn.

- Cách tiến hành:

Hoạt động 1: Em đồng tình hay không đồng tình với ý kiến nào dưới đây? Vì sao?

- GV yêu cầu HS làm việc nhóm (4 HS/nhóm), đọc yêu cầu Bài tập 1 SHS tr.21 và hoàn thành phiếu học tập:



- GV mời đại diện HS phát biểu, nêu ý kiến. Các HS khác lắng, nhận xét, bổ sung ý kiến (nếu có).

- GV khen thưởng các nhóm làm việc tốt.

- GV nhận xét và kết luận: Bất cứ ai trong cuộc đời đều gặp phải những khó khăn cần phải vượt qua. Lứa tuổi HS chúng ta cũng có những khó khăn của mình. Việc nhận ra những khó khăn sẽ giúp chúng ta có nghị lực và biết cách vượt qua. Vượt khó là do bản thân của từng người rèn luyện, trau dồi hằng ngày, không phải tự nhiên mà có

- HS quan sát tranh ở SGK và thảo luận nhóm. Đại diện các nhóm trình bày:

a. Không đồng tình vì mỗi người khác nhau, không phân biệt tuổi tác, đều có những cách thức để đối diện với khó khăn khác nhau. Họ nhìn nhận vấn đề theo độ tuổi của họ, từ đó họ có thể tự đề xuất cho bản thân cách vượt qua khó khăn.

b. Đồng tình vì người đáng tin cậy sẽ đưa ra những lời khuyên hữu ích cho mình, họ động viên mình để mình cố gắng vượt qua khó khăn.

	<p>c. Không đồng tình vì khó khăn không chỉ đến từ vật chất, khó khăn có thể đến từ tinh thần. Dù giàu hay nghèo đều có khả năng gặp các vấn đề khó khăn từ tinh thần vì vậy không chỉ người nghèo mới cần vượt khó, người giàu cũng vậy, miễn là họ đều gặp phải khó khăn.</p> <p>d. Không đồng tình vì tinh thần vượt khó là do bản thân của từng người rèn luyện, trau dồi hằng ngày mà có.</p> <p>e. Đồng tình vì chúng ta đã chinh phục được khó khăn, thu được quả ngọt sau một quá trình vất vả, bền bỉ cố gắng.</p> <p>g. Không đồng tình vì những thành quả ta thu được sau quá trình cố gắng vượt khó sẽ làm động lực cho chúng ta cố gắng hơn nữa, điều đó cũng khiến cho cuộc sống trở nên vui vẻ, dễ chịu hơn.</p> <p>- Đại diện các nhóm khác nhận xét. - HS lắng nghe.</p>
<p>3. Hoạt động luyện tập.</p> <p>- Mục tiêu:</p> <p>+ củng cố những kiến thức về cách thức, thái độ cần có của việc biết vượt qua khó khăn trong học tập và cuộc sống.</p> <p>- Cách tiến hành:</p>	
<p>Hoạt động 2: Dự đoán điều có thể xảy ra</p> <p>- GV yêu cầu HS thảo luận nhóm đôi, đọc yêu cầu bài tập 2 và trả lời câu hỏi: <i>Em hãy cho biết điều gì có thể xảy ra khi gặp khó khăn nếu:</i></p> <p>- GV mời đại diện 2 – 3 nhóm trình bày kết quả thảo luận. Các HS khác lắng nghe, nhận xét, nêu ý kiến bổ sung (nếu có).</p>	<p>- HS thảo luận và trình bày:</p> <p>a. Nếu sợ hãi, nản chí, không muốn hành động khi gặp khó khăn thì sẽ</p>

a *Sợ hãi, nản chí, không muốn hành động.*

b *Bình tĩnh suy nghĩ tìm cách vượt qua khó khăn.*

c *Không tin vào khả năng của bản thân và sự ủng hộ, hỗ trợ của những người đáng tin cậy.*

d *Chờ đợi sự giúp đỡ của người khác.*

e *Không làm gì cả, hi vọng khó khăn sẽ biến mất.*

không thể thành công trong học tập và cuộc sống, bên cạnh đó nếu cứ mãi lo lắng và sợ hãi, không dám hành động thì chúng ta không thể biết mình có thể làm được những gì, không khám phá được những khả năng của bản thân.

b. Nếu khi gặp khó khăn, ta giữ được bình tĩnh để suy nghĩ sáng suốt, xem tất cả mọi khó khăn, thử thách chỉ là tạm thời, chấp nhận thay đổi, thực hiện các biện pháp, điều chỉnh theo nó thì sẽ vượt qua được khó khăn và đạt được thành công.

c. Việc không tin vào khả năng của bản thân và sự hỗ trợ, ủng hộ của những người đáng tin cậy khi gặp khó khăn sẽ làm cho bản thân luôn mặc cảm, tự ti, không hiểu được bản thân, không xác định được điểm mạnh, điểm yếu của bản thân để xác định các biện pháp vượt qua khó khăn; dễ mắc các triệu chứng tâm lí không tốt như trầm cảm, lo âu, mệt mỏi,...

d. Nếu luôn ỷ lại, chờ đợi sự giúp đỡ của người khác khi gặp khó khăn sẽ khiến bản thân có thói quen dựa dẫm, lười lao động, lười suy nghĩ, thụ động trong tư duy, thiếu năng lực để đưa ra những quyết định trong những trường hợp cụ thể, không làm chủ được cuộc đời, không có bản lĩnh, sáng tạo, trở thành gánh nặng cho gia đình và xã hội,...

e. Khi gặp khó khăn mà không làm

<ul style="list-style-type: none"> - GV nhận xét, đánh giá và kết luận. - GV nhận xét tinh thần, thái độ học tập, chốt đáp án đúng. 	<p>gì cả, hi vọng khó khăn đó tự biến mất sẽ không thể đưa đến thành công, vì những khó khăn đã xảy ra không thể tự biến mất được mà đòi hỏi phải có những hành động và biện pháp cụ thể.</p>
---	---

<p>4. Hoạt động vận dụng.</p> <ul style="list-style-type: none"> - Mục tiêu: + Củng cố những kiến thức đã học trong tiết học để học sinh khắc sâu nội dung. + Vận dụng kiến thức đã học vào thực tiễn. Qua đó thể hiện được cách thức vượt qua khó khăn bằng những việc làm cụ thể phù hợp với lứa tuổi. - Cách tiến hành: 	
---	--

<ul style="list-style-type: none"> - GV cho hs đọc yêu cầu và làm việc theo nhóm: Em hãy vận dụng các bước dưới đây để giúp bạn vượt qua khó khăn trong những tình huống ở Hoạt động 1 phần Khám phá. 	<ul style="list-style-type: none"> - HS thảo luận nhóm và trình bày theo bảng dưới
--	---

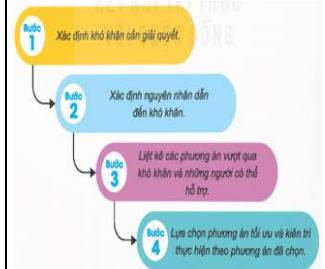

Tình huống	Bước 1: Xác định khó khăn cần giải quyết.	Bước 2: Xác định nguyên nhân dẫn đến khó khăn.	Bước 3: Liệt kê các phương án vượt qua khó khăn và những người có thể hỗ trợ.	Bước 4: Lựa chọn phương án tối ưu và kiên trì thực hiện theo phương án đã chọn.
1	Nhớ lại công thức toán học mà cô đã dạy	Kiến thức đã được học từ kì trước, bản thân không ôn lại kiến thức đó.	<ul style="list-style-type: none"> - Nhờ sự giúp đỡ của bạn bè, thầy cô giáo để nhắc lại công thức toán học - Không làm bài tập 	<ul style="list-style-type: none"> - Nhờ sự giúp đỡ của bạn bè, thầy cô giáo để nhắc lại công thức toán học, sau đó tiến hành giải quyết bài tập. - Về nhà, tự củng cố, rèn

			<p>đó.</p> <ul style="list-style-type: none"> - Chép bài bạn bên cạnh 	<p>luyện kiến thức mà ngày hôm nay đã quên.</p>
2	<p>Phát biểu được những điều mình muốn nói</p>	<p>Sự tự ti trước đám đông</p>	<ul style="list-style-type: none"> - Không bao giờ giơ tay phát biểu - Viết câu trả lời vào giấy, sau đó đứng dậy đọc - Rèn luyện sự tự tin của bản thân cùng với bạn bè/ thầy cô/những người xung quanh, dám thử thách mình đứng trước đám đông nhiều hơn 	<ul style="list-style-type: none"> - Tự rèn luyện khả năng giao tiếp của mình trước đám đông bằng cách thường xuyên tập luyện (tự nói trước gương, phát biểu trong nhóm, ...)
3	<p>Những lời nói không đúng của bạn bè về mình</p>	<ul style="list-style-type: none"> - Bạn bè không biết rõ câu chuyện của mình 	<ul style="list-style-type: none"> - Không quan tâm đến những lời nói ấy nữa - Kể lại những lời nói không đúng mà bạn bè đã từng nói cho thầy cô giáo nghe. - Tìm nhóm bạn đó và nói chuyện để tìm hiểu lý do bạn hiểu sai về mình, từ đó đề xuất cách giải quyết mâu thuẫn hai bên (có thể nhờ sự hỗ trợ của thầy, cô giáo; người thân) 	<p>Gặp mặt nhóm bạn đó, hỏi lí do tại sao có những lời không đúng về mình. Từ đó, xác định lý do đó đến từ chính bản thân mình hay từ người khác. Nếu chính cách cư xử của mình làm người khác hiểu nhầm thì bản thân tự giác khắc phục. Nếu đến từ người khác, nhờ đến sự hỗ trợ của những người uy tín.</p>
4	<p>Vấn đề sức khỏe cần được cải thiện</p>	<p>Tùy vào hoàn cảnh, nguyên nhân có thể đến từ bản</p>	<ul style="list-style-type: none"> - Lợi dụng việc ốm để nghỉ học, sau đó xin cô làm bài kiểm tra bù 	<ul style="list-style-type: none"> - Trước mắt, nhanh chóng cải thiện tình trạng sức khỏe của bản thân (tránh xa khỏi nguồn lây bệnh,

		thân hoặc do các vấn đề khác quan khác gây ra	- Suy nghĩ tích cực, uống thuốc đầy đủ, nâng cao đề kháng để quay trở lại trường, quay lại việc học, chuẩn bị tinh thần sẵn sàng cho bài kiểm tra sắp tới	ăn uống điều độ, uống thuốc đúng liều,...), sau đó quay lại trường học để chuẩn bị cho bài kiểm tra sắp tới. - Về lâu dài, xem xét lại nguyên nhân gây ra ốm. Nếu xuất phát từ chính bản thân, cần có các biện pháp để bảo vệ sức khỏe, tránh tình trạng ốm xảy ra.
5	Các công việc nhà trong gia đình	- Bố mẹ đi làm xa - Ông bà đang bị ốm	- Mặc kệ các việc nhà trong gia đình. - Liên lạc với bố mẹ để cùng bố mẹ đưa ra phương án giải quyết.	Trước mắt, bản thân tự giác, chủ động hoàn thiện các công việc nhà. Sau đó, liên hệ với bố mẹ để cùng nhau đề xuất phương án giải quyết hợp lý.

IV. ĐIỀU CHỈNH SAU BÀI DẠY:

LỊCH SỬ-ĐỊA LÍ

TUẦN 10: CHỦ ĐỀ 3: XÂY DỰNG VÀ BẢO VỆ ĐẤT NƯỚC VIỆT NAM

Bài 8: ĐẤU TRANH GIÀNH ĐỘC LẬP THỜI KÌ BẮC THUỘC (T1)

I. YÊU CẦU CẦN ĐẠT:

1. Năng lực đặc thù:

- Kể được tên và vẽ được trực gian thể hiện một số cuộc khởi nghĩa tiêu biểu trong thời kì Bắc thuộc (VD: 179 TCN, 40, 248, 542, 938 ...)

- Suu tầm và kể lại được một số câu chuyện về Hai Bà Trưng, Bà Triệu, Lý Bí, Phùng Hưng, Ngô Quyền

- Năng lực nhận thức lịch sử thông qua việc kể được tên một số cuộc khởi nghĩa tiêu biểu trong thời kì Bắc thuộc; kể lại được một số câu chuyện về Hai Bà Trưng, Bà Triệu, Lý Bí, Phùng Hưng, Ngô Quyền

- Vận dụng kiến thức, kỹ năng đã học:

2. Năng lực chung.

- Năng lực tự chủ, tự học: Chủ động tích cực thực hiện nhiệm vụ được phân công.

- Năng lực giải quyết vấn đề và sáng tạo: Liên hệ, phát hiện một số vấn đề từ các nhiệm vụ học tập và đưa ra cách giải quyết các vấn đề đó.

- Năng lực giao tiếp và hợp tác: Tự tin trao đổi với thành viên trong nhóm cũng như trình bày trước lớp một số câu chuyện được sưu tầm về Hai Bà Trưng, Bà Triệu, Lý Bí, Phùng Hưng, Ngô Quyền

3. Phẩm chất.

- Phẩm chất yêu nước: Biết thể hiện lòng kính phục, biết đối với những anh hùng dân tộc trong cuộc khởi nghĩa thời kì Bắc thuộc.

- Phẩm chất chăm chỉ: Chủ động học tập, tìm hiểu về một số cuộc khởi nghĩa tiêu biểu trong thời kì Bắc thuộc (VD: 179 TCN, 40, 248, 542, 938 ...).

- Phẩm chất trách nhiệm: Có ý thức bảo vệ và giữ gìn truyền thống yêu nước của dân tộc Việt Nam.

II. ĐỒ DÙNG DẠY HỌC

- Kế hoạch bài dạy, bài giảng Power point.

- Tranh ảnh, tư liệu về các cuộc khởi nghĩa của Hai bà Trưng, Bà Triệu, Lý Bí, Phùng Hưng, Ngô Quyền.

III. HOẠT ĐỘNG DẠY HỌC

Hoạt động của giáo viên	Hoạt động của học sinh
1. Khởi động: - Mục tiêu: + Tạo không khí vui vẻ, phấn khởi trước giờ học. + Thông qua khởi động, GV dẫn dắt bài mới hấp dẫn để thu hút học sinh tập trung.	

<p>- Cách tiến hành:</p>	
<p>- GV yêu cầu HS đọc và cho biết <i>những câu thơ dưới đây nhắc đến sự kiện lịch sử nào?</i></p> <div style="border: 1px solid gray; padding: 5px; margin: 10px 0;"> <p style="text-align: center;">“Hai Bà Trưng có đại tài, Phất cờ khởi nghĩa giết người tà gian, Ra tay khôi phục giang san, Tiếng thơm dài tạc đá vàng nước ta.”</p> <p style="text-align: center;"><small>(Hồ Chí Minh, Lịch sử nước ta, NXB Chính trị quốc gia Sự thật, 2018)</small></p> </div> <p>- GV nhận xét, tuyên dương và dẫn dắt vào bài mới:</p> <p><i>Những câu thơ trên nhắc đến Hai Bà Trưng và cuộc khởi nghĩa do Hai Bà Trưng lãnh đạo. Đây là một trong những cuộc khởi nghĩa mở đầu phong trào đấu tranh chống lại ách đô hộ của phương Bắc. Cuộc khởi nghĩa đã cổ vũ mạnh mẽ tinh thần đấu tranh giành độc lập của nhân dân ta.</i></p> <p>Vậy công cuộc đấu tranh giành độc lập thời kì Bắc thuộc diễn ra như thế nào? Chúng ta cùng nhau tìm hiểu qua bài học hôm nay nhé!</p>	<p>- HS đọc và cho biết những câu thơ dưới đây nhắc đến sự kiện lịch sử.</p> <p>- HS lắng nghe.</p>
<p>2. Khám phá:</p> <p>- Mục tiêu:</p> <p>+ Kể được tên và vẽ được trục gian thể hiện một số cuộc khởi nghĩa tiêu biểu trong thời kì Bắc thuộc (VD: 179 TCN, 40, 248, 542, 938 ...)</p> <p>- Cách tiến hành:</p>	
<p>Hoạt động 1: Tìm hiểu một số cuộc đấu tranh tiêu biểu trong thời kì Bắc thuộc.</p> <p>(Hoạt động cá nhân).</p> <p>1.1 Tìm hiểu nguyên nhân bùng nổ các cuộc đấu tranh giành độc lập thời kì Bắc thuộc.</p> <p>- GV dẫn dắt:</p>	

<p><i>Sau khi Triệu Đà thôn tính nước Âu Lạc (năm 179 TCN), các triều đại phong kiến phương Bắc nối tiếp nhau đô hộ nước ta trong hơn 1000 năm. Dưới ách thống trị của phong kiến phương Bắc, nhân dân ta liên tục đứng lên đấu tranh giành độc lập.</i></p> <p>Vậy các em có biết tại sao nhân dân ta phải đứng lên đấu tranh giành độc lập không?</p> <p>* Để hiểu rõ hơn cô mời các em đọc nội dung mục <i>Em có biết?</i> trong SGK trang 36.</p> <p>- GV yêu cầu HS nêu nguyên nhân dẫn đến cuộc đấu tranh chống Bắc thuộc.</p> <p>- GV nhận xét.</p> <p>- GV kết luận:</p> <p><i>Sau khi chiếm được nước ta, chính quyền đô hộ phong kiến phương Bắc sáp nhập nước ta vào lãnh thổ Trung Quốc, chia thành các đơn vị hành chính như: châu – quận, huyện. Chúng bắt nhân dân ta phải cống nạp sản vật quý (ngà voi, tê giác, ngọc trai, đồi mồi,...), phải theo phong tục người Hán, học chữ Hán,... Những chính sách đó làm cho đời sống của nhân dân vô cùng cực khổ. Không cam chịu ách thống trị của phương Bắc</i></p> <p>1.2 Tìm hiểu các cuộc đấu tranh tiêu biểu trong thời kì Bắc thuộc.</p> <p>- GV yêu cầu HS đọc nội dung mục 1 trong SGK trang 36 và trả lời các câu hỏi:</p> <p>1. Kể tên một số cuộc đấu tranh tiêu biểu trong thời kì Bắc thuộc.</p>	<p>- HS lắng nghe.</p> <p>- HS đọc nội dung mục <i>Em có biết?</i></p> <p>- HS nêu nguyên nhân dẫn đến cuộc đấu tranh chống Bắc thuộc.</p> <p>- HS lắng nghe.</p> <p>- HS đọc nội dung mục 1 và trả lời các câu hỏi.</p> <p>1. Một số cuộc đấu tranh tiêu biểu trong thời kì Bắc thuộc:</p> <p><i>Khởi nghĩa Hai Bà Trưng, khởi nghĩa Bà Triệu, khởi nghĩa Lý Bí, khởi nghĩa Phùng Hưng, khởi nghĩa</i></p>
--	---

2. Em hãy cho biết việc nhân dân ta liên tục đứng lên đấu tranh giành độc lập thể hiện điều gì?

- GV yêu cầu HS thực hiện cá nhân rồi trao đổi với các thành viên nhóm.

- GV mời nhóm trình bày.

- GV nhận xét.

* GV yêu cầu HS thảo luận nói tên các cuộc khởi nghĩa với mốc thời gian tương ứng.

- GV nhận xét.

- GV nhấn mạnh: *Các cuộc đấu tranh chống Bắc thuộc thể hiện tinh thần yêu nước, chống giặc ngoại xâm, ý chí tự chủ và tinh thần dân tộc của nhân dân ta.*

Ngô Quyền, khởi nghĩa Phùng Hưng, khởi nghĩa Mai Thúc Loan.

2. Nhân dân ta liên tục đứng lên đấu tranh giành độc lập thể hiện tinh thần yêu nước, chống giặc ngoại xâm, ý chí tự chủ và tinh thần dân tộc của nhân dân ta.

- HS thực hiện cá nhân rồi trao đổi với các thành viên nhóm.

- Đại diện nhóm trình bày.

- HS lắng nghe.

- HS thảo luận nói tên các cuộc khởi nghĩa với mốc thời gian tương ứng

Thời gian diễn ra các cuộc đấu tranh tiêu biểu	Tên các cuộc đấu tranh
40 – 43	Khởi nghĩa Bà Triệu
248	Khởi nghĩa Lý Bí – Triệu Quang Phục
542 – 602	Khởi nghĩa Phùng Hưng
713 – 722	Khởi nghĩa Hai Bà Trưng
766 – 779	Khởi nghĩa Khúc Thừa Dụ
905	Khởi nghĩa Ngô Quyền
938	Khởi nghĩa Mai Thúc Loan

- HS lắng nghe.

3. Vận dụng trải nghiệm.

- Mục tiêu:

+ Củng cố những kiến thức đã học trong tiết học để học sinh khắc sâu nội dung.

+ Vận dụng kiến thức đã học vào thực tiễn.

+ Tạo không khí vui vẻ, hào hứng, lưu luyến sau khi học sinh bài học.

- Cách tiến hành:

- GV trình chiếu cho HS xem một số hình ảnh về các cuộc đấu tranh tiêu biểu thời kì Bắc thuộc và yêu cầu HS xác định các cuộc kháng chiến qua từng bức tranh.

- HS quan sát hình ảnh.

- HS xác định các cuộc kháng chiến.

+ Nhận xét kết quả các tổ, tuyên dương. - Nhận xét sau tiết dạy, dặn dò về nhà.	- HS lắng nghe, rút kinh nghiệm.
--	----------------------------------

IV. ĐIỀU CHỈNH SAU BÀI DẠY:

.....
.....
.....

ÔN TIẾNG VIỆT
Tiết 2: LUYỆN TỪ VÀ CÂU
Bài: SỬ DỤNG TỪ ĐIỂN

I. YÊU CẦU CẦN ĐẠT.

1. Năng lực đặc thù:

- Học sinh biết sử dụng từ điển, biết đọc chữ viết tắt, biết tìm từ và tra nghĩa của từ, cụm từ.
- Biết được việc tra từ điển trong cuộc sống.
- Góp phần phát triển năng lực ngôn ngữ.
- Biết vận dụng bài học vào thực tiễn cuộc sống.

2. Năng lực chung.

- Năng lực tự chủ, tự học: Tích cực học tập, tiếp thu kiến thức để thực hiện tốt nội dung bài học.
- Năng lực giải quyết vấn đề và sáng tạo: Nâng cao kỹ năng tìm hiểu từ điển ứng dụng vào thực tiễn.
- Năng lực giao tiếp và hợp tác: Phát triển năng lực giao tiếp trong trò chơi và hoạt động nhóm.

3. Phẩm chất.

- Phẩm chất nhân ái: Thông qua bài học, biết yêu quý bạn bè và đoàn kết trong học tập.
- Phẩm chất chăm chỉ: Có ý thức tự giác trong học tập, trò chơi và vận dụng.
- Phẩm chất trách nhiệm: Biết giữ trật tự, lắng nghe và học tập nghiêm túc.

II. ĐỒ DÙNG DẠY HỌC.

- SGK, VBT Tiếng Việt và các thiết bị, học liệu phục vụ cho tiết dạy.

III. HOẠT ĐỘNG DẠY HỌC.

Hoạt động của giáo viên	Hoạt động của học sinh
1. Khởi động:	

- Mục tiêu:
- + Tạo không khí vui vẻ, khẩn khởi trước giờ học.
- + Kiểm tra kiến thức đã học của học sinh ở bài trước.
- Cách tiến hành:

- Mời cả lớp hát bài mái trường mến yêu
- Trong bài hát nói gì về ngôi trường của bạn nhỏ?

- Cả lớp hát
- HS cùng trao đổi với GV về nội dung câu chuyện trong bài hát:
- + Các bạn nhỏ trong bài hát được thầy cô dìu dắt học tập trong các giờ học.
- + HS trả lời theo suy nghĩ
- HS lắng nghe.

2. Luyện tập.

- Mục tiêu:
 - Học sinh biết sử dụng từ điển , biết đọc chữ viết tắt, biết tìm từ và tra nghĩa của từ, cụm từ.
 - Biết được việc tra từ điển trong cuộc sống.
 - + Góp phần phát triển năng lực ngôn ngữ.
- Cách tiến hành:

Bài 1: Đánh số vào ô trống trước các bước theo đúng trình tự tra cứu nghĩa của từ đọc trong từ điển.

	Tìm từ <i>đọc</i> .
	Tìm mục từ bắt đầu bằng chữ Đ.
	Chọn từ điển phù hợp.
	Đọc ví dụ để hiểu thêm ý nghĩa và cách dùng từ <i>đọc</i> .
	Đọc nghĩa của từ <i>đọc</i> .

- GV mời 1 HS đọc yêu cầu và nội dung.
- GV mời cả lớp làm việc nhóm 2.
- GV mời các nhóm trình bày.

- 1 HS đọc yêu cầu bài 1. Cả lớp lắng nghe bạn đọc.
- Cả lớp làm việc nhóm 2, xác định nội dung yêu cầu.
- Các nhóm trình bày

Đáp án:

- Mời các nhóm khác nhận xét, bổ sung.
- GV nhận xét kết luận và tuyên dương.

Bài 2. Đọc các thông tin về từ đọc trong hình ở bài tập 2 (SHS Tiếng Việt 5, tập một, trang 91) và thực hiện yêu cầu.

a. Đánh dấu ✓ vào thông tin đúng

Từ *đọc* là danh từ.

Từ *đọc* là động từ.

Từ *đọc* là tính từ.

Từ *đọc* là đại từ.

b. Nghĩa gốc của từ *đọc* là gì?

c. Từ *đọc* có mấy nghĩa chuyên?

d. Đánh dấu ✓ vào ô trống trước nhận xét đúng về cách sắp xếp nghĩa gốc và nghĩa chuyên của một từ đa nghĩa trong từ điển.

Nghĩa gốc được viết tách dòng so với các nghĩa chuyên.

Nghĩa gốc được viết sau các nghĩa chuyên trong phần giải nghĩa của một từ.

Nghĩa gốc và các nghĩa chuyên được giải thích ở các mục từ khác nhau.

Nghĩa gốc được viết trước các nghĩa chuyên trong phần giải nghĩa của một từ.

- GV yêu cầu HS đọc đoạn của bài

- GV mời cả lớp làm việc nhóm 4

- GV mời các nhóm trình bày.

- Mời các nhóm khác nhận xét, bổ sung.

3	Tìm từ <i>đọc</i> .
2	Tìm mục từ bắt đầu bằng chữ Đ.
1	Chọn từ điển phù hợp.
5	Đọc ví dụ để hiểu thêm ý nghĩa và cách dùng từ <i>đọc</i> .
4	Đọc nghĩa của từ <i>đọc</i> .

- Các nhóm khác nhận xét, bổ sung.

-1 HS đọc đoạn của bài. Cả lớp lắng nghe.

- Cả lớp làm việc nhóm 4, xác định nội dung yêu cầu.

Đáp án:

- GV nhận xét kết luận và tuyên dương.

Bài 3: Tra nghĩa của các từ dưới đây và ghi lại một nghĩa chuyển của mỗi từ vào ô trống.

học tập	tập trung	trôi chảy
Làm theo gương tốt.	Dồn sức hoạt động, hướng các hoạt động vào một việc gì.	Được tiến hành một cách dễ dàng, không có vấp vấp.

- GV yêu cầu HS đọc yêu cầu của bài
- GV mời cả lớp làm việc cá nhân
- GV mời hs trình bày.

- Mời các hs khác nhận xét, bổ sung.
- GV nhận xét kết luận và tuyên dương.

Bài 4: Đặt câu với 1 nghĩa chuyển của bài tập 3

- GV yêu cầu HS đọc yêu cầu.
- GV mời cả lớp làm việc nhóm 2
- GV mời các nhóm trình bày.

- Mời các nhóm khác nhận xét, bổ sung.
- GV nhận xét kết luận và tuyên dương.

a. Từ đọc là động từ

b. Nghĩa gốc của từ đọc là nghĩa số 1: Phát thành lời những điều đã được viết ra theo đúng trình tự.

c. Nghĩa gốc được viết trước các nghĩa chuyển trong phần giải nghĩa của một từ.

-HS đọc yêu cầu.

- Cả lớp làm việc cá nhân
- Hs trình bày trước lớp

học tập	tập trung	trôi chảy
Làm theo gương tốt.	Dồn sức hoạt động, hướng các hoạt động vào một việc gì.	(hoạt động năng) Được tiến hành một cách dễ dàng, không vấp vấp.

- HS đọc yêu cầu.

* Nghĩa chuyển

+ Học tập: Cả lớp học tập tấm gương tốt của bạn Tùng Lâm

+ Tập trung; Mai Anh tập trung làm bài tập.

+ Trôi chảy: Bạn Hương đọc bài rất trôi chảy

4. Vận dụng trải nghiệm.

- Mục tiêu:

+ củng cố những kiến thức đã học trong tiết học để học sinh khắc sâu nội dung.

+ Vận dụng kiến thức đã học vào thực tiễn.

+ Tạo không khí vui vẻ, hào hứng, lưu luyện sau khi học sinh bài học.

- Cách tiến hành:

Bài 5: Dựa vào từ điển, tìm 3 từ đa nghĩa và đặt câu với 1 nghĩa chuyên của mỗi từ.

- GV yêu cầu HS đọc yêu cầu.

- GV mời cả lớp làm việc nhóm 4

- GV mời các nhóm trình bày.

- HS đọc yêu cầu.

- Cả lớp làm việc nhóm 4.

- Đại diện nhóm trình bày.

a. đi: chết (lời nói kiêng tránh)

- Đặt câu: Ông cụ như cố chờ con trai về rồi mới đi.

b. đứng: tự đặt mình vào một vị trí, nhận lấy một trách nhiệm nào đó.

- Đặt câu: Bác Lan đứng ra dàn xếp mọi chuyện.

c. chạy: nhanh chóng tránh trước đi điều gì không hay, thường bằng cách chạy hoặc chuyển đi nơi khác.

- Đặt câu: Mưa ập xuống nhanh quá, bà cháu tôi không kịp chạy đống thóc phơi ở sân.

- Các nhóm khác nhận xét, bổ sung

- HS lắng nghe, rút kinh nghiệm.

- Mời các nhóm khác nhận xét, bổ sung.

- Nhận xét, tuyên dương.

- GV nhận xét tiết dạy.

- Dặn dò bài về nhà.

IV. ĐIỀU CHỈNH SAU BÀI DẠY:

.....
.....
.....
.....

Thứ ba ngày 5 tháng 11 năm 2024

TIẾNG VIỆT

**VIẾT: TÌM HIỂU CÁCH VIẾT ĐOẠN VĂN GIỚI THIỆU NHÂN VẬT
TRONG MỘT CUỐN SÁCH.**

I. YÊU CẦU CẦN ĐẠT.

1. Năng lực đặc thù:

- Nhớ lại cách viết đoạn văn giới thiệu nhân vật trong một cuốn sách.
- Góp phần phát triển năng lực ngôn ngữ.
- Biết vận dụng kiến thức từ bài học để vận dụng vào thực tiễn.

2. Năng lực chung.

- Năng lực tự chủ, tự học: Tích cực học tập, tiếp thu kiến thức để thực hiện tốt nội dung bài học.
- Năng lực giải quyết vấn đề và sáng tạo: Nâng cao kỹ năng viết đoạn văn
- Năng lực giao tiếp và hợp tác: Phát triển năng lực giao tiếp trong trò chơi và hoạt động nhóm.

3. Phẩm chất.

- Phẩm chất nhân ái: Thông qua bài học, biết trân trọng nét riêng của mọi người trong cuộc sống.
- Phẩm chất chăm chỉ: Có ý thức tự giác trong học tập, trò chơi và vận dụng.
- Phẩm chất trách nhiệm: Biết giữ trật tự, lắng nghe và học tập nghiêm túc.

II. ĐỒ DÙNG DẠY HỌC.

- Kế hoạch bài dạy, bài giảng Power point.
- SGK và các thiết bị, học liệu phụ vụ cho tiết dạy.

III. HOẠT ĐỘNG DẠY HỌC.

Hoạt động của giáo viên	Hoạt động của học sinh
1. Khởi động:	

<p>- Mục tiêu:</p> <p>+ Tạo không khí vui vẻ, khẩn khởi trước giờ học.</p> <p>+ Kiểm tra kiến thức đã học của học sinh ở bài trước.</p> <p>- Cách tiến hành:</p>	
<p>- GV giới thiệu bài hát “Em yêu trường em”, sáng tác Hoàng Vân để khởi động bài học.</p> <p>+ GV cùng trao đổi với HS về nội dung bài hát.</p> <p>- GV nhận xét và dẫn dắt vào bài mới.</p>	<p>- HS lắng nghe bài hát “Em yêu trường em”</p> <p>- HS cùng trao đổi với GV về nội dung bài hát.</p> <p>- HS lắng nghe.</p>
<p>2. Khám phá.</p> <p>- Mục tiêu:</p> <p>+ Nhớ lại cách viết đoạn văn giới thiệu nhân vật trong một cuốn sách.</p> <p>+ Góp phần phát triển năng lực ngôn ngữ.</p> <p>- Cách tiến hành:</p>	
<p>Bài 1: Đọc bài văn và thực hiện yêu cầu.</p> <p>- GV mời 1 HS đọc bài văn. GV giải thích cách thực hiện nhiệm vụ.</p> <p>- GV mời học sinh đọc lại yêu cầu theo nhóm bàn để nắm rõ nội dung bài.</p> <p>- GV mời HS làm việc theo nhóm, đọc kĩ bài văn và trả lời các câu hỏi dưới đây:</p> <p>a. Đoạn văn trên có nội dung chính là gì?</p> <p>Chọn đáp án đúng</p> <p>a. Nếu tình cảm, cảm xúc của người viết đối với Mi-lô.</p> <p>b. Giới thiệu nhân vật Mi-lô trong cuốn sách Truyện kể hàng đêm dành cho các cô bé cá tính.</p> <p>c. Nếu lí do người viết yêu thích cuốn sách</p>	<p>- 1 HS đọc yêu cầu bài 1. Cả lớp lắng nghe bạn đọc.</p> <p>- HS đọc bài theo nhóm:</p> <p>- HS làm việc theo nhóm, cùng nhau đọc bài văn và đưa ra cách trả lời:</p> <p>a. Đoạn văn trên có nội dung chính là gì?</p> <p>b. Giới thiệu nhân vật Mi-lô trong cuốn sách Truyện kể hàng đêm dành cho các cô bé cá tính</p>

Truyện kể hàng đêm dành cho các cô bé cá tính..

d. Kể về 100 người phụ nữ nổi tiếng trên thế giới

b. Tìm phần mở đầu và kết thúc của đoạn văn mỗi phần cho biết thông tin gì?

C Triển khai nhân vật đặc điểm của Mi-lô

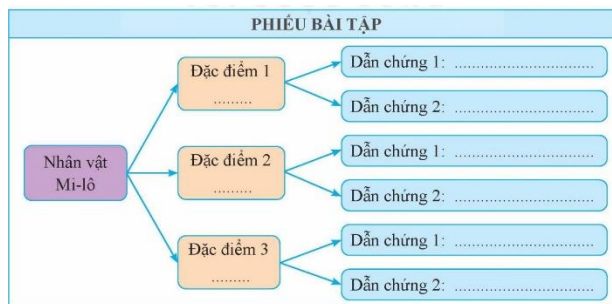

- GV mời các nhóm trình bày kết quả.
- Mời cả lớp nhận xét nhận xét.
- GV nhận xét chung, tuyên dương và tổng kết:

Qua bài tập 1 các em đã được làm quen với một kiểu viết đoạn văn giới thiệu nhân vật trong một cuốn sách. Người viết có thể sáng tạo thêm một số chi tiết kể, tả, ... Tùy theo sự tưởng tượng của mỗi người, mà các chi tiết sáng tạo sẽ được đặt vào vị trí phù hợp trong bài văn.

Bài 2: Những lưu ý khi viết đoạn văn

b. Mở đầu: Từ đầu đến người Cu ba.

Nội dung: Cho biết tên nhân vật được giới thiệu, tên cuốn sách có nhân vật đó và ấn tượng chung của người giới thiệu đối với nhân vật đó

Kết thúc: nhờ tài năng ...hết

Nội dung: Nêu nhận định tổng quan của người đọc về nhân vật trong cuốn sách.

c. Các chi tiết sáng tạo

Tài năng, chơi được mọi loại trống, kiên trì theo đuổi ước mơ vượt qua quy ước của con trai chỉ chơi trống, thuyết phục cha cho tham gia lớp nhạc cụ, rèn khả năng cảm nhận âm thanh và tự tin

- HS lắng nghe.

<p>giới thiệu nhân vật trong một cuốn sách</p> <ul style="list-style-type: none"> - GV mời 1 HS đọc yêu cầu bài tập 2 - GV mời cả lớp làm việc chung. - GV mời HS trả lời. - GV mời cả lớp nhận xét, bổ sung. - GV nhận xét, tuyên dương và chốt:. 	<ul style="list-style-type: none"> - 1 HS đọc yêu cầu bài tập 2. Cả lớp lắng nghe. + Bố cục đoạn văn (mở đầu, triển khai,kết thúc) + Cách lựa chọn đặc điểm của nhân vật để giới thiệu + Các đưa dẫn chứng làm rõ đặc điểm của nhân vật. + Tình cảm, cảm xúc của người đọc đối với nhân vật + HS đọc ghi nhớ của bài
<p>3. Vận dụng.</p> <ul style="list-style-type: none"> - Mục tiêu: + thực hiện dự án: Sổ tay từ Tiếng Việt của em + Góp phần phát triển năng lực ngôn ngữ. - Cách tiến hành: 	
<ul style="list-style-type: none"> - GV yêu cầu HS đọc yêu cầu - GV cho HS thảo luận nhóm 	<ul style="list-style-type: none"> - 1 HS đọc yêu cầu bài tập . Cả lớp lắng nghe. - Cả lớp làm việc nhóm, thảo luận và trình bày kết quả: -Chép những từ đó vào quyển sổ mình đã làm và trang trí - Các nhóm trình bày trước lớp
<p>4. Vận dụng trải nghiệm.</p> <ul style="list-style-type: none"> - Mục tiêu: + Củng cố những kiến thức đã học trong tiết học để học sinh khắc sâu nội dung. + Vận dụng kiến thức đã học vào thực tiễn. 	

<p>+ Tạo không khí vui vẻ, hào hứng, lưu luyến sau khi học sinh bài học.</p> <p>- Cách tiến hành:</p>	
<p>- GV nêu yêu cầu để HS tham gia vận dụng:</p> <p>1/ Nêu điều em học tập được từ giới thiệu nhân vật trong một cuốn sách</p> <p>2/ Sáng tạo chi tiết về số tay Tiếng Việt ”</p> <p>- GV mời HS làm việc chung cả lớp và trình bày vào phiếu học tập.</p> <p>- GV chấm một số bài, đánh giá nhận xét, tuyên dương.</p> <p>- GV nhận xét tiết dạy.</p> <p>- Dặn dò bài về nhà.</p>	<p>- HS tham gia để vận dụng kiến thức đã học vào thực tiễn.</p> <p>- HS làm việc chung cả lớp và trình bày vào phiếu học tập. Nộp phiếu học tập để GV chấm, đánh giá kỹ năng vận dụng vào thực tiễn.</p> <p>- HS lắng nghe, rút kinh nghiệm.</p>

IV. ĐIỀU CHỈNH SAU BÀI DẠY:

.....

.....

.....

TOÁN

CHỦ ĐỀ 4: CÁC PHÉP TÍNH VỚI SỐ THẬP PHÂN

Bài 21: LUYỆN TẬP

I. YÊU CẦU CẦN ĐẠT:

1. Năng lực đặc thù:

- Học sinh củng cố thực hiện phép nhân số thập phân, nhận biết được tính chất giao hoán và tính chất kết hợp của phép nhân.

- Biết vận dụng thực hiện một số bài toán thực tế liên quan đến nhân số thập phân, vận dụng tính chất giao hoán và kết hợp để tính nhanh và giải quyết bài toán liên quan tình huống thực tế.

- HS có cơ hội phát triển năng lực lập luận, tư duy toán học và năng lực giao tiếp toán học.

2. Năng lực chung.

- Năng lực tự chủ, tự học: Chủ động tích cực tìm hiểu phép nhân số thập phân .

- Năng lực giải quyết vấn đề và sáng tạo: Biết vận dụng được phép nhân số thập phân để giải quyết một số tình huống thực tế.

- Năng lực giao tiếp và hợp tác: Có thói quen trao đổi, thảo luận cùng nhau hoàn thành nhiệm vụ dưới sự hướng dẫn của giáo viên.

3. Phẩm chất.

- Phẩm chất chăm chỉ: Ham học hỏi tìm tòi để hoàn thành tốt nội dung học tập.

- Phẩm chất trách nhiệm: Có ý thức trách nhiệm với lớp, tôn trọng tập thể.

II. ĐỒ DÙNG DẠY HỌC

- GV bài soạn, SGK và các thiết bị, học liệu và đồ dùng phục vụ cho tiết dạy.

- HS SGK, vở dụng cụ học tập phục vụ tiết học

III. HOẠT ĐỘNG DẠY HỌC

Hoạt động của giáo viên	Hoạt động của học sinh
1. Khởi động:	
- Mục tiêu:	
+ Tạo không khí vui vẻ, phấn khởi trước giờ học.	
+ Thông qua khởi động, giáo viên dẫn dắt bài mới hấp dẫn để thu hút học sinh tập trung.	
- Cách tiến hành:	
- GV tổ chức trò chơi để khởi động bài học. Ai nhanh Ai đúng?	- HS tham gia trò chơi

<p>+ Câu 1: Điền đúng hay sai vào ô ? $23,4 \times 4 =$</p> <p>+ Câu 2: Điền đúng hay sai vào ô ? $43,6 \times 7 =$</p> <p>+ Câu 3: Thực hiện phép tính: $83,04 \times 8 =$</p> <p>Câu 4: Tính $33,9 \times 6 =$</p> <p>- GV Nhận xét, tuyên dương. - GV dẫn dắt vào bài mới</p>	<p>+ 1-Trả lời: 93,6</p> <p>+ 2-Trả lời: 305,2</p> <p>+3 -Trả lời: 664,32</p> <p>+4- Trả lời: 203,4</p> <p>- HS lắng nghe.</p>
<p>- GV nhận xét, chốt quy tắc:</p> <p><i>Muốn trừ hai số thập phân ta thực hiện như sau:</i></p> <p><i>Đặt tính cột dọc nhân từ phải qua trái như nhân số tự nhiên.</i></p> <p><i>Đếm tổng số chữ số hàng thập phân ở thừa số ,rồi tách bấy nhiêu chữ số ở tích tính từ phải qua trái để đặt dấu phẩy ở tích</i></p>	<p>Học sinh nối tiếp nêu lại cách trừ</p>
<p>2. Luyện tập</p> <p>- Mục tiêu:</p> <p>+ HS thực hiện được phép trừ hai số thập phân .</p> <p>- Cách tiến hành:</p>	
<p>Bài 1.: Đặt tính rồi tính</p> <p>$8,6 \times 0,7$ $2,14 \times 15$ $5,2 \times 0,43$</p> <p>b) Cho biết $3,6 \times 2,4 = 8,64$. Không thực hiện tính, hãy tìm các tích sau:</p> <p>$3,6 \times 24$ $36 \times 0,24$ $0,36 \times 2,4$</p> <p>- GV yêu cầu HS đọc đề bài. - GV mời HS làm việc nhóm đôi: thực hiện nhân số thập phân trong bài tập 1.</p>	<p>- HS đọc đề bài, cả lớp theo dõi..</p> <p>- HS làm việc nhóm đôi: thực hiện nhân các</p>

<p>- GV mời các nhóm báo cáo kết quả. - Mời các nhóm khác nhận xét, bổ sung. - GV nhận xét tuyên dương (sửa sai)</p>	<p>số thập phân trong bài tập 1:</p> <p>a)</p> <table style="margin-left: auto; margin-right: auto;"> <tr> <td style="text-align: center;">$\begin{array}{r} 8,6 \\ \times 0,7 \\ \hline 6,02 \end{array}$</td> <td style="text-align: center;">$\begin{array}{r} 2,14 \\ \times 15 \\ \hline 1070 \\ \underline{214} \\ 32,1 \end{array}$</td> <td style="text-align: center;">$\begin{array}{r} 5,2 \\ \times 0,43 \\ \hline 156 \\ \underline{208} \\ 2,236 \end{array}$</td> </tr> </table> <p>b) Phần thập phân của cả hai thừa số có bao nhiêu chữ số thì dùng dấu phẩy tách ở tích ra bấy nhiêu chữ số kể từ phải sang trái. Vậy kết quả các phép tính như sau: $3,6 \times 24 = 86,4$ $36 \times 0,24 = 8,64$ $0,36 \times 2,4 = 0,864$</p> <p>- Các nhóm báo cáo kết quả. - Các nhóm khác nhận xét, bổ sung. - Lắng nghe, (sửa sai nếu có)</p>	$\begin{array}{r} 8,6 \\ \times 0,7 \\ \hline 6,02 \end{array}$	$\begin{array}{r} 2,14 \\ \times 15 \\ \hline 1070 \\ \underline{214} \\ 32,1 \end{array}$	$\begin{array}{r} 5,2 \\ \times 0,43 \\ \hline 156 \\ \underline{208} \\ 2,236 \end{array}$
$\begin{array}{r} 8,6 \\ \times 0,7 \\ \hline 6,02 \end{array}$	$\begin{array}{r} 2,14 \\ \times 15 \\ \hline 1070 \\ \underline{214} \\ 32,1 \end{array}$	$\begin{array}{r} 5,2 \\ \times 0,43 \\ \hline 156 \\ \underline{208} \\ 2,236 \end{array}$		
<p>Bài 2. a) >; <; =?</p> <p>- GV mời HS đọc yêu cầu bài.</p> <div style="background-color: #fff9c4; padding: 5px; margin: 5px 0;"> $3,5 \times 7,4$? $7,4 \times 3,5$ </div> <div style="background-color: #fff9c4; padding: 5px; margin: 5px 0;"> $(5,3 \times 1,5) \times 2$? $5,3 \times (1,5 \times 2)$ </div> <p>b) Tính bằng cách thuận tiện.</p> <p>$6,84 \times 0,2 \times 5$ $2,5 \times 8,6 \times 4$</p> <p>- GV mời HS làm bài tập cá nhân vào vở.</p> <p>- GV chấm bài, đánh giá, nhận xét và</p>	<p>- 1 HS đọc yêu cầu bài, cả lớp theo dõi</p> <p>- Học sinh làm vào vở ghi</p> <p>Đáp án:</p> <p>a) $3,5 \times 7,4 = 7,4 \times 3,5$ (tính chất giao hoán của phép nhân)</p> <p>$(5,3 \times 1,5) \times 2 = 5,3 \times (1,5 \times 2)$ (tính chất kết hợp của phép nhân)</p> <p>b) $6,84 \times 0,2 \times 5 = 6,84 \times (0,2 \times 5) = 6,84 \times 1 = 6,84$</p> <p>$2,5 \times 8,6 \times 4 = (2,5 \times 4) \times 8,6 = 10 \times 8,6 = 86$</p>			

<p>tuyên dương.</p>	<p>- HS lắng nghe, rút kinh nghiệm</p>
<p>Bài 3: Biết rằng xay xát 1 kg thóc thì được 0,64 kg gạo. Hỏi cô Bình xay xát 50 kg thóc loại đó thì được bao nhiêu ki-lô-gam gạo?</p> <p>- GV yêu cầu HS đọc đề bài. - GV mời HS làm việc nhóm đọc đề, tóm tắt nêu cách giải .làm phiếu nhóm và vở - GV mời các nhóm báo cáo kết quả.</p> <p>- Mời các nhóm khác nhận xét, bổ sung.</p> <p>- GV chấm số bài, nhận xét tuyên dương (sửa sai)</p>	<p>- HS đọc đề bài, cả lớp theo dõi.. - HS làm việc nhóm: tóm tắt nêu cách giải làm phiếu nhóm và ghi vở đôi vở soát</p> <p>Tóm tắt:</p> <p>1 kg thóc: 0,64 kg gạo 50 kg thóc: ? kg gạo</p> <p>Bài giải</p> <p>Cô Bình xay xát 50 kg thóc loại đó thì được số ki-lô-gam gạo là:</p> $0,64 \times 50 = 32 \text{ (kg gạo)}$ <p>Đáp số: 32 kg gạo</p> <p>- Hs chữa bài</p>
<p>Bài 4: Mẹ của Mai mua 3 kg xoài hết 75 000 đồng. Cô Hà mua 3,5 kg xoài cùng loại đó, cô đưa cho người bán hàng tờ tiền 100 000 đồng. Hỏi người bán hàng phải trả lại cô Hà bao nhiêu tiền?</p> <p>- GV yêu cầu HS đọc đề bài. - GV mời HS làm việc nhóm đọc đề, tóm tắt nêu cách giải .làm phiếu nhóm và vở - GV mời các nhóm báo cáo kết quả.</p>	<p>- HS đọc đề bài, cả lớp theo dõi.. - HS làm việc nhóm: tóm tắt nêu cách giải làm phiếu nhóm và ghi vở đôi vở soát</p> <p>Bài giải</p> <p>Mua 1 kg xoài hết số tiền là:</p> $75\ 000 : 3 = 25\ 000 \text{ (đồng)}$ <p>Cô Hà mua xoài hết số tiền là:</p> $25\ 000 \times 3,5 = 87\ 500 \text{ (đồng)}$ <p>Người bán hàng phải trả lại cô Hà số tiền</p>

<ul style="list-style-type: none"> - Mời các nhóm khác nhận xét, bổ sung. - GV chấm số bài, nhận xét tuyên dương (sửa sai) 	<p>là:</p> <p>$100\ 000 - 87\ 500 = 12\ 500$ (đồng)</p> <p>Đáp số: 12 500 đồng</p> <p>Hs chữa bài</p>
<p>4. Vận dụng trải nghiệm.</p> <ul style="list-style-type: none"> - Mục tiêu: + củng cố những kiến thức đã học trong tiết học để học sinh khắc sâu nội dung. + Vận dụng kiến thức đã học vào thực tiễn. Qua đó HS có cơ hội phát triển năng lực lập luận, tư duy toán học và năng lực giao tiếp toán học. + Tạo không khí vui vẻ, hào hứng, lưu luyến sau khi học sinh bài học. - Cách tiến hành: 	
<ul style="list-style-type: none"> - GV tổ chức trò chơi “Đi chợ”. - Cách chơi: GV đưa cho HS một số phiếu hay bảng có ghi phép tính là khối lượng gạo hay quả, củ, muối... và giá tiền. Chia lớp thành nhiều nhóm, mỗi nhóm 3-4 HS. GV yêu cầu thảo luận nhóm tìm kết quả đóng vai người bán đưa giá tiền 1 người trả lời đưa số lượng mua cùng tính kết quả số tiền cần trả cô bán hàng . Thời gian chơi từ 2-3 phút. - GV tổ chức trò chơi. - Đánh giá tổng kết trò chơi. - GV nhận xét, dặn dò bài về nhà. 	<ul style="list-style-type: none"> - HS lắng nghe trò chơi. - Các nhóm lắng nghe luật chơi. - Các nhóm tham gia chơi. Các nhóm rút kinh nghiệm.
<p>IV. ĐIỀU CHỈNH SAU BÀI DẠY:</p> <p>.....</p> <p>.....</p>	



KHOA HỌC

**Bài 9: MẠCH ĐIỆN ĐƠN GIẢN,
VẬT DẪN ĐIỆN VÀ VẬT CÁCH ĐIỆN (Tiết 2)**

I. YÊU CẦU CẦN ĐẠT:

1. Năng lực đặc thù.

- Mô tả được cấu tạo và hoạt động của mạch điện thấp sáng gồm: nguồn điện, công tắc và bóng đèn..
- Giải thích được lí do sử dụng vật dẫn điện, vật cách điện trong một số đồ vật, tình huống thường gặp.
- Đề xuất được cách làm thí nghiệm để xác định vật dẫn điện, vật cách điện.

2. Năng lực chung.

- Năng lực tự chủ, tự học: Tích cực, chủ động tìm hiểu cấu tạo và hoạt động của mạch điện.
- Năng lực giải quyết vấn đề và sáng tạo: Đề xuất cách làm thí nghiệm.
- Năng lực giao tiếp và hợp tác: Tham gia nhiệm vụ nhóm, chia sẻ ý kiến, trình bày kết quả làm việc của nhóm.

3. Phẩm chất.

Đoàn kết, nhân ái, chăm chỉ, trung thực, trách nhiệm

* **Giáo dục kiến thức, kĩ năng phòng cháy chữa cháy và cứu nạn cứu hộ:** Cần chú ý an toàn khi làm thí nghiệm để xác định vật dẫn điện vật cách điện

II. ĐỒ DÙNG DẠY HỌC

- Các hình trong SGK được trình chiếu.
- Dụng cụ thí nghiệm như hình 2, 5, 6 SGK và một số vật dẫn điện, cách điện.
- Bảng nhóm, giấy A3, bút lông.

III. HOẠT ĐỘNG DẠY HỌC:

Hoạt động của giáo viên	Hoạt động của học sinh
1. Khởi động. - Mục tiêu: + Tạo không khí vui vẻ, phấn khởi trước giờ học.	

<p>+ Khởi gợi những hiểu biết đã có của HS về tính chất của nước.</p>	
<p>- Cách tiến hành:</p>	
<p>- GV tổ chức cho HS quan sát dây điện của máy chiếu cắm truyền từ ổ điện của lớp học rồi tra lời câu hỏi:</p> <p>+ Những vật có đặc điểm như thế nào thì dẫn điện, cách điện?</p> <p>+ Làm cách nào để biết một vật dẫn điện hay cách điện?</p> <p>- GV xác nhận ý kiến đúng</p> <p>- GV nhận xét, kết luận:</p> <p>+ Vật dẫn điện cho dòng điện chạy qua nó, vật cách điện không cho dòng điện chạy qua nó.</p> <p>+ Muốn biết được một vật dẫn điện hay cách điện thì ta dùng dây dẫn điện nối hai đầu vật với một bóng đèn điện vfa đèn pin. Nếu đèn sáng thì vật đó dẫn điện, đèn không sáng thì vật đó cách điện.</p> <p>- GV dẫn vào bài.</p>	<p>- HS quan sát và trả lời câu hỏi.</p> <p>- HS lắng nghe.</p>
<p>2. Khám phá và luyện tập.</p> <p>- Mục tiêu:</p> <p>+ Đề xuất được cách làm thí nghiệm để xác định vật dẫn điện, vật cách điện.</p> <p>- Phát triển năng lực khoa học.</p>	
<p>Hoạt động 2: Vật dẫn điện và vật cách điện</p>	
<p>2.1 Thí nghiệm xác định miếng bìa là vật cách điện.</p> <p>- GV yêu cầu HS đọc thông tin, quan sát hình 5 và hình 6 (SGK trang 36) rồi trả lời các câu hỏi:</p> <p>+ Khi đóng khoá K thì đèn sáng hay không</p>	<p>- HS đọc thông tin, quan sát hình 5 và hình 6.</p> <p>- HS trả lời câu hỏi.</p>

sáng?

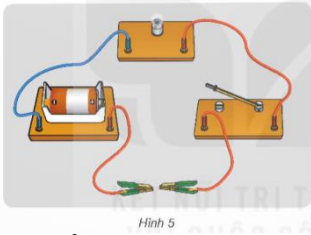

+ Miếng bìa là vật dẫn điện hay vật cách điện?



- GV áp dụng Phương pháp “Bàn tay nặn bột” để HS dự đoán kết quả ban đầu về vật dẫn điện, vật cách điện.

- GV tổ chức thực hiện thí nghiệm, yêu cầu HS quan sát và ghi kết quả vào Phiếu.

Tên vật	Đèn sáng	Đèn không sáng	Vật dẫn điện	Vật cách điện
?	?	?	?	?

+ Cách làm thí nghiệm:

Dùng hai cái kẹp A, B lần lượt kẹp vào hai đầu các vật bằng: đồng, nhựa, da, sắt, thiếc, cao su, thủy tinh.. Nếu đèn sáng thì vật đó dẫn điện, nếu đèn không sáng thì vật đó cách điện.

*** Giáo dục kiến thức, kỹ năng phòng cháy chữa cháy và cứu nạn cứu hộ:**

-Để làm thí nghiệm này an toàn các em cần lưu ý điều gì?

GV : Các em cần chú ý an toàn khi làm thí nghiệm để xác định vật dẫn điện vật cách điện

- GV mời nhóm trình bày.

- HS đưa ra dự đoán ban đầu.

- HS thực hành làm thí nghiệm.

- HS quan sát và ghi kết quả.

+ Vật dẫn điện: đồng, sắt, thiếc

+ Vật cách điện: nhựa, da, cao su, thủy tinh.

- HS trả lời

- Đại diện nhóm trình bày.

- Nhóm khác nhận xét.

- HS so sánh với kết quả dự đoán ban đầu của nhóm.

- GV yêu cầu HS so sánh với kết quả dự đoán ban đầu của nhóm.

- GV nhận xét, kết luận.

+ Vật cho dòng điện chạy qua là vật dẫn điện. Những vật dẫn điện đều được làm bằng kim loại: đồng, sắt, chì, kẽm....

+ Vật không cho dòng điện chạy qua là vật cách điện. Những vật cách điện được làm bằng: nhựa, cao su, da, thủ tinh, bìa carton.

2.2 Xác định những bộ phận làm bằng vật dẫn điện, vật cách điện.

. GV yêu cầu HS tìm hiểu mạch điện hình 3 (SGK trang 35) rồi chỉ ra những bộ phận làm bằng vật dẫn điện, vật cách điện.

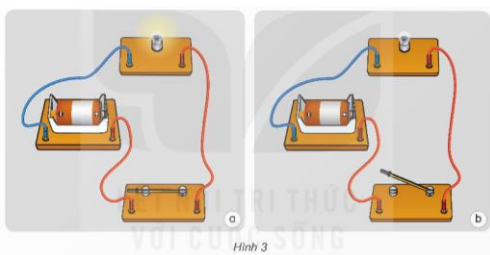

- GV tổ chức cho HS chia sẻ trước lớp.

- GV yêu cầu HS quan sát hình 7 (SGK trang 37) và:

+ Chỉ ra những bộ phận làm bằng vật dẫn điện, vật cách điện ở mỗi đồ dùng.

+ Vì sao lại sử dụng vật dẫn điện hoặc vật cách điện ở mỗi bộ phận đó?

- HS lắng nghe.

- HS tìm hiểu mạch điện hình 3 (SGK trang 35) rồi chỉ ra những bộ phận làm bằng vật dẫn điện, vật cách điện.

+ Lõi dây điện được làm bằng kim loại (đồng, nhôm) là vật dẫn điện để cho dòng điện chạy qua.

+ Vỏ dây điện được làm từ nhựa hoặc cao su, là vật cách điện để đảm bảo an toàn cho người sử dụng.

- HS chia sẻ trước lớp.

- Lớp nhận xét, góp ý.

- HS quan sát hình.

+ Bộ phận làm bằng vật dẫn điện: lõi của dây điện, chốt của phích cắm ở các dụng cụ. Những đồ vật này làm bằng vật dẫn điện vì cần cho dòng điện chạy qua.



+ Bộ phận làm bằng vật cách điện: vỏ của dây điện, vỏ của bàn là, máy sấy tóc, cánh quạt. Làm bằng vật cách điện để khi sử dụng không bị điện giật, đảm bảo an toàn cho người dùng.

- GV nhận xét, tuyên dương.

3. Hoạt động nói tiếp

- Mục tiêu:

+ Củng cố những kiến thức đã học trong tiết học để học sinh khắc sâu nội dung.

+ Tạo không khí vui vẻ, hào hứng, lưu luyến sau khi học sinh bài học.

+ Chuẩn bị bài cho tiết sau.

+ Phát triển năng lực khoa học.

- **Cách tiến hành:**

- GV yêu cầu HS đọc mục “Em đã học” để ghi nhớ lại kiến thức đã học.

- GV yêu cầu HS về nhà đọc và tìm hiểu thông tin của mục “Em có thể” và “Em có biết” để chia sẻ cùng bạn vào tiết học tiếp theo.

- GV nhận xét tiết dạy, tuyên dương.

- HS đọc mục “Em đã học”

HS về nhà đọc và tìm hiểu thông tin của mục “Em có thể” và “Em có biết”.

-HS lắng nghe.

IV. ĐIỀU CHỈNH SAU BÀI DẠY (NẾU CÓ):

.....

.....

.....

CHỦ ĐỀ : LỄ HỘI

BÀI 6: LỄ HỘI HOA

I.MỤC TIÊU CHỦ ĐỀ

Biết quan sát các hình ảnh, hoạt động thường gặp trong lễ hội và cảm nhận được vẻ đẹp, giá trị văn hoá, biết trân trọng bảo vệ giữ gìn nét đẹp văn hoá của dân tộc. Lựa chọn được hình ảnh ấn tượng, điển hình nhất đưa vào thể hiện sản phẩm.

Thực hiện được bài thực hành chủ đề Lễ hội cụ thể là lễ hội hoa và thiết kế được trang phục lễ hội với chất liệu tự chọn.

Biết trưng bày, phân tích, nhận xét, đánh giá vẻ đẹp của bức tranh, trang phục và nêu được những công dụng của SPMT trong đời sống hằng ngày, đưa ra hướng phát triển mở rộng thêm cho SPMT bằng nhiều chất liệu khác. Biết phân tích những giá trị thẩm mỹ trên sản phẩm của cá nhân và nhóm.

Biết trân trọng, giữ gìn và phát huy nét đẹp văn hoá dân tộc.

1.Mục tiêu bài học

- Nhận biết được yếu tố màu sắc, đường nét ở SPMT.
- Vận dụng được yếu tố chính – phụ trong thực hành sáng tạo.
- Phân tích, nhận xét được sản phẩm của mình và của bạn.
- Biết trân trọng, giữ gìn và phát huy nét đẹp văn hoá dân tộc.

2.Yêu cầu cần đạt về phẩm chất và năng lực

a.Phẩm chất

- Chủ đề góp phần bồi dưỡng đức tính chăm chỉ, trung thực, tinh thần trách nhiệm ở HS, cụ thể là giúp HS:

+ PC1: Chăm chỉ: Chuẩn bị một số vật liệu thông dụng như giấy vẽ, bút chì, màu vẽ,... trong thực hành, sáng tạo.

+ PC2: Nhân ái: Biết đoàn kết, hợp tác làm việc nhóm cùng các bạn.

+ PC3: Trung thực: Bước đầu biết chia sẻ chân thực suy nghĩ của mình qua trao đổi, nhận xét sản phẩm.

b.Năng lực

- Chủ đề góp phần hình thành, phát triển ở HS các năng lực sau:

*Năng lực chung

+ NLC1: Năng lực tự chủ và tự học: Biết chuẩn bị đồ dùng, vật liệu để học tập.

+ NLC2: Năng lực giao tiếp và hợp tác: Biết trao đổi, thảo luận quá trình học/ thực hành, trưng bày, nêu tên sản phẩm.

+ NLC3: Năng lực giải quyết vấn đề và sáng tạo: Biết dùng vật liệu và công cụ, hoạ phẩm để thực hành tạo nên sản phẩm.

*Năng lực đặc thù

- NLĐT 1: Quan sát và nhận thức thẩm mỹ: Quan sát hình ảnh một số lễ hội và nêu những hoạt động thường diễn ra trong lễ hội.

- NLĐT 2: Sáng tạo và ứng dụng thẩm mỹ: Vận dụng hình thức vẽ, xé dán hoặc đắp nổi thể hiện một SPMT chủ đề Lễ hội hoa.

- NLĐT 3: Phân tích và đánh giá thẩm mỹ: Biết trưng bày, chia sẻ cảm nhận về hình thức, màu sắc, bố cục, yếu tố chính – phụ, chất liệu trong SPMT.

II. ĐỒ DÙNG DẠY HỌC

1. Giáo viên

- KHBD, SGK.

- Tranh, ảnh về lễ hội hoa, tranh minh họa các bước thực hiện,...

2. Học sinh

- SGK, VBT (nếu có).

- Giấy vẽ, bút chì, tẩy/ gôm, màu vẽ,...

III. CÁC HOẠT ĐỘNG DẠY HỌC

Tiết 2

Hoạt động của GV	Hoạt động của HS
<p>1. Khởi động: Trò chơi Ai nhanh hơn</p> <p>GV chia lớp thành các nhóm nhỏ, chuẩn bị sẵn hình các loại hoa. GV yêu cầu mỗi nhóm trong 2 phút tô màu vào hình hoa và vẽ thêm chi tiết. Nhóm nào thực hiện nhanh và hoàn chỉnh sẽ chiến thắng.</p> <p>→ Liên hệ vào bài mới: Bài 5: Lễ hội hoa. (tiết 2)</p> <p>Nhiệm vụ:</p> <p>Hoạt động 1. Quan sát và nhận thức</p> <p>-GV hướng dẫn cho HS quan sát và nhận thức những SPMT trang 23 trong SGK về màu sắc, chất liệu và yếu tố chính – phụ trong SPMT.</p> <p>Gợi ý cách thức tổ chức:</p>	<p>– HS tham gia chơi theo nhóm theo gợi ý của GV.</p> <p>– HS quan sát một số SPMT về màu và chất liệu.</p>

<p>-GV tạo cơ hội cho HS tìm ra những nét đặc trưng về màu sắc, chất liệu và yếu tố chính – phụ trong SPMT.</p> <p>Câu hỏi gợi ý:</p> <ul style="list-style-type: none"> + Gam màu chủ đạo của SPMT là gì? + Kể tên những màu sắc có trong SPMT. + Màu sắc chính – phụ thể hiện như thế nào? + SPMT được thể hiện bằng chất liệu gì? <p>HS cần biết: Màu sắc trong lễ hội thường rực rỡ, tươi sáng và tạo được nét đặc sắc riêng cho từng vùng miền.</p>	<p>- HS trả lời theo gợi ý của GV.</p> <p>-Lưu ý để ghi nhớ.</p>
<p>Hoạt động 2. Luyện tập và sáng tạo</p> <p>Nhiệm vụ:</p> <ul style="list-style-type: none"> - GV hướng dẫn HS tham khảo các bước thực hiện SPMT về đề tài lễ hội hoa. - HS thực hiện được một SPMT. - Gợi ý cách thức tổ chức: - GV yêu cầu HS quan sát hình minh họa trang 24 SGK, thảo luận để biết cách thực hiện SPMT về màu sắc, chất liệu và cách thể hiện. - Gợi ý các bước thực hiện: <p>Bước 1: Tìm ý tưởng và phác hình khái quát.</p> <p>Bước 2: Vẽ hình chi tiết.</p> <p>Bước 3: Vẽ màu nhóm chính.</p> <p>Bước 4: Vẽ màu nhóm phụ, điều chỉnh đậm nhạt và hoàn thiện sản phẩm.</p>	<p>- HS quan sát các bước thực hiện và thảo luận.</p> <p>- HS thảo luận nhóm, phân công công việc theo nhóm và thực hành theo sự sáng tạo của mình.</p>

<p>- Câu hỏi gợi ý:</p> <p>+ Nhóm em sử dụng gam màu gì để thể hiện vào SPMT?</p> <p>+ SPMT được thể hiện bằng chất liệu nào?</p> <p>+ Nhóm chính – phụ sử dụng màu như thế nào?</p> <p>+ Màu đậm nhạt được sử dụng ở vị trí nào trong SPMT?</p> <p>Bài tập thực hành: GV yêu cầu HS sử dụng hình thức vẽ, xé dán hoặc đắp nổi thể hiện một SPMT chủ đề Lễ hội hoa (HS thực hành tiếp theo tiết 1).</p> <p>-GV quan sát HS thực hành, tư vấn, hỗ trợ, giúp đỡ HS kịp thời.</p>	
<p>Hoạt động 3. Phân tích và đánh giá</p> <p>Nhiệm vụ:</p> <p>- HS nêu cảm nhận của em về sản phẩm của bạn (nhóm bạn) theo gợi ý của GV.</p> <p>- Gợi ý cách thức tổ chức:</p> <p>- GV yêu cầu HS trưng bày sản phẩm, trình bày và chia sẻ SPMT về cách thể hiện màu sắc và các chất liệu khác nhau để thể hiện sản phẩm.</p> <p>- Câu hỏi gợi ý:</p> <p>+ Em ấn tượng với SPMT nào?</p> <p>+ Hình ảnh trong SPMT là gì?</p> <p>+ cách sắp xếp vị trí hình trong SPMT.</p> <p>+ Gam màu chủ đạo của SPMT.</p> <p>+ chất liệu thực hiện sản phẩm.</p> <p>+ Em có ý tưởng điều chỉnh gì để sản phẩm hoàn thiện hơn?</p>	<p>= HS trưng bày sản phẩm, trình bày và chia sẻ cảm nhận.</p>

<ul style="list-style-type: none"> - HS còn lại nhận xét bài của nhau. - GV nhận xét, tuyên dương, động viên khuyến khích HS. 	
<p>Hoạt động 4. Vận dụng</p> <p>Nhiệm vụ:</p> <ul style="list-style-type: none"> - Ứng dụng hình ảnh lễ hội để trang trí một đồ vật (túi sách, lọ hoa,...) mà em yêu thích. - Gợi ý cách thức tổ chức: - GV nêu câu hỏi để HS chia sẻ những đặc điểm về hình và màu sắc của lễ hội hoa trên một số đồ vật (túi sách, lọ hoa,...). - Câu hỏi gợi ý: + Đây là SPMT nào? + Nội dung của lễ hội là gì? + Hình ảnh được trang trí ở vị trí nào trên đồ vật (túi sách, lọ hoa,...)? + Gam màu chủ đạo là gì? 	

IV.ĐIỀU CHỈNH SAU TIẾT DẠY (nếu có)

.....

.....

.....

HOẠT ĐỘNG TRẢI NGHIỆM

TUẦN 10:

Hoạt động trải nghiệm theo chủ đề:
Vẽ tranh theo chủ đề “Nuôi dưỡng tình bạn”.
Thực hành nuôi dưỡng, giữ gìn tình thầy trò.

I. YÊU CẦU CẦN ĐẠT

Học sinh:

- Vẽ được tranh theo chủ đề “Nuôi dưỡng tình bạn:.
- Thực hiện được các hoạt động nuôi dưỡng, giữ gìn tình thầy trò.

Tiết trải nghiệm góp phần hình thành các năng lực, phẩm chất:

1. Năng lực đặc thù:

- Năng lực thích ứng với cuộc sống: Thực hiện được những việc làm cụ thể để nuôi dưỡng, giữ gìn tình bạn, tình thầy trò.

2. Năng lực chung

- Năng lực giao tiếp và hợp tác: Trao đổi, tương tác với bạn trong quá trình thực hiện các nhiệm vụ.
- Năng lực giải quyết vấn đề và sáng tạo: đưa ra được ý tưởng vẽ tranh và thực hiện vẽ tranh theo chủ đề, xử lí được tình huống về nuôi dưỡng, giữ gìn tình thầy trò.

3. Phẩm chất

- Phẩm chất nhân ái: Yêu thương thầy cô, bạn bè.

* Giáo dục quyền con người:

- Bỏn phận giữ gìn phát, huy truyền thống tốt đẹp.
- Quyền được bày tỏ ý kiến.
- Quyền được giáo dục, học tập và phát triển năng khiếu.

II. ĐỒ DÙNG

Giáo viên:

- Kế hoạch tổ chức hoạt động giáo dục, bài giảng Power point.
- SGK và các thiết bị, học liệu phục vụ cho tiết hoạt động (giấy vẽ khổ lớn).

Học sinh:

- Bút chì, bút màu.

III. HOẠT ĐỘNG CHỦ YẾU

Hoạt động của giáo viên	Hoạt động của học sinh
<p>Khởi động: Hát và vận động theo nhạc bài “Em yêu trường em”</p> <p>a) Mục tiêu</p> <ul style="list-style-type: none">- Tạo hứng thú cho HS và bắt nhịp vào tiết HĐTN của tuần. <p>b) Cách tiến hành</p> <ul style="list-style-type: none">- GV cho HS hát và vận động theo nhạc bài hát “Em yêu trường em”- GV hỏi HS: Bài hát có nội dung gì?	<p>+ HS trả lời: Bài hát nói về tình bạn, tình</p>

Hoạt động của giáo viên	Hoạt động của học sinh
<p>GV nhận xét và kết nối vào chủ đề.</p> <p>2. Thực hành – Vận dụng</p> <p>Hoạt động 4. Vẽ tranh theo chủ đề “Nuôi dưỡng tình bạn”</p> <p><i>a) Mục tiêu</i></p> <p>HS nêu được các cách nuôi dưỡng, giữ gìn tình thầy trò mà em biết.</p> <p><i>b) Cách tiến hành</i></p> <ul style="list-style-type: none"> – GV yêu cầu 1 HS đọc nhiệm vụ 1 của hoạt động 4 trong SGK <i>Hoạt động trải nghiệm</i> 5 trang 29 cho cả lớp nghe và kiểm tra việc hiểu nhiệm vụ của HS. – GV yêu cầu HS làm việc nhóm 4 – 6 HS, cùng thảo luận về ý tưởng và nội dung bức tranh theo các gợi ý: <ul style="list-style-type: none"> + Ý tưởng hoặc thông điệp của bức tranh + Cách thể hiện ý tưởng hoặc thông điệp đó + Bố cục và màu sắc của bức tranh – GV gọi các nhóm trình bày ý tưởng và góp ý. – GV yêu cầu HS tiếp tục thảo luận để phân công nhiệm vụ trong nhóm. - GV phát giấy khổ lớn cho HS vẽ tranh theo nhóm. – GV yêu cầu các nhóm treo tranh đã hoàn thiện lên các khu vực trong lớp học để làm triển lãm tranh và cho HS tham gia triển lãm. – GV gọi 1 số đại diện HS trình bày về bức tranh của nhóm mình. - GV nhận xét, tổng kết hoạt động <p>Hoạt động 5. Thực hành nuôi dưỡng, giữ gìn tình thầy trò</p> <ul style="list-style-type: none"> – GV yêu cầu HS đọc nhiệm vụ 1 hoạt 	<p>thầy trò.</p> <p>HS lắng nghe.</p> <ul style="list-style-type: none"> – Đọc thầm nhiệm vụ và chuẩn bị đồ dùng để vẽ. – HS làm việc nhóm 4-6, thảo luận về ý tưởng và nội dung bức tranh sẽ vẽ. – Đại diện các nhóm lần lượt trình bày ý tưởng mà nhóm đã trao đổi và thống nhất. – HS thực hiện phân công nhiệm vụ trong nhóm. - HS thực hiện vẽ tranh trên giấy khổ lớn. – HS treo tranh đã hoàn thiện theo hướng dẫn của GV. – HS trình bày trước lớp về nội dung của bức tranh nhóm đã vẽ. – HS đọc yêu cầu trước lớp.

Hoạt động của giáo viên	Hoạt động của học sinh
<p>động 5 trong SGK <i>Hoạt động trải nghiệm</i> 5 trang 30 cho cả lớp nghe và kiểm tra HS đã hiểu nhiệm vụ chưa.</p> <p>– GV yêu cầu 1 HS đọc tình huống 1 và hỏi: + Chuyện gì đã xảy ra với bạn An?</p> <p>+ An đã làm gì?</p> <p>– GV yêu cầu HS làm việc nhóm 4, trao đổi về cách xử lý tình huống.</p> <p>– GV gọi 1 nhóm sắm vai xử lý tình huống 1.</p> <p>- GV gọi 1-2 HS nhận xét cách xử lý của nhóm bạn.</p> <p>- GV nhận xét các nhóm, lưu ý HS về biểu hiện khuôn mặt, cử chỉ cho phù hợp với tình huống.</p> <p>- GV gọi 1 nhóm khác xử lý lại tình huống sau khi đã nghe góp ý, nhận xét.</p> <p>- GV tiếp tục cho HS đọc tình huống 2.</p> <p>- GV yêu cầu HS tiếp tục hoạt động nhóm 4, trao đổi về cách xử lý tình huống.</p> <p>- GV gọi 1 nhóm xử lý tình huống 2.</p> <p>- GV gọi HS nhận xét.</p> <p>- GV nhận xét các nhóm, tiếp tục lưu ý HS về biểu hiện khuôn mặt, cử chỉ của các nhân vật trong tình huống cho phù hợp.</p> <p>- GV gọi 1 nhóm khác xử lý lại tình huống sau khi đã nghe góp ý, nhận xét.</p> <p>- GV cho HS hoạt động nhóm 4, nêu cảm nhận của mỗi cá nhân sau khi thực hành những lời nói, việc làm để nuôi dưỡng, giữ gìn tình thầy trò</p> <p>GV gọi 3-4 HS chia sẻ cảm nhận trước lớp.</p> <p>* Giáo dục quyền con người:</p> <p>- Qua hoạt động ngày hôm nay, các em thấy</p>	<p>- HS đọc tình huống và trả lời: + An bị điểm kém trong bài kiểm tra giữa kì. + An sợ bố mẹ mắng nên đã giấu bài kiểm tra và không nói gì với bố mẹ.</p> <p>- Các nhóm thảo luận về cách xử lý tình huống.</p> <p>– 1 nhóm lên sắm vai xử lý tình huống.</p> <p>- HS nhận xét.</p> <p>- HS lắng nghe.</p> <p>- 1 nhóm sắm vai xử lý tình huống.</p> <p>- HS đọc tình huống 2. - HS thảo luận nhóm 4.</p> <p>- 1 nhóm xử lý tình huống. - HS nhận xét cách xử lý của nhóm bạn. - HS lắng nghe.</p> <p>- 1 nhóm sắm vai xử lý tình huống. - HS nêu cảm nhận sau khi thực hành.</p> <p>- HS nêu cảm nhận trước lớp.</p>

Hoạt động của giáo viên	Hoạt động của học sinh
<p>trẻ em có những quyền và bổn phận gì?</p> <p>Gv chốt: Trẻ em có bổn phận giữ gìn phát, huy truyền thống tốt đẹp và Quyền được bày tỏ ý kiến; Quyền được giáo dục, học tập và phát triển năng khiếu.</p> <p>GV nhận xét, tổng kết hoạt động</p>	<p>-HS trả lời</p> <p>-HS lắng nghe</p>
<p>4. Tổng kết tiết trải nghiệm</p> <p>– GV tổ chức vận động theo nhạc để tạo sự gắn kết cho HS trong lớp.</p> <p>– GV nhận xét, tổng kết hoạt động, dặn dò về nhà.</p>	<p>- HS vận động theo nhạc, bài hát vui vẻ.</p> <p>- HS lắng nghe, rút kinh nghiệm</p>
<p>IV. IV. ĐIỀU CHỈNH, BỔ SUNG</p> <p>.....</p> <p>.....</p> <p>.....</p>	

Thứ tư ngày 6 tháng 11 năm 2024

TIẾNG VIỆT

TUẦN 10: CHỦ ĐỀ: TRÊN CON ĐƯỜNG HỌC TẬP

Bài 18: TÁM GƯƠNG TỰ HỌC

Tiết 1+2: Đọc

I. YÊU CẦU CẦN ĐẠT.

1. Năng lực đặc thù:

- Đọc đúng từ ngữ câu đoạn và toàn bộ câu chuyện “Tám gương tự học” biết đọc diễn cảm phù hợp với giọng đọc, lời kể trong câu chuyện.

Đọc hiểu: Biết nhận biết những chi tiết chính có trong văn bản và hiểu ý nghĩa câu chuyện Tạ Quang Bửu là một tấm gương sáng về tự học, nên học tập ông

Hiểu điều tác giả muốn nói qua câu chuyện “Tám gương tự học”: những Tài năng và công lao của ông đối với việc ông tham gia cùng Bác tiếp khách nước ngoài sự đa tài uyên bác của ông được mọi người ghi nhận

2. *Năng lực chung.*

- Năng lực tự chủ, tự học: Tích cực tập đọc, cố gắng luyện đọc đúng, luyện đọc diễn cảm tốt.

- Năng lực giải quyết vấn đề và sáng tạo: Nâng cao kĩ năng tìm hiểu ý nghĩa nội dung bài đọc và vận dụng vào thực tiễn.

- Năng lực giao tiếp và hợp tác: Phát triển năng lực giao tiếp trong trả lời các câu hỏi và hoạt động nhóm.

3. *Phẩm chất.*

- Phẩm chất yêu nước: Biết yêu quê hương thông qua nhân vật.

- Phẩm chất nhân ái: Thông qua bài đọc, biết yêu quý bạn bè, tích cực hoạt động tập thể.

- Phẩm chất chăm chỉ: Có ý thức tự giác tập đọc, trả lời các câu hỏi.

- Phẩm chất trách nhiệm: Biết giữ trật tự, lắng nghe và học tập nghiêm túc.

II. ĐỒ DÙNG DẠY HỌC VÀ HỌC LIỆU.

- Kế hoạch bài dạy, bài giảng Power point.

- SGK và các thiết bị, học liệu phụ vụ cho tiết dạy.

III. HOẠT ĐỘNG DẠY HỌC.

Hoạt động của giáo viên	Hoạt động của học sinh
1. Khởi động: - Mục tiêu: + Tạo không khí vui vẻ, khẩn khởi trước giờ học. + Kiểm tra kiến thức đã học của học sinh ở bài trước. - Cách tiến hành:	
- GV tổ chức đọc lại bài cũ Thư gửi các học sinh - GV Nhận xét, tuyên dương. - GV nhắc HS và dẫn dắt vào bài mới.	HS đọc lại bài và nêu lại nội dung toàn bài
2. Khám phá. - Mục tiêu: Đọc đúng từ ngữ câu đoạn và toàn bộ câu chuyện “Tấm gương tự học” biết đọc diễn cảm phù hợp với lời người kể chuyện, lời đối thoại trong câu chuyện. - Cách tiến hành:	
2.1. Luyện đọc đúng. - GV đọc mẫu lần 1: Đọc diễn cảm cả bài, với ngữ điệu chung: chậm rãi, tình cảm; nhấn giọng ở những từ ngữ thể hiện tâm trạng, cảm xúc của nhân vật. - GV HD đọc: Đọc diễn cảm cả bài, cần biết đọc phù hợp với lời người kể chuyện, lời đối thoại của các bạn nhỏ trong câu chuyện. - Gọi 1 HS đọc toàn bài. - GV chia đoạn: + Đoạn 1: Từ đầu đến uyên bác hiếm có. + Đoạn 2: Tiếp theo đến ... khi ốm đau?	- Hs lắng nghe GV đọc. - HS lắng nghe giáo viên hướng dẫn cách đọc. - 1 HS đọc toàn bài. - HS quan sát và đánh dấu các đoạn.

<p>+ Đoạn 3: Tiếp theo đến ... Lê Quý Đôn thời nay.</p> <p>+ Đoạn 4: : Phần còn lại.</p> <p>- GV gọi 4 HS đọc nối tiếp theo đoạn.</p> <p>- GV hướng dẫn luyện đọc từ khó: <i>Công hàm ngã tóm xuống xuôi, Tiếng Nga, bức công hàm ,chính khách..</i></p> <p>- GV hướng dẫn luyện đọc câu:</p> <p>- GV HD đọc đúng ngữ điệu :những từ ngữ thể hiện tâm trạng, cảm xúc của nhân vật. Đọc chậm rãi, tình cảm; nhấn giọng ở đã</p> <p>Chỉ tự học tiếng Nga trong ba tháng/ mà ông</p> <p>thể dịch trôi chảy/ các tài liệu quân sự tiếng Nga//Ông giúp Bác Hồ/ soạn thảo những bức công hàm bằng tiếng Anh//....</p> <p>- GV mời 4 HS đọc nối tiếp đoạn.</p> <p>- GV nhận xét tuyên dương.</p>	<p>- 4 HS đọc nối tiếp theo đoạn.</p> <p>- HS đọc từ khó.</p> <p>- 2-3 HS đọc câu.</p> <p>- HS lắng nghe cách đọc đúng ngữ điệu.</p> <p>- 4HS đọc nối tiếp theo đoạn.</p>
<p>2.2. Luyện đọc diễn cảm.</p> <p>- GV đọc mẫu diễn cảm toàn bài, giọng đọc phù hợp với ngữ điệu bài đọc .</p> <p>- GV Hướng dẫn cách đọc diễn cảm:</p> <p>+ Đọc cả bài với giọng đọc nhẹ nhàng thiết tha, tự hào đối với nhân vật Tạ Quang Bửu</p> <p>- GV yêu cầu HS luyện đọc diễn cảm theo nhóm đôi một số câu thể hiện lời nói của các nhân vật.</p> <p>- GV theo dõi nhận xét, tuyên dương (sửa sai).</p>	<p>- HS lắng nghe GV đọc mẫu diễn cảm.</p> <p>- HS nghe GV hướng dẫn cách đọc.</p> <p>- HS luyện đọc nhóm đôi:</p>
<p>2.3. Luyện đọc toàn bài.</p>	

<ul style="list-style-type: none"> - GV gọi 4 HS đọc nối tiếp theo đoạn. - GV nhận xét, tuyên dương (sửa sai) - GV mời HS luyện đọc theo cặp. - GV nhận xét, tuyên dương (sửa sai) - GV nhận xét chung. 	<ul style="list-style-type: none"> - 4 HS đọc nối tiếp theo đoạn. - HS lắng nghe, rút kinh nghiệm. - HS đọc theo cặp, mỗi bạn đọc 1 đoạn cho đến hết bài. - HS lắng nghe, rút kinh nghiệm.
--	--

TIẾT 2

3. Tìm hiểu bài.

- Mục tiêu:

Hiểu được: Biết nhận biết những chi tiết chính có trong văn bản và hiểu ý nghĩa câu chuyện Tạ Quang Bửu là một tấm gương sáng về tự học, nên học tập ông

Hiểu điều tác giả muốn nói qua câu chuyện “Tấm gương tự học”: những Tài năng và công lao của ông đối với việc ông tham gia cùng Bác tiếp khách nước ngoài sự đa tài uyên bác của ông được mọi người ghi nhận

- Cách tiến hành:

3.1. Giải nghĩa từ.

- GV yêu cầu HS đọc thầm bài 1 lượt, tìm trong bài những từ ngữ nào khó hiểu thì đưa ra để GV hỗ trợ.

- Ngoài ra GV đưa ra một số từ ngữ giải nghĩa từ cho HS, kết hợp hình ảnh minh hoạ (nếu có)

+ Tiếng Nga,

+ Chính khách: Nhà chính trị hay chính trị tại gia, là một người tham gia trong việc gây ảnh hưởng chính sách công và đưa ra quyết định

- HS đọc thầm cá nhân, tìm các từ ngữ khó hiểu để cùng với GV giải nghĩa từ.

- HS nghe giải nghĩa từ

3.2. Tìm hiểu bài.

- GV gọi HS đọc và trả lời lần lượt các câu hỏi trong sgk. Đồng thời vận dụng linh hoạt các hoạt động nhóm bàn, hoạt động chung cả lớp, hòa động cá nhân,...

- HS đọc câu hỏi, suy nghĩ trả lời lần lượt các câu hỏi:

- GV hỗ trợ HS gặp khó khăn, lưu ý rèn cách trả lời đầy đủ câu.

+ Câu 1: Đoạn văn thứ nhất giới thiệu gì về Tạ Quang Bửu?

+ Câu 2: Những chi tiết nào cho thấy Tạ Quang Bửu là tấm gương tự học, học tập suốt đời và say mê?

+ Câu 3: Theo em, vì sao Tạ Quang Bửu nhiều lần được cùng Bác Hồ tiếp các Chính khách nước ngoài.

+ Câu 4: Sự đa tài uyên bác của Bác Tạ Quang Bửu được thể hiện như thế nào

*Lê Quý Đôn thời nay là người có bộ óc bách khoa có trí nhớ siêu phàm, ô cùng thông minh uyên bác

+ Câu 5: Tài năng, công lao của Tạ Quang Bửu được ghi nhận như thế nào?

+ Đoạn văn thứ nhất giới thiệu về quê quán và gia đình Tạ Quang Bửu, đồng thời giới thiệu khái quát về sự nghiệp của ông

+ Tạ Quang Bửu rất ham đọc sách: Đọc sách ở mọi lúc, mọi nơi, đọc nhanh và nhớ lâu. Mãi đọc sách mãi ngã xuống tuổi.

+ Tự học tiếng Nga chỉ trong 3 tháng mà dịch tiếng Nga rất giỏi, luôn tranh thủ thời gian đọc sách

+ Ông học từ lúc còn trẻ đến lúc cuối đời, cả khi đau ốm, quan tâm và giỏi ở nhiều lĩnh vực.

+Tạ Quang Bửu nhiều lần được cùng Bác Hồ tiếp các Chính khách nước ngoài vì ông rất giỏi ngoại ngữ, giỏi ngoại giao, quân sự, chính trị nữa.

+ Ông xuất sắc ở nhiều lĩnh vực: Toán, lí, hóa, sinh, triết, .. đặc biệt là ngoại ngữ

+ Ông còn biểu hiện rộng về âm nhạc hội họa, kiến trúc, thể thao.

+ ông còn được coi là Lê Quý Đôn thời nay

+ Lấy tên ông đặt cho tên các con đường ở thành phố lớn, tên giải thưởng., thư viện lớn,

+ Hiệu trưởng trường Đại học, Bộ trưởng bộ ngoại giao, Huy chương....

<p>+ Em rút ra được bài học gì từ câu chuyện?</p> <ul style="list-style-type: none"> - GV nhận xét, tuyên dương - GV mời HS tự tìm và nêu nội dung bài học. - GV nhận xét và chốt: <p><i>Hiểu điều tác giả muốn nói qua câu chuyện “Tấm gương tự học”: những Tài năng và công lao của ông đối với việc ông tham gia cùng Bác tiếp khách nước ngoài sự đa tài uyên bác của ông được mọi người ghi nhận</i></p>	<ul style="list-style-type: none"> - 2 - 3 HS tự rút ra nội dung bài học - 3 - 4 HS nhắc lại nội dung bài học.
<p>3.3. Luyện đọc lại.</p> <ul style="list-style-type: none"> - GV yêu cầu HS làm việc theo nhóm đọc (54em, mỗi em đọc 1 đoạn), đọc nối tiếp diễn cảm bài đọc. - GV mời HS nhận xét nhóm đọc. - GV nhận xét, tuyên dương. 	<ul style="list-style-type: none"> - HS luyện đọc lại diễn cảm theo nhóm 4. - HS nhận xét cách đọc diễn cảm của các nhóm
<p>4. Luyện tập theo văn bản đọc.</p> <ul style="list-style-type: none"> - Mục tiêu: Ôn lại kiến thức và cách sử dụng Hán việt từ đồng âm”. Điều này giúp học sinh hiểu thêm về bài đọc. - Cách tiến hành: 	
<p>Bài 1. Dựa vào gợi ý, tìm nghĩa cho mỗi từ dưới đây</p> <ul style="list-style-type: none"> - GV yêu cầu HS đọc đề bài. - Mời HS làm việc cá nhân. <p>+ a. chương trình học tập chính thức, bắt</p>	<ul style="list-style-type: none"> - 1 HS đọc đề bài, cả lớp đọc thầm để tìm hiểu nội dung bài tập. - HS làm bài cá nhân vào vở và trình bày trước lớp.

<p>buộc</p> <p>+ b. Người chuyên hoạt động chính trị, khá nổi tiếng</p> <p>+c. Cơ quan hành chính nhà nước cao nhất</p> <p>- GV mời HS nhận xét nhóm đọc.</p> <p>- GV nhận xét, tuyên dương.</p>	<p>+ a. chương trình học tập chính thức, bắt buộc: Chính khóa</p> <p>+ b. Người chuyên hoạt động chính trị, khá nổi tiếng: Chính khách</p> <p>+c. Cơ quan hành chính nhà nước cao nhất: Chính phủ</p> <p>- HS nhận xét cách đọc diễn cảm của các nhóm</p>
<p>Bài 2. Chọn các từ ở bài tập 1 hoàn thiện câu</p> <p>- GV yêu cầu HS đọc đề bài.</p> <p>- Mời HS làm việc nhóm đôi vào phiếu học tập và trình bày trước lớp.</p> <p>- GV mời HS nhận xét các nhóm.</p> <p>- GV nhận xét, tuyên dương.</p>	<p>- 1 HS đọc đề bài, cả lớp đọc thầm để tìm hiểu nội dung bài tập.</p> <p>- HS làm việc nhóm đôi vào phiếu học tập và trình bày:</p> <p>PHIẾU HỌC TẬP</p> <p>Hoàn thiện câu</p> <p>a. Nhiều chính khách quốc tế đã có mặt tại hội nghị này.</p> <p>b. Chính phủ các nước bảo vệ quyền lợi cho trẻ em</p> <p>c. Một số hoạt động trải nghiệm sẽ được tổ chức ngoài giờ học chính khóa</p> <p>- HS nhận xét các nhóm.</p> <p>- HS lắng nghe, sửa chữa.</p>
<p>5. Vận dụng trải nghiệm.</p> <p>- Mục tiêu:</p> <p>+ củng cố những kiến thức đã học trong tiết học để học sinh khắc sâu nội dung.</p> <p>+ Tự rút ra bài học những việc nên làm, không nên làm trong việc học tập cá nhân</p>	

<p>+ Tạo không khí vui vẻ, hào hứng, lưu luyến sau khi học sinh bài học.</p> <p>- Cách tiến hành:</p>	
<p>- GV yêu cầu HS suy nghĩ cá nhân và nêu một số việc nên làm, không nên tại trường, lớp hoặc nơi em ở.</p> <p>- Nhận xét, tuyên dương.</p> <p>- GV nhận xét tiết dạy.</p> <p>- Dặn dò bài về nhà.</p>	<p>- HS suy nghĩ cá nhân và nêu một số việc làm tốt tại trường, lớp hoặc nơi em ở.</p> <p>- VD:</p> <p>+ Những việc nên làm Học bài là bài trước khi đến lớp, chú ý nghe giảng...</p> <p>+ Những việc không nên làm: Nói chuyện, làm việc riêng...</p> <p>- HS lắng nghe, rút kinh nghiệm.</p>
<p>IV. ĐIỀU CHỈNH SAU BÀI DẠY:</p> <p>.....</p> <p>.....</p> <p>.....</p>	

TOÁN

TUẦN 10: CHỦ ĐỀ 4: PHÉP CHIA SỐ THẬP PHẦN

Bài 22: CHIA MỘT SỐ THẬP PHẦN CHO MỘT SỐ TỰ NHIÊN(T1)

I. YÊU CẦU CẦN ĐẠT:

1. Năng lực đặc thù:

- Củng cố phép chia số thập phân
- Hiểu được cách tính chia số thập phân cho một số tự nhiên, giải một số bài toán liên quan đến chia số thập phân cho một số tự nhiên
- HS có cơ hội phát triển năng lực lập luận, tư duy toán học và năng lực giao tiếp toán học.

2. Năng lực chung.

- Năng lực tự chủ, tự học: Chủ động tích cực tìm hiểu phép chia số thập phân cho một số tự nhiên

- Năng lực giải quyết vấn đề và sáng tạo: Biết vận dụng được phép chia để giải quyết một số tình huống thực tế.

- Năng lực giao tiếp và hợp tác: Có thói quen trao đổi, thảo luận cùng nhau hoàn thành nhiệm vụ dưới sự hướng dẫn của giáo viên.

3. Phẩm chất.

- Phẩm chất chăm chỉ: Ham học hỏi tìm tòi để hoàn thành tốt nội dung học tập.

- Phẩm chất trách nhiệm: Có ý thức trách nhiệm với lớp, tôn trọng tập thể.

II. ĐỒ DÙNG DẠY HỌC

- Kế hoạch bài dạy, bài giảng Power point.

- SGK và các thiết bị, học liệu phụ vụ cho tiết dạy.

III. HOẠT ĐỘNG DẠY HỌC

Hoạt động của giáo viên	Hoạt động của học sinh
1. Khởi động: - Mục tiêu: + Tạo không khí vui vẻ, phấn khởi trước giờ học. + Thông qua khởi động, giáo viên dẫn dắt bài mới hấp dẫn để thu hút học sinh tập trung. - Cách tiến hành:	
- GV tổ chức ôn lại bài học. * Muốn nhân số thập phân với một số tự nhiên ta làm như thế nào? - GV Nhận xét, tuyên dương.	- HS tham gia - Ta thực hiện nhân như hai số tự nhiên. Đếm xem trong phần thập của số thập phân có bao nhiêu chữ số rồi dùng dấu phẩy tác ở tích ra bấy nhiêu chữ số kể từ phải sang trái

- GV dẫn dắt vào bài mới

- HS lắng nghe.

2. Khám phá:

- Mục tiêu:

- + Củng cố phép chia một số thập phân cho một số tự nhiên
- + Hiểu được cách chia một số thập phân cho một số tự nhiên

- Cách tiến hành:

a) GV giới thiệu tình huống qua tranh, mời HS quan sát và nêu tình huống: Mai và Rô-bốt đến thăm một vườn ươm cây giống và nói chuyện với chú kĩ sư.



- Để thực hiện được phép chia trên ta làm thế nào?

- GV cùng HS thực hiện cách chia

- GV gọi HS nhận xét, bổ sung, sửa bài (nếu cần).

- HS quan sát tranh và cùng nhau nêu tình huống:

Ta có thể chuyển về phép chia số tự nhiên:

$$92,8\text{m} = 9\ 280\ \text{dm}$$

- 1 học sinh lên bảng thực hiện

Ta có: $92,8\ \text{m}^2 = 9\ 280\ \text{dm}^2$.

$$\begin{array}{r|l} 9\ 280 & 4 \\ \hline 1\ 2 & 2\ 320\ (\text{dm}^2) \\ 08 & \\ 00 & \\ 0 & \end{array}$$

$$2\ 320\ \text{dm}^2 = 23,2\ \text{m}^2$$

$$\text{Vậy: } 92,8 : 4 = 23,2\ (\text{m}^2).$$

- GV nhận xét, kiểm tra bảng con.
- GV hướng dẫn HS đặt tính và thực hiện phép tính chia một số thập phân cho một số tự nhiên.
- GV hỏi
- + Vậy chúng ta phải thực hiện phép chia theo thứ tự nào?
- GV nêu các bước chia:
- => Muốn chia một số thập phân cho một số tự nhiên ta làm như sau:
- + Ta thực hiện chia phần nguyên của số bị chia cho số chia.
- + Viết dấu phẩy vào bên phải của thương vừa tìm được trước khi lấy chữ số đầu tiên ở phần thập phân của số bị chia để tiếp tục thực hiện phép chia
- + Tiếp tục chia với từng chữ số ở phần thập phân của số bị chia.
- b) GV ghi bảng phép tính chia $19,95 : 19$ và yêu cầu HS thực hiện vào bảng con.
- GV gọi HS nhận xét, bổ sung, sửa bài (nếu cần).
- GV nhận xét, kiểm tra bảng con.
- GV hỏi:
- + Muốn chia một số thập phân cho một số tự nhiên ta làm như thế nào?
- GV củng cố cách đặt tính và thực hiện phép tính chia một số thập phân cho một số tự nhiên.

Ta đặt tính rồi tính như sau:

$$\begin{array}{r} 92,8 \quad | \quad 4 \\ 12 \quad \quad | \\ \hline 08 \quad \quad | \\ 0 \end{array}$$

- 9 chia 4 được 2, viết 2;
- 2 nhân 4 bằng 8; 9 trừ 8 bằng 1, viết 1.
- Hạ 2 được 12; 12 chia 4 được 3, viết 3;
- 3 nhân 4 bằng 12; 12 trừ 12 bằng 0, viết 0
- Viết dấu phẩy vào bên phải 3.
- Hạ 8; 8 chia 4 được 2, viết 2;
- 2 nhân 4 bằng 8; 8 trừ 8 bằng 0, viết 0.

+ Chia theo thứ tự từ phải sang trái.

- HS nêu

- 1 HS làm bảng lớp, lớp làm bảng con.

b) $19,95 : 19 = ?$

Ta đặt tính rồi tính như sau:

$$\begin{array}{r} 19,95 \quad | \quad 19 \\ 095 \quad \quad | \\ \hline 0 \end{array}$$

- HS nêu:

- Muốn chia một số thập phân cho một số tự nhiên ta làm như sau:
- Chia phần nguyên của số bị chia cho số chia.
 - Viết dấu phẩy vào bên phải thương đã tìm được trước khi lấy chữ số đầu tiên ở phần thập phân của số bị chia để tiếp tục thực hiện phép chia.
 - Tiếp tục chia với từng chữ số ở phần thập phân của số bị chia.

2. Hoạt động

- Mục tiêu:

+ HS được củng cố đặt tính rồi tính các phép chia một số thập phân cho một số tự nhiên.

- Cách tiến hành:

Bài 1. Đặt tính rồi tính.

- GV gọi HS đọc và xác định yêu cầu bài tập

$$0,36 : 9 ; 95,2 : 68; 5,28 : 4$$

- GV mời HS làm việc nhóm đôi: thực hiện chia số thập phân cho số tự nhiên

- Đôi vở kiểm tra chéo

- Nhận xét chữa bài.

- HS đọc đề bài, cả lớp theo dõi..

- HS làm việc nhóm đôi: thực hiện chia số thập phân cho số tự nhiên trong bài tập 1:

6	9	95,2	68	5,28	4
6	0,04	272	1,4	12	1
0		00		08	
				0	

- Các nhóm báo cáo kết quả.

- Các nhóm khác nhận xét, bổ sung.

Bài 2

- GV gọi HS đọc và xác định yêu cầu bài tập

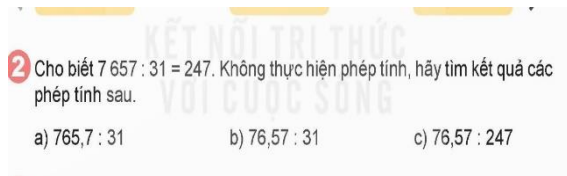

- GV HD HS làm bài

Mẫu: Biết $5\ 187 : 19 = 273$ thì ta có thể nhẩm kết quả: $518,7 : 19 = 27,3$

- HS làm bài

- GV mời các nhóm báo cáo kết quả.

- Mời các nhóm khác nhận xét, bổ sung.

- GV nhận xét tuyên dương (sửa sai)

- HS đọc đề bài, cả lớp theo dõi.

- 1 HS làm bảng lớp, lớp làm vở nháp.

$$51,87 : 19 = 2,73; \quad 51,87 : 273 = 0,19$$

- Các nhóm báo cáo kết quả.

- Các nhóm khác nhận xét, bổ sung.

Bài 3

- GV gọi HS đọc và xác định yêu cầu bài tập

+ Có bao nhiêu yến cá?

+ Số cá đó được chia đều vào bao nhiêu khay?

+ Nếu muốn biết cân nặng của cá đựng

- HS đọc

+ Có 9,68 yến

+ Chia đều vào 8 khay

+ Thực hiện phép chia

<p>trong mỗi khay thì ta phải thực hiện phép tính gì?”</p> <ul style="list-style-type: none"> - GV mời HS làm việc nhóm đôi: thực hiện chia số thập phân cho số tự nhiên - GV nhận xét tuyên dương (sửa sai) 	<ul style="list-style-type: none"> - 1 HS làm bảng lớp, lớp làm vở nháp. <p style="text-align: center;">Bài giải</p> <p style="text-align: center;">Số yến cá trong mỗi khay là:</p> <p style="text-align: center;">$9,68 : 8 = 1,21$ (yến)</p> <p style="text-align: center;"><i>Đáp số:</i> 1,21 yến cá.</p> <ul style="list-style-type: none"> - Các nhóm báo cáo kết quả. - Các nhóm khác nhận xét, bổ sung.
--	--

3. Vận dụng trải nghiệm.

- Mục tiêu:

+ củng cố những kiến thức đã học trong tiết học để học sinh khắc sâu nội dung.

+ Vận dụng kiến thức đã học vào thực tiễn. Qua đó HS có cơ hội phát triển năng lực lập luận, tư duy toán học và năng lực giao tiếp toán học.

+ Tạo không khí vui vẻ, hào hứng, lưu luyến sau khi học sinh bài học.

- Cách tiến hành:

- GV tổ chức vận dụng bằng các hình thức như trò chơi *Ai nhanh ai đúng?* sau bài học để học sinh thực hiện nhanh phép tính nhân với số có một chữ số.

- Ví dụ: GV thẻ các phép tính chia và thẻ các kết quả. Chia lớp thành 2 đội A và B, phát thẻ cho 2 đội. Cho 2 đội 3 phút thảo luận. Mời 2 đội tham gia trải nghiệm.

- Nhận xét, tuyên dương.

- GV nhận xét, dặn dò bài về nhà.

- HS lắng nghe trò chơi.

- Các nhóm lắng nghe luật chơi.

- Các nhóm tham gia chơi.

Các nhóm rút kinh nghiệm.

IV. ĐIỀU CHỈNH SAU BÀI DẠY:

.....

.....

.....

.....

CÔNG NGHỆ

TUẦN 10:

PHẦN 1: CÔNG NGHỆ VÀ ĐỜI SỐNG

Bài 4: THIẾT KẾ SẢN PHẨM (T2)

I. YÊU CẦU CẦN ĐẠT:

1. Năng lực đặc thù:

- Thiết kế được một sản phẩm thủ công kỹ thuật đơn giản theo hướng dẫn.

2. Năng lực chung.

- Năng lực tự chủ, tự học: học sinh tự tìm hiểu bài và tự nhận xét được kết quả học tập của mình học sinh tự làm được những việc của mình theo sự phân công hướng dẫn của giáo viên.

- Năng lực giải quyết vấn đề và sáng tạo: học sinh xác định được các bước để làm sản phẩm mẫu từ ý tưởng mình đã đề ra

- Năng lực giao tiếp và hợp tác: Có thói quen trao đổi, thảo luận cùng nhau hoàn thành nhiệm vụ dưới sự hướng dẫn của giáo viên.

3. Phẩm chất.

- Phẩm chất chăm chỉ: học sinh chuẩn bị bài trước khi đến lớp, hăng say tìm tòi kiến thức bên ngoài để mở rộng hiểu biết và thường xuyên xem lại kiến thức bài cũ.

- Phẩm chất trách nhiệm: hoàn thành các nhiệm vụ tự học cá nhân nắm được và thực hiện tốt nhiệm vụ khi làm việc nhóm

- Phẩm chất trung thực: học sinh thật thà, ngay thẳng trong việc đánh giá và tự đánh giá học sinh mạnh dạn nói lên ý tưởng suy nghĩ của mình

* **Giáo dục STEM:** Vẽ phác thảo, nêu được ý tưởng thiết kế một sản phẩm công nghệ đơn giản.

II. ĐỒ DÙNG DẠY HỌC

- SGK và các thiết bị, học liệu và đồ dùng phục vụ cho tiết dạy: máy tính, máy chiếu, sách giáo khoa, kéo, thước, bút hồ dán, màu vẽ, giấy bìa.

III. HOẠT ĐỘNG DẠY HỌC

Hoạt động của giáo viên	Hoạt động của học sinh
<p>1. Khởi động:</p> <ul style="list-style-type: none"> - Mục tiêu: + Tạo không khí vui vẻ, phấn khởi trước giờ học. + Thông qua khởi động, giáo viên dẫn dắt bài mới hấp dẫn để thu hút học sinh tập trung. - Cách tiến hành: 	
<ul style="list-style-type: none"> - Giáo viên tổ chức trò chơi nhìn hình đoán chữ - GV chia lớp làm 2 đội. - GV hướng dẫn luật chơi: + Mỗi đội cử một bạn lên bảng nhận một từ khóa bí mật + Trong vòng một phút bạn đại diện sẽ nêu số lượng chữ cái của từ và vẽ minh họa cho từ mình nhận được. HS không cùng nhóm với bạn trên được quyền trả lời + Nếu đoán đúng đội đó sẽ được điểm nếu không đoán được đội của học sinh vẽ sẽ được điểm + Lưu ý: chỉ được vẽ không được viết chữ không được sử dụng âm thanh lời nói để gợi ý. - GV nên đưa ra các từ dễ minh họa đã được bằng hình vẽ và có liên quan tới bài học ở tiết trước ví dụ như đồng hồ đeo tay, vẽ phác thảo. - GV tính điểm trong lúc học sinh tham gia chơi trò chơi - GV công bố đội chiến thắng - GV nhận xét và dẫn dắt vào bài mới: 	<ul style="list-style-type: none"> - HS lắng nghe và tham gia trò chơi - học sinh lắng nghe

2. Hoạt động luyện tập – thực hành: 30'

Giáo dục STEM: Vẽ phác thảo, nêu được ý tưởng thiết kế một sản phẩm công nghệ đơn giản.

- Mục tiêu:

- HS vẽ phác thảo, nêu được ý tưởng thiết kế máy đánh trứng cầm tay.
- HS làm được máy đánh trứng cầm tay từ các vật liệu cho trước.
- HS hoàn thành đầy đủ, đúng hạn các công việc được GV giao và nhóm phân công.
- HS nhận ra được các vấn đề trong quá trình chế tạo và thử nghiệm sản phẩm, sẵn sàng thay đổi khi nhận ra sai sót.
- HS tự đánh giá được các yêu cầu mà sản phẩm *Máy đánh trứng* đã đạt được và đánh giá được mức độ hoàn thành nhiệm vụ của các thành viên trong nhóm..

- Cách tiến hành:

Tổ chức hoạt động

a) Đề xuất và lựa chọn giải pháp

• Lên ý tưởng

- GV cho HS đọc lại các yêu cầu của sản phẩm Máy đánh trứng cầm tay trong Thử thách STEM đồng thời quan sát các vật liệu, dụng cụ được cung cấp để hiểu rõ đặc điểm, tính chất của vật liệu.

- GV cho HS thảo luận và trả lời một số câu hỏi định hướng:

+ Em sử dụng những vật liệu nào để làm que đánh trứng?

+ Bộ phận nào làm quay que đánh trứng?

+ Em gắn que đánh trứng vào bộ phận đó bằng cách nào?

+ Bộ phận nào giúp bật/tắt máy đánh trứng?

+ Bộ phận đó được lắp vào mạch điện như thế nào?

+ Lắp đặt nguồn điện như thế nào để có thể thay pin dễ dàng?

- GV giao nhiệm vụ về cho HS làm

-HS đọc lại các yêu cầu của sản phẩm Máy đánh trứng cầm tay trong Thử thách STEM

-HS thảo luận và trả lời một số câu hỏi

-Que kim loại

- Động cơ 3 V

-Dùng 1 bánh răng nhựa có hai lớp để nối trục động cơ và que kim loại

-Công tắc

-Nối công tắc vào giữa nguồn điện và động cơ

-Hộp pin đặt bên trong máy nhưng có phần nắp đậy có thể đóng mở dễ dàng

- HS thực hiện

<p>việc theo nhóm, hoàn thành các yêu cầu trong Phiếu học tập số 2:</p> <ul style="list-style-type: none"> + Vẽ phác thảo hình ảnh máy đánh trứng cầm tay và lưu ý chú thích đầy đủ các bộ phận của máy vào mục 1 – Phiếu học tập số 2. + Liệt kê các bộ phận của máy đánh trứng, số lượng từng bộ phận, vật liệu và dụng cụ sử dụng để làm ra bộ phận đó vào mục 2 – Phiếu học tập số 2. + Phân công nhiệm vụ chế tạo các bộ phận cho các thành viên trong nhóm vào mục 3 – Phiếu học tập số 2. • Lựa chọn vật liệu, dụng cụ và thiết kế chi tiết <ul style="list-style-type: none"> – Đại diện 1 – 2 nhóm HS trình bày bản vẽ thiết kế, làm rõ các thao tác tạo ra các bộ phận của máy đánh trứng. – Các nhóm khác nhận xét, góp ý. – GV nhận xét kết quả hoạt động nhóm và góp ý cho ý tưởng thiết kế máy đánh trứng cầm tay của các nhóm. 	<p>-HS vẽ</p> <p>-HS trình bày</p> <p>-HS nhận xét</p>
<p>3. Vận dụng trải nghiệm.</p> <p>- Mục tiêu:</p> <ul style="list-style-type: none"> + củng cố những kiến thức đã học trong tiết học để học sinh khắc sâu nội dung. + Vận dụng kiến thức đã học vào thực tiễn. Qua đó phát triển năng lực công nghệ và năng lực thẩm mỹ. + Tạo không khí vui vẻ, hào hứng, lưu luyến sau khi học sinh bài học. <p>- Cách tiến hành:</p>	
<ul style="list-style-type: none"> - GV yêu cầu HS nhắc lại các bước quy trình để làm sản phẩm mẫu. - Tổ chức cho HS bình chọn sản phẩm ấn tượng nhất. - Gv nhận xét chung về sản phẩm mẫu của học sinh. 	<ul style="list-style-type: none"> - Học sinh nhắc lại - HS bình chọn - HS lắng nghe, rút kinh nghiệm.

- GV dặn dò cho tiết học sau và nhắc học sinh về nhà tìm hiểu thông tin để làm 1 sản phẩm thủ công, công nghệ theo ý thích.
- GV nhận xét tuyên dương.
- Nhận xét sau tiết dạy.
- Dặn dò về nhà.

IV. ĐIỀU CHỈNH SAU BÀI DẠY:

.....

.....

.....

ÔN TOÁN

CHỦ ĐỀ 4: PHÉP CHIA SỐ THẬP PHẦN

PHÉP CHIA SỐ THẬP PHẦN (TIẾT 1)

I. YÊU CẦU CẦN ĐẠT:

1. Năng lực đặc thù:

- Củng cố phép chia số thập phân
- Hiểu được cách tính chia số thập phân cho một số tự nhiên, giải một số bài toán liên quan đến chia số thập phân cho một số tự nhiên
- HS có cơ hội phát triển năng lực lập luận, tư duy toán học và năng lực giao tiếp toán học.

2. Năng lực chung.

- Năng lực tự chủ, tự học: Chủ động tích cực tìm hiểu phép chia số thập phân cho một số tự nhiên
- Năng lực giải quyết vấn đề và sáng tạo: Biết vận dụng được phép chia để giải quyết một số tình huống thực tế.
- Năng lực giao tiếp và hợp tác: Có thói quen trao đổi, thảo luận cùng nhau hoàn thành nhiệm vụ dưới sự hướng dẫn của giáo viên.

3. Phẩm chất.

- Phẩm chất chăm chỉ: Ham học hỏi tìm tòi để hoàn thành tốt nội dung học tập.
- Phẩm chất trách nhiệm: Có ý thức trách nhiệm với lớp, tôn trọng tập thể.

II. ĐỒ DÙNG DẠY HỌC

- VBT Toán và các thiết bị, học liệu và đồ dùng phục vụ cho tiết dạy.

III. HOẠT ĐỘNG DẠY HỌC

Hoạt động của giáo viên	Hoạt động của học sinh
--------------------------------	-------------------------------

<p>1. Khởi động:</p> <p>- Mục tiêu:</p> <p>+ Tạo không khí vui vẻ, phấn khởi trước giờ học.</p> <p>+ Thông qua khởi động, giáo viên dẫn dắt bài mới hấp dẫn để thu hút học sinh tập trung.</p> <p>- Cách tiến hành:</p>	
<p>- GV tổ chức ôn lại bài học.</p> <p>* Muốn nhân số thập phân với một số tự nhiên ta làm như thế nào?</p> <p>- GV Nhận xét, tuyên dương.</p> <p>- GV dẫn dắt vào bài mới</p>	<p>- HS tham gia</p> <p>- Ta thực hiện nhân như hai số tự nhiên.</p> <p>Đếm xem trong phần thập của số thập phân có bao nhiêu chữ số rồi dùng dấu phẩy tác ở tích ra bấy nhiêu chữ số kể từ phải sang trái</p> <p>- HS lắng nghe.</p>
<p>2. Khám phá:</p> <p>- Mục tiêu:</p> <p>+ củng cố phép chia một số thập phân cho một số tự nhiên</p> <p>+ Hiểu được cách chia một số thập phân cho một số tự nhiên</p> <p>- Cách tiến hành:</p>	
<p>Bài 1. Đặt tính rồi tính.</p> <p>- GV gọi HS đọc và xác định yêu cầu bài tập</p> <p>a) $4,2 : 6$ b) $15,25 : 5$ c) $46,8 : 39$</p> <p>.....</p> <p>.....</p> <p>.....</p> <p>.....</p> <p>- GV mời HS làm việc nhóm đôi: thực hiện chia số thập phân cho số tự nhiên</p> <p>- Đòi vở BT kiểm tra chéo</p> <p>- Nhận xét chữa bài.</p>	<p>- HS đọc đề bài, cả lớp theo dõi..</p> <p>- HS làm việc nhóm đôi: thực hiện chia số thập phân cho số tự nhiên trong bài tập .</p> <p>a) $4,2 : 6$ b) $15,25 : 5$ c) $46,8 : 39$</p> <p>$\begin{array}{r} 4,2 \overline{) 6} \\ 42 \overline{) 0,7} \\ 0 \end{array}$</p> <p>$\begin{array}{r} 15,25 \overline{) 5} \\ 02 \overline{) 3,05} \\ 25 \\ 0 \end{array}$</p> <p>$\begin{array}{r} 46,8 \overline{) 39} \\ 78 \overline{) 1,2} \\ 0 \end{array}$</p> <p>- Các nhóm báo cáo kết quả.</p> <p>- Các nhóm khác nhận xét, bổ sung.</p>
<p>2. Hoạt động</p> <p>- Mục tiêu:</p> <p>+ HS được củng cố đặt tính rồi tính các phép chia một số thập phân cho một số tự nhiên.</p> <p>- Cách tiến hành:</p>	
<p>Bài 2: Viết số thập phân thích hợp vào chỗ chấm. Cho biết $33\ 332 : 52 = 641$.</p>	

<p>Không thực hiện tính, hãy viết ngay kết quả của các phép tính sau.</p> <p>a) $333,32 : 52 = \dots\dots\dots$ b) $3333,2 : 52 = \dots\dots\dots$ c) $33,332 : 641 = \dots\dots\dots$</p> <p>- GV gọi HS đọc và xác định yêu cầu bài tập - GV HD HS làm bài Mẫu: Biết $33\ 332 : 52 = 641$ thì ta có thể nhẩm kết quả: $333,32 : 52 = 6,41$ - HS làm bài</p> <p>- GV mời các nhóm báo cáo kết quả. - Mời các nhóm khác nhận xét, bổ sung. - GV nhận xét tuyên dương (sửa sai)</p>	<p>- HS đọc đề bài, cả lớp theo dõi.</p> <p>- 1 HS làm bảng lớp, lớp làm vở nháp. b) $3333,2 : 52 = 64,1$ c) $33,332 : 641 = 0,052$ - Các nhóm báo cáo kết quả. - Các nhóm khác nhận xét, bổ sung.</p>
<p>Bài 3: Diện tích của một cánh đồng trồng táo biển là 10,84 ha. Bác Thảo muốn chia cánh đồng đó thành 4 phần đều nhau. Hỏi diện tích mỗi phần là bao nhiêu héc-ta?</p> <p>- GV gọi HS đọc và xác định yêu cầu bài tập + Có bao nhiêu ha táo biển? + Số táo biển đó được chia đều thành bao nhiêu phần? + Nếu muốn biết diện tích mỗi phần thì ta phải thực hiện phép tính gì?” - GV mời HS làm việc cá nhân: thực hiện chia số thập phân cho số tự nhiên</p> <p>- GV nhận xét tuyên dương (sửa sai)</p>	<p>- HS đọc + Có 10,84 ha + Chia đều vào 4 phần + Thực hiện phép chia</p> <p>- 1 HS làm bảng lớp, lớp làm vở nháp. Bài giải Diện tích mỗi phần là: $10,84 : 4 = 2,71$ (ha) Đáp số: 2,71 ha</p> <p>- Các nhóm báo cáo kết quả. - Các nhóm khác nhận xét, bổ sung.</p>
<p>3. Vận dụng trải nghiệm.</p> <p>- Mục tiêu: + củng cố những kiến thức đã học trong tiết học để học sinh khắc sâu nội dung.</p>	

- + Vận dụng kiến thức đã học vào thực tiễn. Qua đó HS có cơ hội phát triển năng lực lập luận, tư duy toán học và năng lực giao tiếp toán học.
- + Tạo không khí vui vẻ, hào hứng, lưu luyện sau khi học sinh bài học.
- Cách tiến hành:

Bài 4: Viết số thập phân thích hợp vào chỗ chấm.

Trên một đoạn đường dài 401,5 m, người ta đặt 12 bức tượng cách đều nhau. Biết ở hai đầu đoạn đường đều đặt một bức tượng. Vậy khoảng cách giữa hai bức tượng cạnh nhau là m.

- GV gọi HS đọc và xác định yêu cầu bài tập
- GV mời HS làm việc nhóm 2.
- Gọi HS trình bày.
- Nhận xét, tuyên dương.
- GV nhận xét, dặn dò bài về nhà.

- HS đọc và xác định yêu cầu bài tập
- HS làm việc nhóm 2.

Vậy khoảng cách giữa hai bức tượng cạnh nhau là 36,5 m.

- Các nhóm rút kinh nghiệm.
- Lắng nghe.

IV. ĐIỀU CHỈNH SAU BÀI DẠY:

.....

.....

.....

ÔN TIẾNG VIỆT

Tiết 3: VIẾT

Bài: TÌM HIỂU CÁCH VIẾT ĐOẠN VĂN GIỚI THIỆU NHÂN VẬT TRONG MỘT CUỐN SÁCH.

I. YÊU CẦU CẦN ĐẠT.

1. Năng lực đặc thù:

- Nhớ lại cách viết đoạn văn giới thiệu nhân vật trong một cuốn sách.
- Góp phần phát triển năng lực ngôn ngữ.
- Biết vận dụng kiến thức từ bài học để vận dụng vào thực tiễn.

2. Năng lực chung.

- Năng lực tự chủ, tự học: Tích cực học tập, tiếp thu kiến thức để thực hiện tốt nội dung bài học.
- Năng lực giải quyết vấn đề và sáng tạo: Nâng cao kỹ năng viết đoạn văn

- Năng lực giao tiếp và hợp tác: Phát triển năng lực giao tiếp trong trò chơi và hoạt động nhóm.

3. Phẩm chất.

- Phẩm chất nhân ái: Thông qua bài học, biết trân trọng nét riêng của mọi người trong cuộc sống.

- Phẩm chất chăm chỉ: Có ý thức tự giác trong học tập, trò chơi và vận dụng.

- Phẩm chất trách nhiệm: Biết giữ trật tự, lắng nghe và học tập nghiêm túc.

II. ĐỒ DÙNG DẠY HỌC.

- SGK, VBT Tiếng Việt và các thiết bị, học liệu phục vụ cho tiết dạy.

III. HOẠT ĐỘNG DẠY HỌC.

Hoạt động của giáo viên	Hoạt động của học sinh
<p>1. Khởi động:</p> <p>- Mục tiêu:</p> <p>+ Tạo không khí vui vẻ, khẩn khởi trước giờ học.</p> <p>+ Kiểm tra kiến thức đã học của học sinh ở bài trước.</p> <p>- Cách tiến hành:</p>	
<p>- GV giới thiệu bài hát “Em yêu trường em”, sáng tác Hoàng Vân để khởi động bài học.</p> <p>+ GV cùng trao đổi với HS về nội dung bài hát.</p> <p>- GV nhận xét và dẫn dắt vào bài mới.</p>	<p>- HS lắng nghe bài hát “Em yêu trường em”</p> <p>- HS cùng trao đổi với GV về nội dung bài hát.</p> <p>- HS lắng nghe.</p>
<p>2. Khám phá.</p> <p>- Mục tiêu:</p> <p>+ Nhớ lại cách viết đoạn văn giới thiệu nhân vật trong một cuốn sách.</p> <p>+ Góp phần phát triển năng lực ngôn ngữ.</p> <p>- Cách tiến hành:</p>	
<p>Bài 1: Đọc đoạn văn trong bài tập 1 (SHS Tiếng Việt 5, tập một, trang 91 – 92) và thực hiện các yêu cầu.</p> <p>- GV mời 1 HS đọc bài văn. GV giải thích cách thực hiện nhiệm vụ.</p> <p>- GV mời học sinh đọc lại yêu cầu theo nhóm bàn để nắm rõ nội dung bài.</p> <p>- GV mời HS làm việc theo nhóm, đọc kĩ bài văn và trả lời các câu hỏi dưới đây:</p> <p>a. Đoạn văn đó có nội dung chính là gì?</p> <p>Đánh dấu  vào ô trống trước câu trả lời đúng.</p> <p><input type="checkbox"/> Nêu tình cảm, cảm xúc đối với nhân vật Mi-lô.</p>	<p>- 1 HS đọc yêu cầu bài 1. Cả lớp lắng nghe bạn đọc.</p> <p>- HS đọc bài theo nhóm:</p> <p>- HS làm việc theo nhóm, cùng nhau đọc bài văn và đưa ra cách trả lời:</p>

Giới thiệu về nhân vật Mi-lô.

Nêu lí do yêu thích cuốn sách *Truyện kể hằng đêm dành cho các cô bé cá tính*.

Kể về 100 phụ nữ nổi tiếng trên thế giới.

b. Tìm phần mở đầu, phần kết thúc của đoạn văn và nêu nội dung thông tin của mỗi phần.

Phần mở đầu	- Từ đầu đến
	- Nội dung thông tin:
Phần kết thúc	- Từ đến
	- Nội dung thông tin:

c. Hoàn thiện sơ đồ dưới đây để làm rõ nội dung phần triển khai: nêu những đặc điểm của nhân vật Mi-lô và đưa dẫn chứng minh họa cho mỗi đặc điểm.

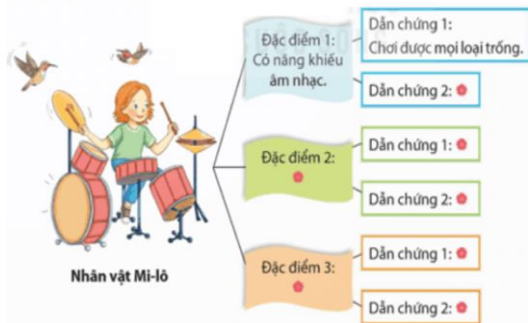

- GV mời các nhóm trình bày kết quả.
- Mời cả lớp nhận xét nhận xét.
- GV nhận xét chung, tuyên dương và tổng kết:

Qua bài tập 1 các em đã được làm quen với một kiểu viết đoạn văn giới thiệu nhân vật trong một cuốn sách. Người viết có thể sáng tạo thêm một số chi tiết kể, tả, ... Tùy theo sự tưởng tượng của mỗi người, mà các chi tiết sáng tạo sẽ được đặt vào vị trí phù hợp trong bài văn.

3. Vận dụng.

- Mục tiêu:
 - + thực hiện dự án: Sổ tay từ Tiếng Việt của em
 - + Góp phần phát triển năng lực ngôn ngữ.
- Cách tiến hành:

Bài 2: Ghi lại những điểm em thấy cần lưu ý khi viết đoạn văn giới thiệu nhân vật trong một cuốn sách.

a. Giới thiệu về nhân vật Mi-lô.

b.

Phần mở đầu	- Từ đầu đến "người Cu-ba."
	- Nội dung thông tin: cho biết thông tin về tên cuốn sách, tác giả viết cuốn sách và nhân vật ăn tương trong cuốn sách.
Phần kết thúc	- Từ "Nhờ tài năng" đến "theo đuổi ước mơ."
	- Nội dung thông tin: cho biết thông tin về kết quả của Mi-lô sau những nỗ lực và hình tượng Mi-lô trở thành tấm gương.

c.

Đặc điểm	Dẫn chứng minh họa
Năng khiếu	trống tim-pan-ni, công-ga, bông-gô,.. loại nào cô cũng chơi được.
Ước mơ	trở thành một nghệ sĩ trống, mặc dù ở quê hương cô, chỉ con trai mới được chơi trống.
Lòng quyết tâm	hằng ngày, cô rèn khả năng cảm nhận âm thanh bằng cách lắng nghe những tiếng động xung quanh: tiếng lá đu đưa, tiếng chim ruồi vỗ cánh.
Tham gia lớp học nhạc	thuyết phục được cha cho tham gia lớp học nhạc.
Niềm tin của Mi-lô	thế giới đã có một nghệ sĩ trống nổi tiếng

- HS lắng nghe.

<ul style="list-style-type: none"> - GV mời 1 HS đọc yêu cầu bài tập 2 - GV mời cả lớp làm việc chung. - GV mời HS trả lời. <ul style="list-style-type: none"> - GV mời cả lớp nhận xét, bổ sung. - GV nhận xét, tuyên dương và chốt. 	<ul style="list-style-type: none"> - 1 HS đọc yêu cầu bài tập 2. Cả lớp lắng <ul style="list-style-type: none"> - Những điểm cần lưu ý khi viết đoạn văn giới thiệu nhân vật trong một cuốn sách: + Bố của đoạn văn phải đủ 3 phần: mở đoạn, triển khai, kết đoạn. + Lựa chọn những đặc điểm nổi bật của nhân vật, có dẫn chứng minh họa cho các đặc điểm đó. + Dẫn chứng đưa vào làm rõ đặc điểm của nhân vật phải rõ ràng, cụ thể, diễn đạt trôi chảy, thuyết phục. + Tình cảm, cảm xúc của người đọc đối với nhân vật phải thực tế, có góc nhìn riêng của cá nhân. <p>nghe.</p>
---	---

4. Vận dụng trải nghiệm.

- Mục tiêu:
- + củng cố những kiến thức đã học trong tiết học để học sinh khắc sâu nội dung.
- + Vận dụng kiến thức đã học vào thực tiễn.
- + Tạo không khí vui vẻ, hào hứng, lưu luyến sau khi học sinh bài học.
- Cách tiến hành:

<ul style="list-style-type: none"> - GV nêu yêu cầu để HS tham gia vận dụng: 1/ Nêu điều em học tập được từ giới thiệu nhân vật trong một cuốn sách 2/ Sáng tạo chi tiết về số tay Tiếng Việt ” - GV mời HS làm việc chung cả lớp và trình bày vào phiếu học tập. - GV chấm một số bài, đánh giá nhận xét, tuyên dương. - GV nhận xét tiết dạy. - Dặn dò bài về nhà. 	<ul style="list-style-type: none"> - HS tham gia để vận dụng kiến thức đã học vào thực tiễn. - HS làm việc chung cả lớp và trình bày vào phiếu học tập. Nộp phiếu học tập để GV chấm, đánh giá kỹ năng vận dụng vào thực tiễn. - HS lắng nghe, rút kinh nghiệm.
---	--

IV. ĐIỀU CHỈNH SAU BÀI DẠY:

.....

.....

.....

Thứ năm ngày 7 tháng 11 năm 2024

TIẾNG VIỆT

VIẾT: TÌM Ý CHO ĐOẠN VĂN GIỚI THIỆU NHÂN VẬT TRONG MỘT CUỐN SÁCH

I. YÊU CẦU CẦN ĐẠT.

1. Năng lực đặc thù:

- Tìm ý cho đoạn văn giới thiệu nhân vật trong một cuốn sách
- Biết cách viết Tìm ý cho đoạn văn giới thiệu nhân vật trong một cuốn sách
- Nêu được những điểm cần lưu ý khi kể chuyện và viết bài văn.
- Góp phần phát triển năng lực ngôn ngữ.
- Biết vận dụng kiến thức từ bài học để vận dụng vào thực tiễn.

2. Năng lực chung.

- Năng lực tự chủ, tự học: Tích cực học tập, tiếp thu kiến thức để thực hiện tốt nội dung bài học.
- Năng lực giải quyết vấn đề và sáng tạo: Nâng cao kỹ năng tìm ý cho đoạn văn giới thiệu nhân vật trong một cuốn sách
- Năng lực giao tiếp và hợp tác: Phát triển năng lực giao tiếp trong đóng vai nhân vật.

3. Phẩm chất.

- Phẩm chất nhân ái: biết đoàn kết, nhân ái và giúp đỡ nhau thi đóng vai nhân vật và thảo luận nhóm.
- Phẩm chất chăm chỉ: Có ý thức tự giác trong học tập, trò chơi và vận dụng.
- Phẩm chất trách nhiệm: Biết giữ trật tự, lắng nghe và học tập nghiêm túc.

II. ĐỒ DÙNG DẠY HỌC VÀ HỌC LIỆU.

- Kế hoạch bài dạy, bài giảng Power point.
- SGK và các thiết bị, học liệu phụ vụ cho tiết dạy.

III. HOẠT ĐỘNG DẠY HỌC.

Hoạt động của giáo viên	Hoạt động của học sinh
-------------------------	------------------------

1. Khởi động:

- Mục tiêu:

+ Tạo không khí vui vẻ, khẩn khởi trước giờ học.

+ Tìm ý cho đoạn văn giới thiệu nhân vật trong một cuốn sách

- Cách tiến hành:

- GV yêu cầu HS nhắc lại cách viết tìm ý cho đoạn văn giới thiệu nhân vật trong một cuốn sách

- GV nhận xét và dẫn dắt vào bài mới

Ở tiết học trước, các em đã hiểu cách viết bài văn tìm ý cho đoạn văn? Để hiểu rõ cách viết bài văn Thì cô mời các em cùng tiểu hiểu bài hôm nay.

- 1 HS nhắc lại cách viết tìm ý cho đoạn văn đã học ở tiết trước.

- HS lắng nghe.

2. Khám phá.

- Mục tiêu:

+ Biết cách viết bài tìm ý cho đoạn văn .

+ Góp phần phát triển năng lực ngôn ngữ.

- Cách tiến hành:

Bài 1: Chuẩn bị.

- GV mời 2 HS đọc phần chuẩn bị trong SGK.

- GV mời HS làm việc theo nhóm, đọc kĩ và trả lời các câu hỏi dưới đây:

- GV mời đại diện các nhóm trình bày.

- GV mời cả lớp nhận xét, bổ sung.

- GV nhận xét tuyên dương (sửa sai) và chốt:

Qua bài tập 1 đã giúp các em làm quen với cách chọn nhân vật trong cuốn sách,

- 2 HS đọc yêu cầu bài 1. Cả lớp lắng nghe bạn đọc.

- HS làm việc theo nhóm, cùng nhau đọc bài văn và đưa ra cách trả lời:

- Đại diện các nhóm trình bày kết quả.

- Cả lớp nhận xét nhận xét.

- HS lắng nghe, rút kinh nghiệm.

tác giả của cuốn sách, nhân vật trong cuốn sách, em giới thiệu về nhân vật đó ntn?

Bài 2; Tìm Ý

- Mời HS làm việc nhóm đôi vào phiếu học tập và trình bày trước lớp.

-

GV mời HS nhận xét các nhóm.

- GV nhận xét, tuyên dương

- HS làm việc nhóm đôi vào phiếu học tập và trình bày:

PHIẾU HỌC TẬP

PHIẾU BÀI TẬP	
Mở đầu	- Giới thiệu chung về nhân vật: - Ấn tượng chung về nhân vật:
Triển khai	- Đặc điểm 1 của nhân vật: + Dẫn chứng: - Đặc điểm 2 của nhân vật: + Dẫn chứng: - Đặc điểm 3 của nhân vật: + Dẫn chứng:
Kết thúc	- Nhận xét hoặc cảm nghĩ về nhân vật: - Bài học mà nhân vật đem đến:

- HS nhận xét các nhóm.

- HS lắng nghe, sửa chữa.

Bài 3: Gọi ý và chỉnh sửa.

- GV mời 1 HS đọc yêu cầu bài tập 2.

- GV mời cả lớp làm việc nhóm, thảo luận và đưa ra kí kiến của mình.

+ *Thông tin câu chuyện chính xác không?*

+ *Đã giới thiệu đúng đủ các đặc điểm của nhân vật chưa(lời nói, hành động, suy nghĩ, ngoại hình?)*

- GV mời đại diện các nhóm trình bày.

- GV mời cả lớp nhận xét, bổ sung.

- GV nhận xét tuyên dương (sửa sai).

- 1 HS đọc yêu cầu bài tập 2. Cả lớp lắng nghe.

- Cả lớp làm việc nhóm, thảo luận và trình bày kết quả:

+ *Thông tin câu chuyện chính xác không?*

+ *Đã giới thiệu đúng đủ các đặc điểm của nhân vật chưa(lời nói, hành động, suy nghĩ, ngoại hình?)*

- Đại diện các nhóm trình bày.

- Các nhóm nhận xét, bổ sung.

4. Vận dụng trải nghiệm.

- Mục tiêu:

- + Củng cố những kiến thức đã học trong tiết học để học sinh khắc sâu nội dung.
- + Vận dụng kiến thức đã học vào thực tiễn.
- + Tạo không khí vui vẻ, hào hứng, lưu luyến sau khi học sinh bài học.
- Cách tiến hành:

- GV tổ chức trò chơi : Đoán nhân vật
- Cách chơi:
- + 1 HS đóng vai nhân vật và kể một đoạn truyện trước lớp, nhưng không được giới thiệu mình đang đóng vai nhân vật nào.
- + Cả lớp lắng nghe câu chuyện và soạn xem người kể đang đóng vai nào? (người kể chuyện, nhân vật trong chuyện,...)
- GV tổng kết trò chơi, đánh giá nhận xét, tuyên dương.
- GV nhận xét tiết dạy.
- Dặn dò bài về nhà.

- HS lắng nghe trò chơi.
- HS tham gia chơi trò chơi vận dụng.
- HS lắng nghe, rút kinh nghiệm.

IV. ĐIỀU CHỈNH SAU BÀI DẠY:

.....

.....

.....

.....

TOÁN

Bài 22: PHÉP CHIA SỐ THẬP PHẦN (TIẾT 2)

I. YÊU CẦU CẦN ĐẠT:

1. Năng lực đặc thù:

- Củng cố phép chia số thập phân
- Thực hiện được phép chia một số tự nhiên cho một số tự nhiên mà thương tìm được là một số thập phân.

- Giải một số bài toán liên quan đến chia chia một số tự nhiên cho một số tự nhiên mà thương tìm được là một số thập phân.
- HS có cơ hội phát triển năng lực lập luận, tư duy toán học và năng lực giao tiếp toán học.

2. Năng lực chung.

- Năng lực tự chủ, tự học: Chủ động tích cực tìm hiểu phép chia số thập phân cho một số tự nhiên
- Năng lực giải quyết vấn đề và sáng tạo: Biết vận dụng được phép chia để giải quyết một số tình huống thực tế.
- Năng lực giao tiếp và hợp tác: Có thói quen trao đổi, thảo luận cùng nhau hoàn thành nhiệm vụ dưới sự hướng dẫn của giáo viên.

3. Phẩm chất.

- Phẩm chất chăm chỉ: Ham học hỏi tìm tòi để hoàn thành tốt nội dung học tập.
- Phẩm chất trách nhiệm: Có ý thức trách nhiệm với lớp, tôn trọng tập thể.

II. ĐỒ DÙNG DẠY HỌC

- Kế hoạch bài dạy, bài giảng Power point.
- SGK và các thiết bị, học liệu phụ vụ cho tiết dạy.

III. HOẠT ĐỘNG DẠY HỌC

Hoạt động của giáo viên	Hoạt động của học sinh
<p>1. Khởi động:</p> <ul style="list-style-type: none"> - Mục tiêu: + Tạo không khí vui vẻ, phấn khởi trước giờ học. + Thông qua khởi động, giáo viên dẫn dắt bài mới hấp dẫn để thu hút học sinh tập trung. - Cách tiến hành: 	
<ul style="list-style-type: none"> - GV tổ chức ôn lại bài học. * Muốn chia số thập phân cho một số tự nhiên ta làm như thế nào? 	<ul style="list-style-type: none"> - HS tham gia + Ta thực hiện chia phần nguyên của số bị chia cho số chia. + Viết dấu phẩy vào bên phải của

<p>\</p> <ul style="list-style-type: none"> - GV Nhận xét, tuyên dương. - GV dẫn dắt vào bài mới 	<p>thương vừa tìm được trước khi lấy chữ số đầu tiên ở phần thập phân của số bị chia để tiếp tục thực hiện phép chia</p> <p>+ Tiếp tục chia với từng chữ số ở phần thập phân của số bị chia.</p> <p>- HS lắng nghe.</p>
--	---

<p>2. Khám phá:</p> <ul style="list-style-type: none"> - Mục tiêu: + củng cố phép chia một số tự nhiên cho một số tự nhiên mà thương tìm được là một số thập phân. + Hiểu được cách chia một số tự nhiên cho một số tự nhiên mà thương tìm được là một số thập phân - Cách tiến hành: 	
--	--

<ul style="list-style-type: none"> - GV giới thiệu tình huống qua tranh, mời HS quan sát và nêu tình huống: <div data-bbox="236 1182 853 1456" data-label="Image"> </div> <ul style="list-style-type: none"> - GV phân tích bài toán - Muốn biết số mét vải để may mỗi bộ quần áo ta làm phép tính gì? - Phép tính đó viết như thế nào? - GV giới thiệu và viết lên $26 : 8 = ? (m)$. 	<ul style="list-style-type: none"> - HS quan sát tranh và cùng nhau nêu tình huống: - Ta làm phép tính chia - Ta lấy $26 : 8$ <div data-bbox="901 1780 1348 2049" data-label="Complex-Block"> <p>Ta đặt tính rồi tính như sau:</p> <table style="border-collapse: collapse;"> <tr> <td style="padding-right: 10px;">26</td> <td style="border-left: 1px solid black; padding-left: 5px; padding-right: 5px;">8</td> <td style="padding-left: 5px;">:</td> <td style="padding-left: 5px;">3,25</td> </tr> <tr> <td style="padding-right: 10px;">20</td> <td style="border-left: 1px solid black;"></td> <td></td> <td></td> </tr> <tr> <td style="padding-right: 10px;">40</td> <td style="border-left: 1px solid black;"></td> <td></td> <td></td> </tr> <tr> <td style="padding-right: 10px;">0</td> <td style="border-left: 1px solid black;"></td> <td></td> <td></td> </tr> </table> <ul style="list-style-type: none"> • 26 chia 8 được 3, viết 3. • 3 nhân 8 bằng 24; 26 trừ 24 bằng 2, viết 2. • Để chia tiếp, ta viết thêm dấu phẩy vào bên phải 3 • Viết thêm chữ số 0 vào bên phải 2 được 20. • 20 chia 8 được 2, viết 2. • 2 nhân 8 bằng 16; 20 trừ 16 bằng 4, viết 4. • Viết thêm chữ số 0 vào bên phải 4 được 40. • 40 chia 8 được 5, viết 5. • 5 nhân 8 bằng 40; 40 trừ 40 bằng 0, viết 0. <p>Vậy: $26 : 8 = 3,25 (m)$.</p> </div>	26	8	:	3,25	20				40				0			
26	8	:	3,25														
20																	
40																	
0																	

<ul style="list-style-type: none"> - GV cùng HS thực hiện cách chia - GV nhận xét, chốt quy tắc: <p>=> Khi chia một số tự nhiên cho một số tự nhiên mà còn dư ta tiếp tục chia như sau</p> <ul style="list-style-type: none"> + Viết dấu phẩy vào bên phải thương + Viết thêm vào bên phải số dư một chữ số 0 rồi chia tiếp + Nếu còn dư nữa ta lại viết thêm vào bên phải số dư một chữ số 0 rồi tiếp tục chia và có thể cứ làm như thế mãi. 	<ul style="list-style-type: none"> - HS thực nhiệm phép chia - Nhận xét bổ sung - HS lắng nghe - 2 – 3 HS nhắc lại cách quy tắc chia
---	--

2. Hoạt động

- Mục tiêu:

+ HS thực hiện được chia một số tự nhiên cho một số tự nhiên thương tìm được là một số thập phân.

- Cách tiến hành:

Bài 1. Đặt tính rồi tính.

23 : 4; 15 : 8 ; 882 : 36

- GV yêu cầu HS đọc đề bài.

- GV mời HS làm việc nhóm đôi: thực hiện công, trừ các phân số trong bài tập 1.

- GV mời các nhóm báo cáo kết quả.

- Mời các nhóm khác nhận xét, bổ sung.

- GV nhận xét tuyên dương (sửa sai)

- HS đọc đề bài, cả lớp theo dõi..
- HS làm việc nhóm đôi: thực hiện công, trừ các phân số trong bài tập 1:

23	4	15	8	882	36
	5,75	70	1,875		24,5
30				162	
		60			
20				180	
		40			0
		0			

	<ul style="list-style-type: none"> - Các nhóm báo cáo kết quả. - Các nhóm khác nhận xét, bổ sung.
<p>Bài 2.</p> <ul style="list-style-type: none"> - GV mời HS đọc yêu cầu bài. - HD học sinh làm bài: + Thực hiện phép chia tìm kết quả. + Nói kết quả đúng với phép chia <p>- GV mời HS làm bài tập cá nhân vào vở.</p> <p>- GV chấm bài, đánh giá, nhận xét và tuyên dương.</p>	<ul style="list-style-type: none"> - 1 HS đọc yêu cầu bài, cả lớp theo dõi  <p>2 Chọn số thập phân là thương ứng với mỗi phép chia.</p> <ul style="list-style-type: none"> - HS lắng nghe, rút kinh nghiệm
<p>Bài 3.</p> <ul style="list-style-type: none"> - GV mời HS đọc bài toán. + Bài toán cho biết gì? + Bài toán hỏi gì? - GV cùng HS tóm tắt bài toán. <p><i>Tóm tắt:</i> 2 giây: 103 km 1 giây: ... ? km</p> <p>- GV mời HS làm bài tập cá nhân vào vở.</p> <p>- GV chấm bài, đánh giá, nhận xét và tuyên dương.</p>	<ul style="list-style-type: none"> - 1 HS đọc yêu cầu bài, cả lớp theo dõi - HS tóm tắt bài toán: + Trong 2 giây bay được 103 km + Trung bình 1 giây bay được bao nhiêu km? - 1 HS lên bảng tóm tắt và giải bài toán <p style="text-align: center;"><i>Bài giải</i></p> <p style="text-align: center;">Trung bình mỗi giây con tàu vũ trụ đi được số ki-lô-mét là:</p> <p style="text-align: center;">$103:2 = 51,5 \text{ (km)}$</p> <p style="text-align: center;"><i>Đáp số:</i> 51,5 km.</p> <ul style="list-style-type: none"> - Chia sẻ bài trước lớp - HS lắng nghe, rút kinh nghiệm
<p>4. Vận dụng trải nghiệm.</p> <ul style="list-style-type: none"> - Mục tiêu: 	

- + Củng cố những kiến thức đã học trong tiết học để học sinh khắc sâu nội dung.
- + Vận dụng kiến thức đã học vào thực tiễn. Qua đó HS có cơ hội phát triển năng lực lập luận, tư duy toán học và năng lực giao tiếp toán học.
- + Tạo không khí vui vẻ, hào hứng, lưu luyến sau khi học sinh bài học.
- Cách tiến hành:

<ul style="list-style-type: none"> - GV tổ chức trò chơi “Ai nhanh – Ai đúng”. - Cách chơi: HS thực hiện các phép tính 18 : 5; 3 : 4; 518 : 5 - GV tổ chức trò chơi. - Đánh giá tổng kết trò chơi. - GV nhận xét, dặn dò bài về nhà. 	<ul style="list-style-type: none"> - HS lắng nghe trò chơi. - Các nhóm lắng nghe luật chơi. - Các nhóm tham gia chơi. Các nhóm rút kinh nghiệm.
---	---

IV. ĐIỀU CHỈNH SAU BÀI DẠY:

.....

.....

KHOA HỌC

CHỦ ĐỀ 2: NĂNG LƯỢNG

Bài 10: NĂNG LƯỢNG CHẤT ĐỐT (tiết 1)

I. YÊU CẦU CẦN ĐẠT:

1. Năng lực đặc thù.

Năng lực khoa học tự nhiên: Nêu được một số nguồn năng lượng chất đốt và vai trò của chúng trong đời sống và sản xuất.

- Trình bày được biện pháp phòng chống cháy, nổ, ô nhiễm khi sử dụng năng lượng chất đốt

- Nêu và thực hiện được việc làm thiết thực để tiết kiệm năng lượng chất đốt.

2. Năng lực chung.

- Năng lực tự chủ, tự học: Tích cực, chủ động hoàn thành các nhiệm vụ được giao.

- Năng lực giải quyết vấn đề và sáng tạo: Đề xuất cách sử dụng nguồn năng lượng trong đun nấu hằng ngày mà không gây cháy nổ; biện pháp phòng chống cháy nổ, ô nhiễm môi trường khi sử dụng năng lượng chất đốt

- Năng lực giao tiếp và hợp tác: Tham gia nhiệm vụ nhóm, chia sẻ ý kiến, trình bày kết quả làm việc nhóm.

3. Phẩm chất.

- Phẩm chất chăm chỉ: Ham học hỏi tìm tòi để mở rộng hiểu biết vận dụng những kiến thức đã học về vai trò của năng lượng chất đốt vào trong cuộc sống.

- Phẩm chất trách nhiệm: Có ý thức và thực hiện sử dụng năng lượng chất đốt an toàn, tiết kiệm.

II. ĐỒ DÙNG DẠY HỌC

- SGK và các thiết bị, học liệu và đồ dùng phục vụ cho tiết dạy.

III. HOẠT ĐỘNG DẠY HỌC

Hoạt động của giáo viên	Hoạt động của học sinh
1. Khởi động: - Mục tiêu: + Kết nối được kiến thức HS đã biết với nội dung kiến thức của bài, tạo hứng thú học tập. - Cách tiến hành:	
- GV tổ chức chơi trò chơi "Ô cửa bí mật". + Cách chơi: GV lần lượt đưa ra các câu hỏi sau mỗi ô cửa để HS trả lời. Ai có câu trả lời đúng sẽ được mở một ô cửa. Mở hết 4 ô cửa sẽ xuất hiện bức ảnh các bạn nhỏ miền núi ngồi sưởi ấm bên đống lửa. Câu 1: Mạch điện thấp sáng đơn giản có những bộ phận nào? Câu 2: Trong mạch điện thấp sáng, bộ phận nào là nguồn điện? Câu 3: Vật dẫn điện có đặc điểm gì?	- HS thực hiện chơi trò chơi - HS lắng nghe GV phổ biến cách chơi. Và lần lượt lật chọn ô cửa nêu câu trả lời. Câu 1: Mạch điện thấp sáng đơn giản gồm: nguồn điện, bóng đèn, dây điện và công tắc. Câu 2: Trong mạch điện thấp sáng, bộ phận công tắc là nguồn điện Câu 3: Vật dẫn điện cho dòng điện chạy qua.

Câu 4: Nêu ví dụ về một số vật chất cách điện?

+ GV nhận xét, khen ngợi HS tham gia chơi.

- GV nêu câu hỏi: Các bạn trong bức ảnh đang làm gì? Nguồn năng lượng nào tạo hơi ấm cho các bạn?

- GV đặt vấn đề: Có những nguồn năng lượng chất đốt nào và chúng được sử dụng như thế nào trong cuộc sống?

- GV giới thiệu bài. Ghi bảng.

Câu 4: Ví dụ: Sứ, nhựa, gỗ, cao su, thủy tinh,...

- HS nghe, suy nghĩ về vấn đề GV đặt ra.

- HS lắng nghe, ghi vở.

2. Hoạt động khám phá:

- Mục tiêu: Nêu được một số năng lượng chất đốt.

+ HS trình bày được một số vai trò của một số nguồn năng lượng chất đốt trong đời sống và sản xuất.

+ HS nêu được lợi ích của việc sử dụng năng lượng chất đốt trong cuộc sống.

- Cách tiến hành:

Hoạt động khám phá 1.

1. Một số năng lượng chất đốt

- GV yêu cầu HS quan sát và đọc nội dung thông tin ở hình 1 SGK.

The diagram illustrates four sources of fuel (CHẤT ĐỐT) with corresponding images and descriptions:

- Than (Coal):** a) Than được khai thác từ các mỏ than trong lòng đất. Than được sử dụng làm chất đốt ở các gia đình, ở lò hơi của nhà máy nhiệt điện, luyện kim...
- Dầu mỏ (Crude Oil):** b) Dầu mỏ được lấy lên theo các lỗ khoan của giếng dầu. Từ dầu mỏ có thể tách ra xăng, dầu hoả, dầu ði-ê-zen, ... dùng làm chất đốt cho các máy móc.
- Khí tự nhiên (khí ga) (Natural Gas):** c) Khí tự nhiên thường được tìm thấy cùng với than đá hoặc dầu mỏ. Nó được sử dụng trong các bếp ga để nấu thức ăn và trong các lò ga để sản xuất xi măng, gạch, gốm, nấu thủy tinh, luyện kim...
- Khí sinh học (bi-ô-ga) (Biogas):** d) Khí sinh học được tạo ra từ việc ủ các chất thải hữu cơ như mùn, rác, phân động vật trong các bể ch酵. Khí sinh học là nguồn chất đốt được sử dụng trong đun nấu, tạo ra điện để thắp sáng...

Hình 1

- GV giúp HS phân tích nội dung thông tin thông qua các câu hỏi:

+ Than được khai thác từ đâu và sử dụng vào

- HS đọc nội dung thông tin ở hình 1.

những việc gì?

+ Dầu mỏ được khai thác như thế nào và dùng để làm gì?

+ Khí tự nhiên được sử dụng vào những việc gì?

+ Khí sinh học được tạo ra bằng cách nào và dùng để làm gì?

- GV xác nhận ý kiến đúng, tuyên dương.

Hoạt động khám phá 2.

2. Vai trò của năng lượng chất đốt trong đời sống và sản xuất

- GV yêu cầu HS hoạt động theo nhóm đôi thực hiện nhiệm vụ trong phiếu học tập: Quan sát hình 2 và cho biết con người, máy móc, dụng cụ và phương tiện giao thông trong hình sử dụng loại chất đốt nào.



Hình 2

- GV sử dụng các câu hỏi gợi mở cho HS thảo luận:

+ Hình 2a: Động cơ máy bay sử dụng chất đốt gì?

+ Hình 2b: Chất đốt nào giúp bếp ga tỏa nhiệt để nấu chín thức ăn?

+ Hình 2c: Tàu thủy chạy được nhờ năng lượng chất đốt nào?

+ Hình 2d: Năng lượng của loại chất đốt nào giúp cơ thể các bạn nhỏ ấm lên trong những ngày mùa đông lạnh giá?

+ Hình 2e: Xe lu hoạt động được nhờ năng lượng chất đốt nào?

- HS lắng nghe và nêu câu trả lời.

+ Than được khai thác từ các mỏ than trong lòng đất

+ Dầu mỏ được lấy lên từ các giếng dầu

+ Khí tự nhiên thường được tìm thấy cùng với than đá và dầu mỏ

+ Khí sinh học được tạo ra từ việc ủ các chất thải hữu cơ.

- HS lắng nghe.

- HS quan sát các đối tượng: con người, máy móc, dụng cụ và phương tiện giao thông hình 2 SGK.

+ Hình 2g: Máy cấy lúa lấy năng lượng từ đầu để hoạt động?

- GV yêu cầu các nhóm HS trình bày, các nhóm khác nhận xét, bổ sung.

- GV nhận xét, khen ngợi HS và chốt kết quả đúng của từng hình.

Hoạt động khám phá 3:

- GV tổ chức cho HS hoạt động thảo luận theo nhóm:

+ Chia HS thành các nhóm và giao cho mỗi nhóm tìm hiểu lợi ích của một loại năng lượng chất đốt khác nhau (ví dụ: Than đá, dầu mỏ, khí đốt tự nhiên, khí đốt sinh học

+ Yêu cầu mỗi nhóm tìm hiểu và trình bày về lợi ích của loại năng lượng chất đốt được giao.

- Sau khi trình bày, tổ chức thảo luận để HS so sánh và đối chiếu lợi ích của các loại năng lượng chất đốt khác nhau.

- GV nhận xét, khen ngợi các nhóm.

- Thảo luận nhóm theo các câu hỏi gợi mở của GV, hoàn thành phiếu học tập:

- HS trình bày, nhận xét nội dung.

Hình	Chất đốt	Sử dụng vào việc
2a	Xăng	Làm động cơ máy bay hoạt động.
2b	Khí tự nhiên	Nấu thức ăn
2c	Dầu đi-ê-zen	Làm động cơ tàu thủy hoạt động.
2d	Củi	Sưởi ấm.
2e	Dầu đi-ê-zen	Làm động cơ xe lu hoạt động.
2g	Dầu đi-ê-zen	Làm động cơ máy cấy lúa hoạt động.

- HS làm việc theo nhóm:

+ Cá nhân mỗi HS trong từng nhóm nêu ý kiến về lợi ích của năng lượng chất đốt.

+ Nhóm trưởng tổng hợp ý kiến của các thành viên (mỗi nhóm có thể tổng hợp bằng cách viết, vẽ sơ đồ tư duy, vẽ tranh minh họa,..)

- Các nhóm lần lượt trình bày kết quả thảo luận trước lớp

3. Hoạt động luyện tập.

- Mục tiêu:

+ HS kể tên được các nguồn năng lượng chất đốt có trong tự nhiên và do con người tạo ra.

- Cách tiến hành:

- GV cho HS kể tên các nguồn năng lượng chất đốt khác và cho biết nguồn năng lượng đó có trong tự nhiên hay do con người tạo ra.

- HS suy nghĩ, và lần lượt kể các nguồn năng lượng chất đốt khác và cho biết nguồn năng lượng đó có trong tự nhiên hay do con người tạo ra.

- GV xác nhận ý kiến đúng, khen ngợi HS.

- HS lắng nghe, rút kinh nghiệm.

- GV nhận xét chung tuyên dương.

4. Vận dụng trải nghiệm.

- Mục tiêu:

+ Củng cố những kiến thức đã học trong tiết học để học sinh khắc sâu nội dung.

+ Vận dụng kiến thức đã học vào thực tiễn. Nêu được ví dụ về việc sử dụng năng lượng chất đốt đã làm tăng hiệu quả sản xuất và giúp con người giảm bớt sức lao động.

+ Tạo không khí vui vẻ, hào hứng, lưu luyến sau khi học sinh bài học.

- Cách tiến hành:

- GV chia HS thành 4 nhóm và giao cho mỗi nhóm tìm ví dụ về việc sử dụng năng lượng chất đốt đã làm tăng hiệu quả sản xuất và giúp con người giảm bớt sức lao động trong các lĩnh vực khác nhau.

- HS thực hiện thảo luận nhóm, nhóm trưởng điều khiển nhóm. HS nêu ví dụ về việc sử dụng năng lượng chất đốt, phân tích vì sao việc đó lại giúp tăng hiệu quả lao động và giảm bớt sức lao động.

- GV tổ chức cho các nhóm trình bày trước lớp.

- Lần lượt các nhóm nêu kết quả thảo luận, các nhóm khác bổ sung (nếu có).

+ Nhóm 1 về nông nghiệp.

+ Nhóm 1(Nông nghiệp): Sử dụng dầu đi-ê-den để chạy máy cày, máy cấy, máy bơm nước,.. giúp con người đỡ vất vả mà tăng năng suất

<p>+ Nhóm 2 về công nghiệp.</p> <p>+ Nhóm 3 về Giao thông vận tải.</p> <p>+ Nhóm 4 về sinh hoạt.</p> <p>- GV nhận xét, tuyệt dương.</p> <p>- Nhận xét sau tiết dạy.</p>	<p>lao động.</p> <p>+ Nhóm 2 (công nghiệp): Sử dụng xăng, dầu đi-ê-den để chạy máy xúc, máy ủi,.. giúp tăng năng suất sản xuất, giảm chi phí.</p> <p>+ Nhóm 3(Giao thông vận tải): Sử dụng các phương tiện giao thông chạy bằng xăng, dầu đi-ê-dem để vận chuyển và tăng hiệu quả kinh tế.</p> <p>+ Nhóm 4(sinh hoạt): Sử dụng bếp ga để nấu ăn, giúp tiết kiệm thời gian và công sức so với nấu bếp than củi.</p> <p>- HS lắng nghe, rút kinh nghiệm.</p>
---	---

IV. ĐIỀU CHỈNH SAU BÀI DẠY:

.....

.....

.....

LỊCH SỬ-ĐỊA LÍ

TUẦN 10: **CHỦ ĐỀ 3: XÂY DỰNG VÀ BẢO VỆ ĐẤT NƯỚC VIỆT NAM**

Bài 8: ĐẤU TRANH GIÀNH ĐỘC LẬP THỜI KÌ BẮC THUỘC (T2)

I. YÊU CẦU CẦN ĐẠT:

1. Năng lực đặc thù:

- Kể được tên và vẽ được trực gian thể hiện một số cuộc khởi nghĩa tiêu biểu trong thời kì Bắc thuộc (VD: 179 TCN, 40, 248, 542, 938 ...)
- Suu tầm và kể lại được một số câu chuyện về Hai Bà Trưng, Bà Triệu, Lý Bí, Phùng Hưng, Ngô Quyền
- Năng lực nhận thức lịch sử thông qua việc kể được tên một số cuộc khởi nghĩa tiêu biểu trong thời kì Bắc thuộc; kể lại được một số câu chuyện về Hai Bà Trưng, Bà Triệu, Lý Bí, Phùng Hưng, Ngô Quyền

- Vận dụng kiến thức, kỹ năng đã học:

2. Năng lực chung.

- Năng lực tự chủ, tự học: Chủ động tích cực thực hiện nhiệm vụ được phân công.

- Năng lực giải quyết vấn đề và sáng tạo: Liên hệ, phát hiện một số vấn đề từ các nhiệm vụ học tập và đưa ra cách giải quyết các vấn đề đó.

- Năng lực giao tiếp và hợp tác: Tự tin trao đổi với thành viên trong nhóm cũng như trình bày trước lớp một số câu chuyện được sưu tầm về Hai Bà Trưng, Bà Triệu, Lý Bí, Phùng Hưng, Ngô Quyền

3. Phẩm chất.

- Phẩm chất yêu nước: Biết thể hiện lòng kính phục, biết đối với những anh hùng dân tộc trong cuộc khởi nghĩa thời kì Bắc thuộc.

- Phẩm chất chăm chỉ: Chủ động học tập, tìm hiểu về một số cuộc khởi nghĩa tiêu biểu trong thời kì Bắc thuộc (VD: 179 TCN, 40, 248, 542, 938 ...).

- Phẩm chất trách nhiệm: Có ý thức bảo vệ và giữ gìn truyền thống yêu nước của dân tộc Việt Nam.

II. ĐỒ DÙNG DẠY HỌC

- Kế hoạch bài dạy, bài giảng Power point.

- Tranh ảnh, tư liệu về các cuộc khởi nghĩa của Hai bà Trưng, Bà Triệu, Lý Bí, Phùng Hưng, Ngô Quyền.

III. HOẠT ĐỘNG DẠY HỌC

Hoạt động của giáo viên	Hoạt động của học sinh
1. Khởi động:	
- Mục tiêu:	
+ Tạo không khí vui vẻ, phấn khởi trước giờ học.	
+ Thông qua khởi động, GV dẫn dắt bài mới hấp dẫn để thu hút học sinh tập trung.	
- Cách tiến hành:	
- GV trình chiếu cho HS xem một số hình ảnh về các cuộc đấu tranh tiêu biểu thời kì Bắc thuộc và yêu cầu HS xác định cuộc kháng chiến qua từng bức	quan sát hình ảnh. xác định cuộc kháng chiến qua từng bức

<p>tranh.</p> <ul style="list-style-type: none"> - GV nhận xét, tuyên dương và dẫn dắt vào bài mới. 	<p>lắng nghe.</p>
<p>2. Khám phá:</p> <ul style="list-style-type: none"> - Mục tiêu: + Suu tầm và kể lại được một số câu chuyện về Hai Bà Trưng, Bà Triệu, Lý Bí, Phùng Hưng, Ngô Quyền - Cách tiến hành: 	
<p>Hoạt động 2. Kể chuyện về một số nhân vật tiêu biểu trong cuộc đấu tranh chống Bắc thuộc.</p> <p>(Làm việc theo nhóm).</p> <p>1. Trưng Vương trừ giặc Hán</p> <ul style="list-style-type: none"> - GV yêu cầu HS quan sát hình 1 SGK trang 37 rồi nêu nội dung trong hình. - GV giảng giải thêm: <p><i>Trưng Vương trừ giặc Hán (tranh dân gian Đông Hồ): Bức tranh tái hiện cảnh nghĩa quân Hai Bà Trưng truy đuổi giặc Hán với khí thế tiến công mạnh mẽ. Hai Bà Trưng hùng dũng cưỡi voi xông trận, quân Hán thua tháo chạy tan tác.</i></p> <ul style="list-style-type: none"> - GV yêu cầu HS đọc thầm câu chuyện Lịch sử Trưng Vương trừ giặc Hán. - GV yêu cầu HS kể lại câu chuyện Lịch sử trong nhóm. <p>2. Lý Bí và Nhà nước Vạn Xuân</p> <ul style="list-style-type: none"> - GV yêu cầu HS quan sát hình 2 SGK trang 38 rồi nêu nội dung trong hình. 	<ul style="list-style-type: none"> - HS quan sát hình 1 SGK trang 37 rồi nêu nội dung. - HS lắng nghe.  <p>Hình 1. Trưng Vương trừ giặc Hán (tranh dân gian Đông Hồ)</p> <ul style="list-style-type: none"> - HS đọc thầm câu chuyện Lịch sử Trưng Vương trừ giặc Hán. - HS kể lại các câu chuyện Lịch sử trong nhóm. - HS đọc thầm câu chuyện Lịch sử Lý Bí và

- GV giảng giải thêm:

+ *Lý Bí xuất thân từ một hoà trường địa phương, quê ông ở Thái Bình. Ông giữ chức quan nhỏ trong chính quyền đô hộ. Với lòng yêu nước, thương dân, bất bình trước bè lũ đô hộ, ông sớm bỏ quan, về quê. Ông cùng với Tinh Thiều mưu tính việc khởi nghĩa, chiêu tập hiền tài.*

+ *Trải qua nhiều cuộc chiến Lý Bí đã giành thắng lợi cả hai chiến trường biên giới Nam, Bắc. Mùa xuân năm 544, Lý Bí dựng lên một nước mới, quốc hiệu Vạn Xuân, đóng đô ở miền cửa sông Tô Lịch. Lý Bí là người Việt Nam đầu tiên tự xưng Hoàng đế, niên hiệu Lý Nam Đế.*

+ *Sau khi Lý Bí mất, nhân dân ở nhiều nơi thuộc các tỉnh: Thái Bình, Thái Nguyên, Hà Nội, Vĩnh Phúc... đã lập đền thờ để tưởng nhớ công lao to lớn của nhà vua. Trong đó, đền thờ ở Phú Thọ là nơi đặt lăng mộ của nhà vua.*

- GV yêu cầu HS đọc thầm câu chuyện Lịch sử Lý Bí và nhà nước Vạn Xuân.

- GV yêu cầu HS kể lại câu chuyện Lịch sử trong nhóm.

3. Ngô Quyền đại phá quân Nam Hán.

- GV yêu cầu HS quan sát hình 3 SGK trang 38 rồi nêu nội dung.

- GV giảng giải thêm:

Ngô Quyền quê ở Đường Lâm (Sơn Tây, Hà Nội), ông xuất thân trong một gia đình quý tộc. Năm 938, trên sông

Nhà nước Vạn Xuân.

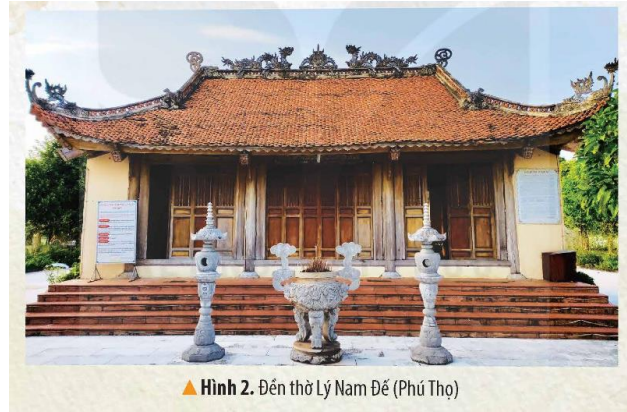

▲ Hình 2. Đền thờ Lý Nam Đế (Phú Thọ)

- HS lắng nghe.

- HS đọc thầm câu chuyện Lịch sử Lý Bí và nhà nước Vạn Xuân.

- HS kể lại các câu chuyện Lịch sử trong nhóm.

- HS quan sát hình 3 SGK trang 38 rồi nêu nội dung.

- HS lắng nghe.

Bạch Đằng lịch sử, Ngô Quyền đã lãnh đạo quân dân ta lập trận địa cọc ngầm vây, đánh bại quân nam Hán xâm lược, kết thúc hơn 1000 năm Bắc thuộc, mở ra thời kì độc lập, tự chủ lâu dài của dân tộc.

- GV yêu cầu HS kể lại các câu chuyện Lịch sử trong nhóm.

- GV tổ chức cho các nhóm kể lại câu chuyện về một nhân vật lịch sử tiêu biểu trong cuộc đấu tranh chống Bắc thuộc theo cách của mình.

- GV yêu cầu nhóm khác chú ý nghe rồi nhận xét, bổ sung.

- GV đặt câu hỏi khi HS kể xong câu chuyện.

+ *Em hãy cho biết câu chuyện nhắc đến nhân vật lịch sử nào?*

+ *Em hãy nêu những việc làm của nhân vật lịch sử đó.*

+ *Bày tỏ cảm nghĩ của em về nhân vật lịch sử đó.*

- GV nhận xét và chuẩn kiến thức cho HS.

- GV nhận xét, tuyên dương.



▲ **Hình 3.** Tượng đài Ngô Quyền (Hải Phòng)

- HS kể lại các câu chuyện Lịch sử trong nhóm.

- Đại diện nhóm kể lại câu chuyện về một nhân vật lịch sử tiêu biểu trong cuộc đấu tranh chống Bắc thuộc.

- HS chú ý nghe bạn kể rồi nhận xét, bổ sung.

- HS chia sẻ điều em biết được qua câu chuyện đó.

- HS trả lời câu hỏi sau khi kể câu chuyện.

- HS lắng nghe, ghi nhớ kiến thức.

3. Luyện tập.

- Mục tiêu:

+ Mở rộng kiến thức đã học trong tiết học để học sinh khắc sâu nội dung.

<p>+ Giúp HS tìm hiểu thêm về một số đền tháp Chăm.</p> <p>- Cách tiến hành:</p>	
<p>- GV yêu cầu HS thảo luận trả lời câu hỏi.</p> <p>+ <i>Em hãy cho biết các câu chuyện nhắc đến nhân vật lịch sử nào?</i></p> <p>+ <i>Em hãy nêu những việc làm của nhân vật lịch sử đó.</i></p> <p>+ <i>Bày tỏ cảm nghĩ của em về nhân vật lịch sử đó</i></p> <p>- GV yêu cầu mỗi nhóm trình bày sản phẩm của nhóm mình.</p> <p>- GV nhận xét, tuyên dương.</p>	<p>- HS trả lời câu hỏi.</p> <p>+ Hai Bà Trưng</p> <p> Lý Bí</p> <p> Ngô Quyền</p> <p>+ Cuộc khởi nghĩa Hai Bà Trưng đã chứng tỏ tinh thần đấu tranh bất khuất của nhân dân ta, tạo tiền đề cho việc khôi phục nền độc lập, tự chủ của nước nhà.</p> <p> Cuộc khởi nghĩa Lý Bí thể hiện lòng yêu nước, khẳng định sự trưởng thành về ý thức đấu tranh giành độc lập của nhân dân ta.</p> <p> Chiến thắng Bạch Đằng của Ngô Quyền đã chấm dứt hoàn toàn ách đô hộ của phong kiến phương Bắc, mở ra thời kì độc lập, tự chủ lâu dài cho dân tộc.</p> <p>- Đại diện nhóm trình bày.</p> <p>- HS lắng nghe.</p>
<p>4. Vận dụng trải nghiệm.</p> <p>- Mục tiêu:</p> <p>+ Củng cố những kiến thức đã học trong tiết học để học sinh khắc sâu nội dung.</p> <p>+ Vận dụng kiến thức đã học vào thực tiễn.</p> <p>+ Tạo không khí vui vẻ, hào hứng, lưu luyến sau khi học sinh bài học.</p> <p>- Cách tiến hành:</p>	
<p>- GV yêu cầu HS nêu cảm xúc về các câu chuyện Lịch sử đã học.</p>	<p>- HS nêu cảm xúc về các câu chuyện Lịch sử đã học.</p>

- Nhận xét sau tiết dạy, dặn dò về nhà. + GV nhắc HS về nhà sưu tầm những câu chuyện Lịch sử về cuộc đấu tranh trong thời kì Bắc thuộc.	- HS lắng nghe, rút kinh nghiệm.

IV. ĐIỀU CHỈNH SAU BÀI DẠY:

.....

.....

.....

ÔN TOÁN

PHÉP CHIA SỐ THẬP PHÂN (TIẾT 2)

I. YÊU CẦU CẦN ĐẠT:

1. Năng lực đặc thù:

- củng cố phép chia số thập phân
- Thực hiện được phép chia một số tự nhiên cho một số tự nhiên mà thương tìm được là một số thập phân.
- Giải một số bài toán liên quan đến chia một số tự nhiên cho một số tự nhiên mà thương tìm được là một số thập phân.
- HS có cơ hội phát triển năng lực lập luận, tư duy toán học và năng lực giao tiếp toán học.

2. Năng lực chung.

- Năng lực tự chủ, tự học: Chủ động tích cực tìm hiểu phép chia số thập phân cho một số tự nhiên
- Năng lực giải quyết vấn đề và sáng tạo: Biết vận dụng được phép chia để giải quyết một số tình huống thực tế.
- Năng lực giao tiếp và hợp tác: Có thói quen trao đổi, thảo luận cùng nhau hoàn thành nhiệm vụ dưới sự hướng dẫn của giáo viên.

3. Phẩm chất.

- Phẩm chất chăm chỉ: Ham học hỏi tìm tòi để hoàn thành tốt nội dung học tập.
- Phẩm chất trách nhiệm: Có ý thức trách nhiệm với lớp, tôn trọng tập thể.

II. ĐỒ DÙNG DẠY HỌC

- VBT Toán và các thiết bị, học liệu và đồ dùng phục vụ cho tiết dạy.

III. HOẠT ĐỘNG DẠY HỌC

Hoạt động của giáo viên	Hoạt động của học sinh
<p>1. Khởi động:</p> <ul style="list-style-type: none"> - Mục tiêu: + Tạo không khí vui vẻ, phấn khởi trước giờ học. + Thông qua khởi động, giáo viên dẫn dắt bài mới hấp dẫn để thu hút học sinh tập trung. - Cách tiến hành: 	
<ul style="list-style-type: none"> - GV tổ chức ôn lại bài học. * Muốn chia số thập phân cho một số tự nhiên ta làm như thế nào? - GV Nhận xét, tuyên dương. - GV dẫn dắt vào bài mới 	<ul style="list-style-type: none"> - HS tham gia + Ta thực hiện chia phần nguyên của số bị chia cho số chia. + Viết dấu phẩy vào bên phải của thương vừa tìm được trước khi lấy chữ số đầu tiên ở phần thập phân của số bị chia để tiếp tục thực hiện phép chia + Tiếp tục chia với từng chữ số ở phần thập phân của số bị chia. - HS lắng nghe.
<p>2. Khám phá:</p> <ul style="list-style-type: none"> - Mục tiêu: + củng cố phép chia một số tự nhiên cho một số tự nhiên mà thương tìm được là một số thập phân. + Hiểu được cách chia một số tự nhiên cho một số tự nhiên mà thương tìm được là một số thập phân - Cách tiến hành: 	
<p>Bài 1. Đặt tính rồi tính.</p> <p>23 : 5; 7 : 4 ; 720 : 64</p> <ul style="list-style-type: none"> - GV yêu cầu HS đọc đề bài. - GV mời HS làm việc nhóm đôi: thực hiện công, trừ các phân số trong bài tập 1. - GV mời các nhóm báo cáo kết quả. - Mời các nhóm khác nhận xét, bổ sung. - GV nhận xét tuyên dương (sửa sai) 	<ul style="list-style-type: none"> - HS đọc đề bài, cả lớp theo dõi.. - HS làm việc nhóm đôi: thực hiện công, trừ các phân số trong bài tập 1: <div style="display: flex; justify-content: space-around; align-items: flex-start;"> <div style="text-align: center;"> <p>a) 23 : 5</p> $\begin{array}{r} 23 \quad \quad 5 \\ 30 \quad \quad 4,6 \\ 0 \end{array}$ </div> <div style="text-align: center;"> <p>b) 7 : 4</p> $\begin{array}{r} 7 \quad \quad 4 \\ 30 \quad \quad 1,75 \\ 20 \\ 0 \end{array}$ </div> <div style="text-align: center;"> <p>c) 720 : 64</p> $\begin{array}{r} 720 \quad \quad 64 \\ 80 \quad \quad 11,25 \\ 160 \\ 320 \\ 0 \end{array}$ </div> </div>
<p>2. Hoạt động</p> <ul style="list-style-type: none"> - Mục tiêu: 	

+ HS thực hiện được chia một số tự nhiên cho một số tự nhiên thương tìm được là một số thập phân.

- Cách tiến hành:

Bài 2. Nối mỗi phép tính với kết quả của phép tính đó.

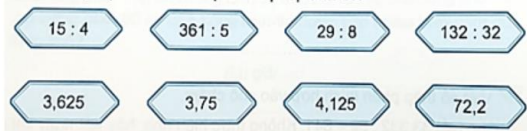

- GV mời HS đọc yêu cầu bài.
- HD học sinh làm bài:
- + Thực hiện phép chia tìm kết quả.
- + Nối kết quả đúng với phép chia
- GV mời HS làm bài tập cá nhân vào vở.

- 1 HS đọc yêu cầu bài, cả lớp theo dõi

- HS làm bài tập cá nhân vào vở

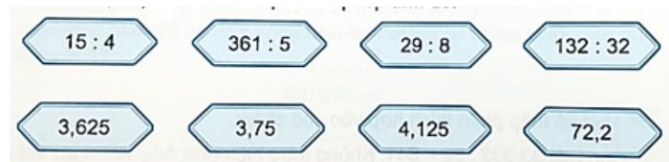

- GV chấm bài, đánh giá, nhận xét và tuyên dương.

- HS lắng nghe, rút kinh nghiệm

Bài 3. Bác Toàn trộn 4 yến đậu nành cần 150 g men. Hỏi mỗi yến đậu nành cần trộn với bao nhiêu gam men?

- GV mời HS đọc bài toán.
- + Bài toán cho biết gì?
- + Bài toán hỏi gì?
- GV cùng HS tóm tắt bài toán.

Tóm tắt:

4 yến: 150 g men

1 yến : ... ? g men

- 1 HS đọc yêu cầu bài, cả lớp theo dõi
- HS tóm tắt bài toán:
- + Trộn 4 yến đậu nành cần 150 g men.
- + Mỗi yến đậu nành cần trộn với bao nhiêu gam men?

- 1 HS lên bảng tóm tắt và giải bài toán

Bài giải

Mỗi yến đậu nành cần trộn với số gam men là:

$$150 : 4 = 37,5 \text{ (g)}$$

Đáp số: 37,5 g

- GV mời HS làm bài tập cá nhân vào vở.

- Chia sẻ bài trước lớp
- HS lắng nghe, rút kinh nghiệm

- GV chấm bài, đánh giá, nhận xét và tuyên dương.

4. Vận dụng trải nghiệm.

- Mục tiêu:

+ Củng cố những kiến thức đã học trong tiết học để học sinh khắc sâu nội dung.

+ Vận dụng kiến thức đã học vào thực tiễn. Qua đó HS có cơ hội phát triển năng lực lập luận, tư duy toán học và năng lực giao tiếp toán học.

+ Tạo không khí vui vẻ, hào hứng, lưu luyến sau khi học sinh bài học.

- Cách tiến hành:

Bài 4: Bể trên ban đầu đựng 42 003 l dầu. Sau đó, người ta mở 3 cửa cùng lúc cho dầu chảy xuống hết 3 bể ở giữa. Rồi dầu lại chảy hết từ mỗi bể ở giữa xuống 2 bể ở dưới. Hỏi cuối cùng, ở mỗi bể dưới cùng có bao nhiêu lít dầu? Biết 3 cửa nối bể trên cùng với 3 bể ở giữa rộng bằng nhau, các ống thông nối bể ở giữa với bể dưới cùng rộng bằng nhau.

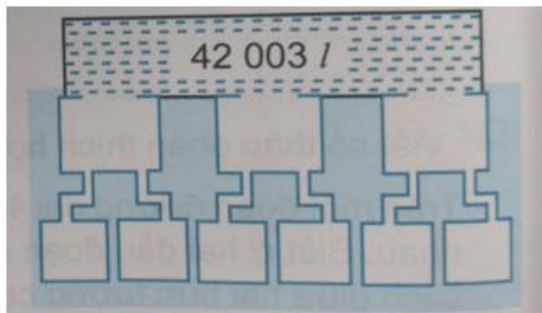

- GV mời HS đọc bài toán.

+ Bài toán cho biết gì?

+ Bài toán hỏi gì?

- GV mời HS làm việc nhóm đôi

- Gọi đại diện nhóm trình bày kết quả.

- HS đọc bài toán

- HS trả lời

- HS làm việc nhóm đôi

- Đại diện nhóm trình bày kết quả.

Bài giải

Mỗi bể giữa chứa số lít dầu là:

$$42\ 003 : 3 = 14\ 001 (l)$$

Mỗi bể dưới cùng chứa số lít dầu là:

$$14\ 001 : 2 = 7\ 000,5 (l)$$

Đáp số: 7 000,5 lít dầu

- Gọi nhóm khác nhận xét. - GV nhận xét - D ặn dò bài về nhà.	- Nhóm khác nhận xét. - L ắng nghe sửa sai.
---	--

IV. ĐIỀU CHỈNH SAU BÀI DẠY:

.....

.....

.....

ÔN TIẾNG VIỆT

Tiết 3: VIẾT

Bài: TÌM Ý CHO ĐOẠN VĂN GIỚI THIỆU NHÂN VẬT TRONG MỘT CUỐN SÁCH

I. YÊU CẦU CẦN ĐẠT.

1. Năng lực đặc thù:

- Tìm ý cho đoạn văn giới thiệu nhân vật trong một cuốn sách
- Biết cách viết Tìm ý cho đoạn văn giới thiệu nhân vật trong một cuốn sách
- Nêu được những điểm cần lưu ý khi kể chuyện và viết bài văn.
- Góp phần phát triển năng lực ngôn ngữ.
- Biết vận dụng kiến thức từ bài học để vận dụng vào thực tiễn.

2. Năng lực chung.

- Năng lực tự chủ, tự học: Tích cực học tập, tiếp thu kiến thức để thực hiện tốt nội dung bài học.

- Năng lực giải quyết vấn đề và sáng tạo: Nâng cao kỹ năng tìm ý cho đoạn văn giới thiệu nhân vật trong một cuốn sách

- Năng lực giao tiếp và hợp tác: Phát triển năng lực giao tiếp trong đóng vai nhân vật.

3. Phẩm chất.

- Phẩm chất nhân ái: biết đoàn kết, nhân ái và giúp đỡ nhau thi đóng vai nhân vật và thảo luận nhóm.

- Phẩm chất chăm chỉ: Có ý thức tự giác trong học tập, trò chơi và vận dụng.

- Phẩm chất trách nhiệm: Biết giữ trật tự, lắng nghe và học tập nghiêm túc.

II. ĐỒ DÙNG DẠY HỌC VÀ HỌC LIỆU.

- SGK, VBT Tiếng Việt và các thiết bị, học liệu phục vụ cho tiết dạy.

III. HOẠT ĐỘNG DẠY HỌC.

Hoạt động của giáo viên	Hoạt động của học sinh
1. Khởi động:	
- Mục tiêu:	
+ Tạo không khí vui vẻ, khẩn khởi trước giờ học.	
+ Tìm ý cho đoạn văn giới thiệu nhân vật trong một cuốn sách	
- Cách tiến hành:	
- GV yêu cầu HS nhắc lại cách viết tìm ý cho	- 1 HS nhắc lại cách viết tìm ý cho đoạn văn

	<table border="1"> <tr> <td data-bbox="884 159 975 280">Kết thúc</td> <td data-bbox="975 159 1513 280">+ Câu chuyện là bài học độc đáo, thú vị và ý nghĩa về hình ảnh người em. Dặn người đọc phải biết yêu thương đùm bọc anh em trong nhà, chăm chỉ lao động, không nên quá tham lam và phải biết ơn người đã giúp mình.</td> </tr> </table> <p>- HS nhận xét các nhóm. - HS lắng nghe, sửa chữa.</p>	Kết thúc	+ Câu chuyện là bài học độc đáo, thú vị và ý nghĩa về hình ảnh người em. Dặn người đọc phải biết yêu thương đùm bọc anh em trong nhà, chăm chỉ lao động, không nên quá tham lam và phải biết ơn người đã giúp mình.
Kết thúc	+ Câu chuyện là bài học độc đáo, thú vị và ý nghĩa về hình ảnh người em. Dặn người đọc phải biết yêu thương đùm bọc anh em trong nhà, chăm chỉ lao động, không nên quá tham lam và phải biết ơn người đã giúp mình.		
<p>4. Vận dụng trải nghiệm.</p> <p>- Mục tiêu:</p> <p>+ Củng cố những kiến thức đã học trong tiết học để học sinh khắc sâu nội dung. + Vận dụng kiến thức đã học vào thực tiễn. + Tạo không khí vui vẻ, hào hứng, lưu luyến sau khi học sinh bài học.</p> <p>- Cách tiến hành:</p>			
<p>- GV tổ chức trò chơi : Đoán nhân vật</p> <p>- Cách chơi:</p> <p>+ 1 HS đóng vai nhân vật và kể một đoạn truyện trước lớp, nhưng không được giới thiệu mình đang đóng vai nhân vật nào.</p> <p>+ Cả lớp lắng nghe câu chuyện và soạn xem người kể đang đóng vai nào? (người kể chuyện, nhân vật trong chuyện,...)</p> <p>- GV tổng kết trò chơi, đánh giá nhận xét, tuyên dương.</p> <p>- GV nhận xét tiết dạy.</p> <p>- Dặn dò bài về nhà.</p>	<p>- HS lắng nghe trò chơi.</p> <p>- HS tham gia chơi trò chơi vận dụng.</p> <p>- HS lắng nghe, rút kinh nghiệm.</p>		

IV. ĐIỀU CHỈNH SAU BÀI DẠY:

.....

.....

.....

Thứ Sáu ngày 8 tháng 11 năm 2024

TIẾNG VIỆT
ĐỌC MỞ RỘNG

I. YÊU CẦU CẦN ĐẠT.

1. Năng lực đặc thù:

- Đọc mở rộng câu chuyện về nhà trường, thầy cô và bạn bè, rèn luyện thói quen đọc sách và biết thể hiện suy nghĩ, cảm xúc của mình về câu chuyện đã đọc.
- Góp phần phát triển năng lực ngôn ngữ.
- Biết vận dụng kiến thức từ bài học để vận dụng vào thực tiễn.

2. Năng lực chung.

- Năng lực tự chủ, tự học: Tích cực đọc sách, đọc các câu chuyện mở rộng để rèn luyện thói quen đọc sách và đưa ra suy nghĩ, cảm xúc của mình về câu chuyện đã đọc.
- Năng lực giải quyết vấn đề và sáng tạo: Biết thể hiện suy nghĩ, cảm xúc của mình về câu chuyện đã đọc.

3. Phẩm chất.

- Phẩm chất chăm chỉ: Có ý thức tự giác trong đọc các câu chuyện một cách nghiêm túc và có định hướng.
- Phẩm chất trách nhiệm: Có trách nhiệm khi tự đọc sách, suy nghĩ và thể hiện đúng quan điểm về câu chuyện đã đọc.

II. ĐỒ DÙNG DẠY HỌC VÀ HỌC LIỆU.

- Kế hoạch bài dạy, bài giảng Power point.
- SGK và các thiết bị, học liệu phụ vụ cho tiết dạy.

III. HOẠT ĐỘNG DẠY HỌC.

Hoạt động của giáo viên	Hoạt động của học sinh
1. Khởi động: - Mục tiêu:	

<p>+ Tạo không khí vui vẻ, khẩn khởi trước giờ học.</p> <p>+ Kiểm tra ý thức tự đọc của học sinh qua thể hiện suy nghĩ, cảm xúc của mình về câu chuyện đã đọc.</p> <p>- Cách tiến hành:</p>	
<p>- GV giới thiệu bài hát “Nhớ ơn thầy cô”</p> <p>- Nội dung bài hát nói về chủ đề gì?</p> <p>- Trong bài hát, bạn nghĩ về điều gì?</p> <p>- GV nhận xét và dẫn dắt vào bài:</p> <p><i>Qua bài hát cho chúng ta thấy cô và các bạn luôn là kỉ niệm đáng nhớ nhất vui tươi các em được thầy cô chăm lo, dạy dỗ. Vậy bài học hôm nay các em sẽ đọc thêm một số câu chuyện nói về thầy cô và bạn bè của các em khi còn ở mái trường.</i></p>	<p>- HS Lắng nghe bài hát và cùng trao đổi về nội dung bài hát.</p> <p>- Các bạn nhớ nhớ thầy cô và bạn bè.</p> <p>- HS lắng nghe.</p>
<p>2. Khám phá.</p> <p>- Mục tiêu:</p> <p>+ Đọc mở rộng câu chuyện về nhà trường, thầy cô và bạn bè, rèn luyện thói quen đọc sách và biết thể hiện suy nghĩ, cảm xúc của mình về câu chuyện đã đọc.</p> <p>+ Góp phần phát triển năng lực ngôn ngữ.</p> <p>- Cách tiến hành:</p>	
<p>Bài 1: Đọc câu chuyện về nhà trường, thầy cô, học sinh và viết phiếu đọc theo mẫu</p> <p>- GV mời 1 HS đọc yêu cầu bài 1 và gợi ý.</p> <p>- Những câu chuyện về về nhà trường, thầy cô, học sinh.</p> <p>- GV yêu cầu HS suy nghĩ nhớ lại những câu chuyện đã đọc hoặc đọc câu chuyện em đã chuẩn bị trước.</p> <p>2. Viết phiếu đọc sách:</p> <p>- GV yêu cầu HS làm việc cá nhân, viết vào phiếu đọc sách theo mẫu.</p>	<p>- 1 HS đọc yêu cầu bài 1. Cả lớp lắng nghe bạn đọc.</p> <p>- HS đọc câu chuyện đã chuẩn bị trước hoặc nhớ lại nội dung câu chuyện đã đọc từ trước.</p> <p>- HS viết phiếu đọc sách theo mẫu về</p>

PHIẾU ĐỌC SÁCH			câu chuyện em đã đọc.
Tên câu chuyện: ●	Tác giả: ●	Ngày đọc: ●	
Nội dung chính của câu chuyện: ●		Nhân vật em thích nhất: ●	
Chi tiết thú vị hoặc sự việc đáng nhớ: ●		Mức độ yêu thích: ☆☆☆☆☆	
3. Luyện tập.			
<p>- Mục tiêu:</p> <p>+ Rèn luyện kỹ năng ghi nhớ, kỹ năng kể chuyện của học sinh. Trình bày được quan điểm của bản thân về nội dung, ý nghĩa câu chuyện.</p> <p>+ Góp phần phát triển năng lực ngôn ngữ.</p> <p>- Cách tiến hành:</p>			
3. Trao đổi với bạn về câu chuyện đã đọc.			
<p>- GV mời 1 HS đọc yêu cầu bài tập 3.</p> <p>- GV mời cả lớp làm việc nhóm, thảo luận về một trong các nội dung sau:</p> <p>+ Kể tóm tắt câu chuyện và giới thiệu về nhân vật chính.</p> <p>Nội dung câu chuyện. Chia sẻ những điều em học được về cách kể chuyện.</p> <p>- GV mời đại diện các nhóm trình bày.</p> <p>- GV mời cả lớp nhận xét, bổ sung.</p> <p>- GV nhận xét tuyên dương (sửa sai).</p>		<p>- 1 HS đọc yêu cầu bài tập 3. Cả lớp lắng nghe.</p> <p>- Cả lớp làm việc nhóm, thảo luận và chọn một nội dung để thực hiện.</p> <p>- Đại diện các nhóm trình bày.</p> <p>- Các nhóm nhận xét, bổ sung.</p>	
4. Vận dụng trải nghiệm.			
<p>- Mục tiêu:</p> <p>+ Củng cố những kiến thức đã học trong tiết học để học sinh khắc sâu nội dung.</p> <p>+ Vận dụng kiến thức đã học vào thực tiễn.</p> <p>+ Tạo không khí vui vẻ, hào hứng, lưu luyến sau khi học sinh bài học.</p> <p>- Cách tiến hành:</p>			
- GV giao việc cho HS về nhà:		- HS lắng nghe nhiệm vụ về nhà.	

<p>+ Kể cho người thân nghe câu chuyện về thầy cô, bạn bè, học sinh.</p> <p>Cùng người thân nhận xét về các nhân vật, các sự việc diễn ra trong câu chuyện.</p> <p>- GV lưu ý HS khi kể ở nhà:</p> <p><i>Kể phải rõ ràng, rành mạch, đúng và đầy đủ các sự việc chính trong câu chuyện.</i></p> <p>- GV nhận xét tiết dạy.</p> <p>- Dặn dò bài về nhà.</p>	<p>- HS về nhà kể cho người thân nghe câu chuyện về thầy cô, bạn bè, học sinh.</p> <p>đã đọc hoặc đã nghe.</p> <p>- HS lắng nghe, rút kinh nghiệm.</p>
--	--

IV. ĐIỀU CHỈNH SAU BÀI DẠY:

.....

.....

.....

TOÁN

Bài 22: CHIA MỘT SỐ THẬP PHÂN CHO MỘT SỐ TỰ NHIÊN(T3)

I. YÊU CẦU CẦN ĐẠT:

1. Năng lực đặc thù:

- Củng cố phép chia số thập phân.
- Thực hiện được phép chia một số tự nhiên cho một số thập phân, giải một số bài toán liên quan đến chia một số tự nhiên cho một số thập phân.
- HS có cơ hội phát triển năng lực lập luận, tư duy toán học và năng lực giao tiếp toán học.

2. Năng lực chung.

- Năng lực tự chủ, tự học: Chủ động tích cực tìm hiểu phép chia số thập phân cho một số tự nhiên
- Năng lực giải quyết vấn đề và sáng tạo: Biết vận dụng được phép chia để giải quyết một số tình huống thực tế.

- Năng lực giao tiếp và hợp tác: Có thói quen trao đổi, thảo luận cùng nhau hoàn thành nhiệm vụ dưới sự hướng dẫn của giáo viên.

3. Phẩm chất.

- Phẩm chất chăm chỉ: Ham học hỏi tìm tòi để hoàn thành tốt nội dung học tập.
- Phẩm chất trách nhiệm: Có ý thức trách nhiệm với lớp, tôn trọng tập thể.

II. ĐỒ DÙNG DẠY HỌC

- Kế hoạch bài dạy, bài giảng Power point.
- SGK và các thiết bị, học liệu phụ vụ cho tiết dạy.

III. HOẠT ĐỘNG DẠY HỌC

Hoạt động của giáo viên	Hoạt động của học sinh
1. Khởi động: - Mục tiêu: + Tạo không khí vui vẻ, phấn khởi trước giờ học. + Thông qua khởi động, giáo viên dẫn dắt bài mới hấp dẫn để thu hút học sinh tập trung. - Cách tiến hành:	
- GV tổ chức ôn lại bài học. * Muốn nhân số tự nhiên cho một số tự nhiên ta làm như thế nào? - GV Nhận xét, tuyên dương.	- HS tham gia => Khi chia một số tự nhiên cho một số tự nhiên mà còn dư ta tiếp tục chia như sau + Viết dấu phẩy vào bên phải thương + Viết thêm vào bên phải số dư một chữ số 0 rồi chia tiếp + Nếu còn dư nữa ta lại viết thêm vào bên phải số dư một chữ số 0 rồi tiếp tục chia và có thể cứ làm như

<p>- GV dẫn dắt vào bài mới</p>	<p>thế mãi. - HS lắng nghe.</p>
<p>2. Khám phá:</p> <p>- Mục tiêu:</p> <ul style="list-style-type: none"> + củng cố phép chia một số tự nhiên cho một số thập phân. + Hiểu được cách chia một số một số tự nhiên cho một số thập phân <p>- Cách tiến hành:</p>	
<p>a) Tính rồi so sánh kết quả</p> <p>- GV cho HS thực hiện hai phép tính: $4,5 : 9$ và $(4,5 \times 10) : (9 \times 10)$.</p> <p>- GV có thể gọi HS nêu nhận xét về số bị chia và số chia của hai phép tính này.</p> <p>- GV nhận xét chốt: Thương của hai phép tính này giống nhau.</p> <p>=>GV nhận xét: Khi nhân số bị chia và số chia với cùng một số khác 0 thì thương không thay đổi.</p> <p>b) - GV giới thiệu tình huống qua tranh, mời HS quan sát và nêu tình huống:</p> <p>- GV giới thiệu tình huống khám phá: Rô-bốt, Nam và Việt bên cạnh bể cá nhà Nam. Các bạn đang nói chuyện về kích thước chiếc bể nhà Nam.</p>	<p>+ HS nêu yêu cầu của bài</p> <p>- HS thực hiện theo hướng dẫn của GV:</p> <p>a) Tính rồi so sánh kết quả:</p> <div style="border: 1px solid #ccc; padding: 5px; margin: 5px 0;"> $4,5 : 9 \text{ và } (4,5 \times 10) : (9 \times 10)$ $4,5 : 9 = 0,5$ $(4,5 \times 10) : (9 \times 10) = 45 : 90$ $= 0,5$ $\text{Vậy: } 4,5 : 9 = (4,5 \times 10) : (9 \times 10)$ </div> <p>+ Số bị chia và số chia của phép tính thứ hai là số bị chia và số chia của phép tính thứ nhất gấp lên 10 lần.</p> <p>- HS nhắc lại nhận xét.</p> <p>- HS nêu</p> <p>+ HS đọc tình huống: Đáy chiếc bể là hình chữ nhật có diện tích là 57dm^2, chiều dài $9,5\text{dm}$. Đố hai bạn biết chiều rộng đáy bể là bao nhiêu đề-xi-mét?</p> <p>+ Đáy bể hình chữ nhật có diện tích</p>

+ Bài toán cho biết gì?

+ Bài toán hỏi gì?

+ Bài toán yêu cầu ta tính gì?

+ Muốn tìm chiều rộng chiếc bể thì ta làm như thế nào?

+ Ta thực hiện phép tính: $57:9,5 = ?$ (dm) (Đây là phép chia một số tự nhiên cho một số thập phân).

- GV dẫn dắt, chẳng hạn: Ta có thể chuyển phép chia một số tự nhiên cho một số thập phân về phép chia một số tự nhiên cho một số tự nhiên (đã học ở phần trên) bằng cách nhân số bị chia và số chia với cùng 10, 100, 1 000, ... Với phép tính trên, ta nhân số bị chia và số chia với 10 như sau:

$$57 : 9,5 = (57 \times 10) : (9,5 \times 10) = 570 : 95$$

rồi thực hiện phép chia một số tự nhiên cho một số tự nhiên đã biết.

- HD HS thực hiện phép chia

- GV mời HS làm bài tập cá nhân vào vở.

- GV đánh giá, nhận xét và tuyên dương.

- GV nhận xét, chốt quy tắc:

=> Muốn chia một số tự nhiên cho một số thập phân ta làm như sau:

+ Đếm xem có bao nhiêu chữ số ở phần thập phân của số chia thì viết thêm vào bên phải

57dm².

+ Chiều dài đáy bể là 9,5 dm

+ Chiều rộng đáy bể là bao nhiêu dm?

+ Yêu cầu tính chiều rộng đáy bể.

+ Ta lấy diện tích chia cho chiều dài.

+ HS thực hiện theo HD của GV

- 1 HS lên bảng thực hiện

Ta đặt tính rồi tính như sau:

$$\begin{array}{r} 570 \overline{) 9,5} \\ 0 \overline{) 6} \end{array}$$

- Phần thập phân của số chia có một chữ số.

- Viết thêm một chữ số 0 vào bên phải số bị chia được 570; bỏ dấu phẩy ở số chia được 95.

- Thực hiện phép chia $570 : 95$.

Vậy: $57 : 9,5 = 6$ (dm)

- HS thực hiện phép chia

- Nhận xét bổ sung

-2 -3 HS nhắc lại quy tắc

số bị chia bấy nhiêu chữ số 0.
 + Bỏ dấu phẩy ở số bị chia rồi thực hiện phép chia như chia các số tự nhiên.

2. Hoạt động

- Mục tiêu:
- + HS thực hiện được chia một số tự nhiên cho một số thập phân.
- Cách tiến hành:

Bài 1 : Đặt tính rồi tính

- HS nêu yêu cầu của bài.
- HS làm bài theo nhóm đôi
- GV mời các nhóm báo cáo kết quả.
- Các nhóm báo cáo kết quả.

$\begin{array}{r} 70 \overline{) 3,5} \\ \underline{0} \\ 0 \end{array}$	$\begin{array}{r} 7020 \overline{) 7,2} \\ \underline{540} \\ 360 \\ \underline{0} \end{array}$	$\begin{array}{r} 12800 \overline{) 0,25} \\ \underline{30} \\ 50 \\ \underline{0} \end{array}$	$\begin{array}{r} 540 \overline{) 0,45} \\ \underline{90} \\ 0 \end{array}$
--	---	--	---

- Các nhóm khác nhận xét, bổ sung.
- Mời các nhóm khác nhận xét, bổ sung.
- GV nhận xét tuyên dương (sửa sai)

Bài 2.

2 Số ?

Một nhà khảo cổ đã đào hết 15 / đầu vào các rô-bốt chuột chũi, mỗi rô-bốt 0,75 / đầu.
 Vậy có tất cả ? rô-bốt chuột chũi.



- GV mời HS đọc yêu cầu bài.
- GV: Để điền được số thích hợp vào dấu hỏi chấm. các em cần làm gì?
- HS thực hiện phép chia
- + HS tự đặt và tính phép chia vào vở hoặc giấy nháp: 15 : 0,75. Sau đó viết kết quả vào

- + HS đọc
- + Thực hiện phép chia 15 : 0,75
- + HS tự đặt và tính phép chia vào vở hoặc giấy nháp
- Chia sẻ bài trước lớp

<p>chỗ dấu hỏi chấm.</p> <ul style="list-style-type: none"> - GV mời HS làm bài tập cá nhân vào vở . - GV chấm bài, đánh giá, nhận xét và tuyên dương. 	<p>Đáp án: $15 : 0,75 = 2$. Vậy có tất cả 2 rô-bốt chuột chũi</p> <ul style="list-style-type: none"> - HS lắng nghe, rút kinh nghiệm
<p>Bài 3: Cho biết trên 1,5 ha đất thu hoạch được 3 tấn hạt điều thô. Hỏi trên mỗi héc ta đất đó, người ta thu hoạch được bao nhiêu tấn hạt điều thô?</p> <ul style="list-style-type: none"> - GV mời HS đọc yêu cầu bài. + Bài toán cho biết gì? + Bài toán hỏi gì? - GV cùng HS tóm tắt bài toán. <p><i>Tóm tắt</i></p> <p>1,5 ha: 3 tấn 1 ha : ...? tấn</p> <ul style="list-style-type: none"> - GV mời HS làm bài tập cá nhân vào vở. <p>- Mời các nhóm khác nhận xét, bổ sung. - GV nhận xét tuyên dương (sửa sai)</p>	<ul style="list-style-type: none"> + HS đọc bài toán + 1,5 ha thu được 3 tấn hạt điều thô + 1 ha thu được bao nhiêu tấn hạt điều thô - Học sinh làm bài - Chia sẻ bài trước lớp <p style="text-align: center;"><i>Bài giải</i></p> <p>Trên mỗi héc-ta đất thu hoạch được số tấn hạt điều thô là:</p> <p style="text-align: center;">$3 : 1,5 = 2$ (tấn)</p> <p style="text-align: center;"><i>Đáp số:</i> 2 tấn.</p> <ul style="list-style-type: none"> - HS lắng nghe, rút kinh nghiệm
<p>4. Vận dụng trải nghiệm.</p> <ul style="list-style-type: none"> - Mục tiêu: + Củng cố những kiến thức đã học trong tiết học để học sinh khắc sâu nội dung. + Vận dụng kiến thức đã học vào thực tiễn. Qua đó HS có cơ hội phát triển năng lực lập luận, tư duy toán học và năng lực giao tiếp toán học. + Tạo không khí vui vẻ, hào hứng, lưu luyến sau khi học sinh bài học. - Cách tiến hành: 	
<ul style="list-style-type: none"> - Nêu phép tính $5 : 2,5; \quad 13 : 0,26; \quad 72 : 0,6$ - HS thực hiện phép tính - GV nhận xét, dặn dò bài về nhà. 	<ul style="list-style-type: none"> - HS lắng nghe trò chơi. - Các nhóm lắng nghe luật chơi. - Các nhóm tham gia chơi.

	Các nhóm rút kinh nghiệm.
--	---------------------------

IV. ĐIỀU CHỈNH SAU BÀI DẠY:

.....

.....

.....

HOẠT ĐỘNG TRẢI NGHIỆM

Tuần 10

CHỦ ĐỀ: TRI ÂN THẦY CÔ – KẾT NỐI BẠN BÈ

**Chia sẻ về truyền thống tôn sư trọng đạo
và các truyền thống khác của nhà trường**

I. YÊU CẦU CẦN ĐẠT:

Sau giờ SHL, HS:

- Kể được các thông tin về truyền thống tôn sư trọng đạo và các truyền thống khác của nhà trường

Tiết sinh hoạt góp phần hình thành và phát triển các năng lực:

1. Năng lực:

- Năng lực giao tiếp và hợp tác: HS trao đổi, thảo luận được về truyền thống tôn sư trọng đạo và các truyền thống khác của nhà trường

2. Phẩm chất:

- Phẩm chất nhân ái: Thể hiện tình cảm với thầy cô, bạn bè và nhà trường.

II. ĐỒ DÙNG DẠY HỌC

- Kế hoạch tổ chức hoạt động giáo dục, bài giảng Power point.
- SGK và các thiết bị, học liệu phục vụ cho tiết dạy.

III. HOẠT ĐỘNG DẠY HỌC

Hoạt động của giáo viên	Hoạt động của học sinh
<p>1. Khởi động:</p> <ul style="list-style-type: none"> - Mục tiêu: + Tạo không khí vui vẻ, phấn khởi trước giờ học. - GV giới thiệu bài hát truyền thống của nhà trường để khởi động tiết sinh hoạt lớp. - <i>Bài hát nói về điều gì?</i> - GV nhận xét, tuyên dương. 	<ul style="list-style-type: none"> - HS hát và vỗ tay theo nhịp. - HS trả lời. - HS lắng nghe.

- GV dẫn dắt vào giờ sinh hoạt lớp: Mỗi nhà trường đều luôn mong muốn các duy trì và phát huy truyền thống tôn sư trọng đạo cũng như những truyền thống khác thông qua những lời nói, việc làm cụ thể. Để có thể hiểu xác định những lời nói, việc làm cần thực hiện, chúng ta hãy cùng nhau tìm hiểu trong chủ đề “Chia sẻ về truyền thống tôn sư trọng đạo và các truyền thống khác của nhà trường” trong tiết SHL ngày hôm nay.

2. Hoạt động 1: Tổng kết hoạt động tuần 10 và phương hướng hoạt động tuần 11 (Làm việc theo tổ)

a) Mục tiêu:

Đánh giá kết quả hoạt động trong tuần, đề ra kế hoạch hoạt động tuần tới.

b) Cách tiến hành:

*** Đánh giá kết quả tuần 10**

- GV tổ chức thực hiện đánh giá kết quả hoạt động trong tuần vừa qua và yêu cầu lớp trưởng điều hành phần sinh hoạt cuối tuần.

- GV mời lớp trưởng lên điều hành nội dung sinh hoạt và hỗ trợ trong quá trình lớp trưởng điều hành phần sơ kết,

- Lớp trưởng lên điều hành phần sinh hoạt cuối tuần: Đánh giá kết quả hoạt động cuối tuần.

- Lớp trưởng mời các nhóm thảo luận, tự đánh giá kết quả kết quả hoạt động trong tuần.

+ Sinh hoạt nền nếp.

+ Thi đua của đội cờ đỏ tổ chức.

+ Kết quả hoạt động các phong trào.

+ Một số nội dung phát sinh trong tuần...

- Lớp trưởng mời Tổ trưởng các tổ báo cáo.

- Lớp trưởng tổng hợp kết quả và mời giáo viên chủ nhiệm nhận xét chung.

<ul style="list-style-type: none"> - GV nhận xét chung, tuyên dương. (Có thể khen, thưởng,...tuỳ vào kết quả trong tuần) * Xây dựng kế hoạch tuần tới (Làm việc nhóm 4 hoặc theo tổ) - GV yêu cầu lớp Trưởng (hoặc lớp phó học tập) triển khai kế hoạch hoạt động tuần tới. Yêu cầu các nhóm (tổ) thảo luận, nhận xét, bổ sung các nội dung trong kế hoạch. + Thực hiện nền nếp trong tuần. + Thi đua học tập tốt theo chấm điểm của đội cờ đỏ. + Thực hiện các hoạt động các phong trào. - GV yêu cầu lớp trưởng báo cáo kết quả thảo luận. - GV nhận xét, góp ý. - GV yêu cầu lớp trưởng/lớp phó học tập triển khai kế hoạch hoạt động tuần tới, cho các tổ thảo luận. - GV nhận xét chung, thống nhất, và biểu quyết hành động. 	<ul style="list-style-type: none"> - HS lắng nghe. - Các tổ trưởng lần lượt báo cáo kết quả hoạt động cuối tuần. - Lớp trưởng báo cáo kết quả thảo luận về kế hoạch. - Lắng nghe rút kinh nghiệm. - Lớp Trưởng (hoặc lớp phó học tập) triển khai kế hoạch tuần tới: + Điều hành cho các bạn thảo luận nhóm 4 hoặc tổ: Xem xét các nội dung trong tuần tới, bổ sung nếu cần. + Gọi một số nhóm nhận xét, bổ sung. - Cả lớp biểu quyết hành động bằng giơ tay.
---	--

3. Sinh hoạt chủ đề: Chia sẻ về truyền thống tôn sư trọng đạo và các truyền thống khác của nhà trường

<p><i>a) Mục tiêu:</i></p> <ul style="list-style-type: none"> - HS chia sẻ được những thông tin về truyền thống tôn sư trọng đạo và các truyền thống khác của nhà trường. <p><i>b) Cách tiến hành:</i></p> <ul style="list-style-type: none"> - GV kiểm tra sự chuẩn bị của HS: Phiếu tìm hiểu các truyền thống của nhà trường. - GV yêu cầu HS đọc nhiệm vụ 1 trong SGK <i>Hoạt động trải nghiệm 5</i> trang 30 cho cả lớp nghe và kiểm tra HS đã hiểu 	<ul style="list-style-type: none"> - Lấy Phiếu tìm hiểu các truyền thống của nhà trường. - HS đọc nhiệm vụ.
--	---

nhiệm vụ chưa.

- GV cho HS hoạt động nhóm 4-6, chia sẻ về những thông tin HS đã tìm hiểu được từ trước dựa trên phiếu cá nhân của mỗi em.

- GV gọi 4-5 HS chia sẻ trước lớp về các truyền thống HS đã tìm hiểu được theo nội dung được gợi ý trên phiếu tìm hiểu.

- GV nhận xét và dặn dò HS tiếp tục duy trì và phát huy các truyền thống của nhà trường.

- GV kiểm tra sự chuẩn bị của HS về các tiết mục văn nghệ theo chủ đề truyền thống nhà trường.

- GV tổ chức cho HS biểu diễn văn nghệ theo chủ đề truyền thống nhà trường và hỗ trợ HS trong quá trình các em tham gia biểu diễn.

GV nhận xét, tổng kết hoạt động.

4. Hoạt động nối tiếp

- GV dặn dò HS tích cực tham gia tổ chức hoạt động về truyền thống tôn sư trọng đạo và các truyền thống khác của nhà trường dựa trên các nội dung HS đã tìm hiểu và chia sẻ.

- GV yêu cầu HS sưu tầm ca dao, tục ngữ, danh ngôn,... về tình bạn, tình thầy trò và mang đến lớp vào tiết Sinh hoạt lớp tuần tiếp theo.

5. Tổng kết

- GV dặn dò HS tiếp tục tập luyện văn nghệ chuẩn bị cho Lễ mittinh chào mừng ngày Nhà giáo Việt Nam 20-11.

IV. ĐIỀU CHỈNH, BỔ SUNG

.....
.....
.....

- HS hoạt động theo nhóm 4-6, chia sẻ với các bạn trong nhóm về những nội dung đã tìm hiểu được trong phiếu.

- HS chia sẻ về các truyền thống của nhà trường đã tìm hiểu được theo gợi ý.

- HS lắng nghe.

- HS chuẩn bị trang phục, đạo cụ biểu diễn.

- HS tham gia biểu diễn văn nghệ theo chủ đề truyền thống nhà trường (2-3 tiết mục).

- HS lắng nghe.

- HS lắng nghe.

Sức khỏe răng miệng

Tiết PPCT: 1

NGUYÊN NHÂN, DIỄN BIẾN CỦA BỆNH SÂU RĂNG VÀ BỆNH VIÊM NƯỚU – CÁCH DỰ PHÒNG

I. Mục tiêu:

- HS biết lí do tại sao nướu răng bị viêm, răng bị sâu.
- Biết cách phòng ngừa bệnh sâu răng và bệnh viêm nướu.
- Có ý thức giữ gìn, vệ sinh răng miệng hàng ngày.

II. Đồ dùng dạy học:

- Tranh ảnh về bệnh sâu răng, viêm nướu.

III. Các hoạt động dạy học:

Hoạt động của giáo viên	Hoạt động của học sinh
<p>1. Khởi động:</p> <ul style="list-style-type: none">- Em có dùng răng cắn vật cứng không? Tại sao?- Em làm gì để ngừa bệnh lệch lạc răng – hàm? <p>2. Khám phá: Giới thiệu bài, ghi bảng.</p> <ul style="list-style-type: none">- Hướng dẫn HS tìm hiểu bài.- GV: <p>(?) Vì sao nướu răng bị viêm.</p> <p>(?) Khi nướu bị sưng viêm thì làm thế nào.</p> <p>(?) Nếu không điều trị sớm thì dẫn đến hậu quả gì.</p> <p>(?) Em làm gì để phòng ngừa viêm nướu.</p> <ul style="list-style-type: none">- Theo dõi, hướng dẫn HS nhận xét, chốt ý.- Hướng dẫn rút ra ghi nhớ.	<ul style="list-style-type: none">- Hát.- 2 HS trả lời.- HS theo dõi, nhắc lại.- HS tìm hiểu bài.- HS thảo luận nhóm 4, trả lời các câu hỏi.- HS trình bày.- <i>Không chải răng sau khi ăn nên vi khuẩn sẽ lên men, thức ăn tạo a-xit gây lỗ sâu trên răng và vi khuẩn sẽ tiết ra chất độc làm nướu sưng.</i>- <i>Nướu răng bị sưng, đau, đỏ và dễ chảy máu khi ăn, khi chải răng, mút, ...</i>- <i>Bệnh nặng dẫn đến răng lung lay phải nhổ sớm.</i>- <i>Chải răng kỹ sau khi ăn.</i>- <i>Ăn những thức ăn hay nước uống tốt cho răng và nướu, điều trị kịp thời khi bị bệnh.</i>- HS đọc ghi nhớ: <i>Răng em xinh xinh</i>

<p>3. Thực hành</p> <p>- GV:</p> <p>(?) Kể tên những thức ăn tốt cho răng.</p> <p>(?) Kể tên những thức ăn không tốt cho răng.</p> <p>(?) Cần làm gì để không bị sâu răng.</p> <p>- GV nhận xét, chốt ý.</p> <p>4. Vận dụng:</p> <p>- Vì sao nướu răng bị viêm?</p> <p>- Khi nướu bị sưng viêm thì làm thế nào?</p> <p>- Nếu không điều trị sớm thì dẫn đến hậu quả gì?</p> <p>- Em làm gì để phòng ngừa viêm nướu?</p> <p>- Học thuộc lòng ghi nhớ.</p> <p>- Biết cách giữ gìn, phòng ngừa để nướu không bị viêm.</p> <p>- GV nhận xét tiết học.</p>	<p><i>Nướu em hồng hồng</i> <i>Vì em thuộc lòng</i> <i>Lời cô giáo dạy</i> <i>Chải răng hằng ngày.</i></p> <p>- <i>Chất đạm, chất béo, sinh tố, cam, thom, đu đủ, đậu, lòng đỏ trứng, sữa.</i></p> <p>- <i>Thức ăn có nhiều đường, bột dính, bánh ngọt, kem,...</i></p> <p>- HS trả lời.</p> <p>- HS lắng nghe.</p> <p>- HS nhắc lại.</p> <p>- HS trả lời.</p> <p>- HS lắng nghe và thực hiện.</p>
---	---

IV. ĐIỀU CHỈNH, BỔ SUNG

.....

.....

.....

.....

ÔN TOÁN

PHÉP CHIA SỐ THẬP PHÂN (TIẾT 3)

I. YÊU CẦU CẦN ĐẠT:

1. Năng lực đặc thù:

- Củng cố phép chia số thập phân.
- Thực hiện được phép chia một số tự nhiên cho một số thập phân, giải một số bài toán liên quan đến chia một số tự nhiên cho một số thập phân.
- HS có cơ hội phát triển năng lực lập luận, tư duy toán học và năng lực giao tiếp toán học.

2. Năng lực chung.

- Năng lực tự chủ, tự học: Chủ động tích cực tìm hiểu phép chia số thập phân cho một số tự nhiên

- Năng lực giải quyết vấn đề và sáng tạo: Biết vận dụng được phép chia để giải quyết một số tình huống thực tế.

- Năng lực giao tiếp và hợp tác: Có thói quen trao đổi, thảo luận cùng nhau hoàn thành nhiệm vụ dưới sự hướng dẫn của giáo viên.

3. Phẩm chất.

- Phẩm chất chăm chỉ: Ham học hỏi tìm tòi để hoàn thành tốt nội dung học tập.

- Phẩm chất trách nhiệm: Có ý thức trách nhiệm với lớp, tôn trọng tập thể.

II. ĐỒ DÙNG DẠY HỌC

- Kế hoạch bài dạy, bài giảng Power point.

- SGK và các thiết bị, học liệu phụ vụ cho tiết dạy.

III. HOẠT ĐỘNG DẠY HỌC

Hoạt động của giáo viên	Hoạt động của học sinh
1. Khởi động: - Mục tiêu: + Tạo không khí vui vẻ, phấn khởi trước giờ học. + Thông qua khởi động, giáo viên dẫn dắt bài mới hấp dẫn để thu hút học sinh tập trung. - Cách tiến hành:	
- GV tổ chức ôn lại bài học. * Muốn nhân số tự nhiên cho một số tự nhiên ta làm như thế nào? - GV Nhận xét, tuyên dương. - GV dẫn dắt vào bài mới	- HS tham gia => Khi chia một số tự nhiên cho một số tự nhiên mà còn dư ta tiếp tục chia như sau + Viết dấu phẩy vào bên phải thương + Viết thêm vào bên phải số dư một chữ số 0 rồi chia tiếp + Nếu còn dư nữa ta lại viết thêm vào bên phải số dư một chữ số 0 rồi tiếp tục chia và có thể cứ làm như thế mãi. - HS lắng nghe.
2. Khám phá: - Mục tiêu: + Củng cố phép chia một số tự nhiên cho một số thập phân. + Hiểu được cách chia một số một số tự nhiên cho một số thập phân - Cách tiến hành:	
Bài 1 : Đặt tính rồi tính a) $9 : 4,5$ b) $122 : 6,1$ c) $12 : 0,75$ - Gọi HS nêu yêu cầu của bài. - Yêu cầu HS làm bài theo nhóm đôi	- HS nêu yêu cầu của bài. - HS làm bài theo nhóm đôi

<ul style="list-style-type: none"> - GV mời các nhóm báo cáo kết quả. - Mời các nhóm khác nhận xét, bổ sung. - GV nhận xét tuyên dương (sửa sai) 	<ul style="list-style-type: none"> - Các nhóm báo cáo kết quả. <div style="display: flex; justify-content: space-around; margin-bottom: 10px;"> <div style="text-align: center;">a) $9 : 4,5$</div> <div style="text-align: center;">b) $122 : 6,1$</div> <div style="text-align: center;">c) $12 : 0,75$</div> </div> <div style="display: flex; justify-content: space-around;"> <div style="text-align: center;"> $\begin{array}{r} 90 \overline{) 4,5} \\ \underline{90} \\ 0 \end{array}$ </div> <div style="text-align: center;"> $\begin{array}{r} 1220 \overline{) 6,1} \\ \underline{1200} \\ 20 \\ \underline{00} \\ 0 \end{array}$ </div> <div style="text-align: center;"> $\begin{array}{r} 1200 \overline{) 0,75} \\ \underline{1200} \\ 75 \\ \underline{75} \\ 0 \end{array}$ </div> </div> <ul style="list-style-type: none"> - Các nhóm khác nhận xét, bổ sung.
<p>2. Hoạt động</p> <ul style="list-style-type: none"> - Mục tiêu: + HS thực hiện được chia một số tự nhiên cho một số thập phân. - Cách tiến hành: 	
<p>Bài 2. Viết số thích hợp vào chỗ chấm.</p> <p>Một bác thợ cắt một tảng đá ong nặng 12 kg thành các viên gạch đều nhau, mỗi viên nặng 1,5 kg. Vậy bác ấy đã cắt tảng đá ong thành viên gạch.</p> <ul style="list-style-type: none"> - GV mời HS đọc yêu cầu bài. - GV: Đề điền được số thích hợp vào dấu hỏi chấm. các em cần làm gì? - HS thực hiện phép chia + HS tự đặt và tính phép chia vào vở hoặc giấy nháp: $12 : 1,5$. Sau đó viết kết quả vào chỗ dấu hỏi chấm. - GV mời HS làm bài tập cá nhân vào vở. - GV chấm bài, đánh giá, nhận xét và tuyên dương. 	<ul style="list-style-type: none"> + HS đọc + Thực hiện phép chia $12 : 1,5$ + HS tự đặt và tính phép chia vào vở hoặc giấy nháp. - Chia sẻ bài trước lớp Đáp án: Vậy bác ấy đã cắt tảng đá ong thành 8 viên gạch. - HS lắng nghe, rút kinh nghiệm
<p>Bài 3: Trong 2,5 giờ, một chú rô-bốt đã gieo hạt đậu cho 5 ha đất. Hỏi trung bình mỗi giờ chú rô-bốt đó gieo hạt đậu cho mấy hec-ta đất?</p> <ul style="list-style-type: none"> - GV mời HS đọc yêu cầu bài. + Bài toán cho biết gì? + Bài toán hỏi gì? - GV cùng HS tóm tắt bài toán. <p><i>Tóm tắt</i></p> <p style="margin-left: 20px;">2,5 giờ: 5 ha đất</p> <p style="margin-left: 20px;">1 giờ : ...? ha đất</p> <ul style="list-style-type: none"> - GV mời HS làm bài tập cá nhân vào vở. 	<ul style="list-style-type: none"> + HS đọc bài toán + Trong 2,5 giờ gieo hạt đậu cho 5 ha đất. + Mỗi giờ gieo hạt đậu cho mấy ha đất. - Học sinh làm bài

<ul style="list-style-type: none"> - Mời các nhóm khác nhận xét, bổ sung. - GV nhận xét tuyên dương (sửa sai) 	<ul style="list-style-type: none"> - Chia sẻ bài trước lớp <p style="text-align: center;"><i>Bài giải</i></p> <p style="text-align: center;">Trung bình mỗi giờ chú rô-bốt đó gieo hạt đay cho số hec-ta đất là:</p> <p style="text-align: center;">$5 : 2,5 = 2$ (ha)</p> <p style="text-align: center;">Đáp số: 2 ha</p> <ul style="list-style-type: none"> - HS lắng nghe, rút kinh nghiệm
<p>4. Vận dụng trải nghiệm.</p> <ul style="list-style-type: none"> - Mục tiêu: + củng cố những kiến thức đã học trong tiết học để học sinh khắc sâu nội dung. + Vận dụng kiến thức đã học vào thực tiễn. Qua đó HS có cơ hội phát triển năng lực lập luận, tư duy toán học và năng lực giao tiếp toán học. + Tạo không khí vui vẻ, hào hứng, lưu luyến sau khi học sinh bài học. - Cách tiến hành: 	
<p>Bài 4: Viết số thập phân thích hợp vào chỗ chấm. Ban đầu, nhà thiên văn học ước tính tuổi thọ của một ngôi sao là 15 tỉ năm. Sau đó, nhờ có kính thiên văn hiện đại hơn và máy tính nhanh hơn, tuổi thọ của ngôi sao được tính lại và giảm đi 1,2 lần. Vậy sau khi tính lại, tuổi thọ của ngôi sao ước tính được là tỉ năm.</p> <ul style="list-style-type: none"> - GV mời HS đọc bài toán. + Bài toán cho biết gì? + Bài toán hỏi gì? - GV mời HS làm việc nhóm đôi - Gọi đại diện nhóm trình bày kết quả. - Gọi nhóm khác nhận xét. - GV nhận xét - Dặn dò bài về nhà. 	<ul style="list-style-type: none"> - HS đọc bài toán - HS trả lời - HS làm việc nhóm đôi - Đại diện nhóm trình bày kết quả. <p>Vậy sau khi tính lại, tuổi thọ của ngôi sao ước tính được là 12,5 tỉ năm.</p> <ul style="list-style-type: none"> - Nhóm khác nhận xét.

IV. ĐIỀU CHỈNH SAU BÀI DẠY:

.....

.....

.....

.....

KÝ DUYỆT

Ngày 06 tháng 11 năm 2024

Tổ trưởng

Nguyễn Thị Hoài Thanh

LỊCH BÁO GIẢNG TUẦN 11

TỪ NGÀY 11/11 –15/11/2024

	Tiết	Tiết PPCT	Môn	Tên bài dạy	Ghi chú
Thứ hai (11/11)	1	31	HĐTN	Sinh hoạt dưới cờ: Hội diễn văn nghệ chào mừng ngày Nhà giáo Việt Nam 20 - 11.	
	2	71	Tiếng Việt	Đọc: Trải nghiệm để sáng tạo	
	3	72	Tiếng Việt	Luyện từ và câu: Luyện tập sử dụng từ điển	Tiết học thư viện
	4	51	Toán	Phép chia số thập phân (Tiết 4)	
	5				
	6	11	Đạo đức	Bài 3. Vượt qua khó khăn (Tiết 3)	GD QCN
	7	21	LS-ĐL	Bài 8: Đấu tranh giành độc lập thời kì Bắc thuộc (Tiết 3)	
	8	31	Ôn TV	Luyện từ và câu: Luyện tập sử dụng từ điển	
Thứ ba (12/11)	1	73	Tiếng Việt	Viết: Viết đoạn văn giới thiệu nhân vật trong một cuốn sách	
	2	52	Toán	Nhân, chia số thập phân với 10; 100; 1000;... hoặc với 0,1; 0,01;0,001... (tiết 1)	
	3	21	Khoa học	Năng lượng chất đốt (Tiết 2	PCCC& CNCH, GDĐB
	4	11	Tin học	Bài 6. Định dạng kí tự và bố trí hình ảnh trong văn bản (tiết 1)	
	5	11	Mĩ thuật	Bài 6: Trang phục lễ hội (tiết 1)	
	6	41	Tiếng Anh	Unit 4 Getting around (cont)	
	7	32	HĐTN	Hoạt động giáo dục theo chủ đề: - Tìm hiểu những vấn đề thường nảy sinh trong quan hệ với bạn bè và thầy cô. - Tìm hiểu nguyên nhân và hậu quả của các vấn đề nảy sinh trong quan hệ với bạn bè và thầy cô.	GD QCN
	8	21	Thể dục	Bài 2: Động tác lưng, động tác chân, động tác bật nhảy và động tác điều hoà với hoa (Tiết 3)	
Thứ tư	1	74	Tiếng Việt	Đọc: Khổ luyện thành tài (Tiết 1)	
	2	75	Tiếng Việt	Đọc: Khổ luyện thành tài (Tiết 2)	GDĐB
	3	53	Toán	Nhân, chia số thập phân với 10; 100;	

(13/11)				1000;... hoặc với 0,1; 0,01;0,001... (tiết 2)	
	4	42	Tiếng Anh	Unit 4 Getting around (cont)	
	5	43	Tiếng Anh	Unit 4 Getting around (cont)	
	6	11	Công nghệ	Bài 4. Thiết kế sản phẩm (Tiết 3)	
	7	31	Ôn Toán	Nhân, chia số thập phân với 10; 100; 1000;... hoặc với 0,1; 0,01;0,001... (tiết 2)	
	8	32	Ôn TV	Viết: Viết đoạn văn giới thiệu nhân vật trong một cuốn sách	
Thứ năm (14/11)	1	76	Tiếng Việt	Viết: Đánh giá, chỉnh sửa đoạn văn giới thiệu nhân vật trong một cuốn sách	
	2	54	Toán	Luyện tập chung (tiết 1)	
	3	22	Khoa học	Sử dụng năng lượng mặt trời, năng lượng gió, năng lượng nước chảy (Tiết 1)	GD STEM
	4	22	LS-ĐL	Bài 9: Triệu Lý và việc định đô ở Thăng Long (Tiết 1)	
	5				
	6	32	Ôn Toán	Luyện tập chung (tiết 1)	
	7	22	Thể dục	Bài 2: Động tác lưng, động tác chân, động tác bật nhảy và động tác điều hoà với hoa (Tiết 4)	
	8	33	Ôn TV	Viết: Đánh giá, chỉnh sửa đoạn văn giới thiệu nhân vật trong một cuốn sách	
	9	7	KNS	Kỹ năng diễn thuyết (tiết 2)	
Thứ sáu (15/11)	1	77	Tiếng Việt	Nói và nghe: Cuốn sách tôi yêu	
	2	11	Âm nhạc	Nhạc cụ: Nhạc cụ thể hiện tiết tấu - Nhạc cụ thể hiện giai điệu Thường thức âm nhạc – Tìm hiểu nhạc cụ: Xen-lô	
	3	55	Toán	Luyện tập chung (tiết 2)	
	4	44	Tiếng Anh	Unit 4 Getting around (cont)	
	5				
	6	33	HĐTN	Sinh hoạt lớp: Làm sổ tay ca dao, tục ngữ, danh ngôn,...về tình bạn, tình thầy trò.	
		2	SKRM	Phương pháp chải răng – thực hành	
	7	33	Ôn Toán	Luyện tập chung (tiết 2)	
	8	11	Năng khiếu		

Thứ Hai, ngày 11 tháng 11 năm 2024

HOẠT ĐỘNG TRẢI NGHIỆM
CHỦ ĐỀ 3: TRI ÂN THẦY CÔ – KẾT NỐI BẠN BÈ

Tuần 11: Sinh hoạt dưới cờ:

Hội diễn văn nghệ chào mừng ngày Nhà giáo Việt Nam 20 - 11.

I. YÊU CẦU CẦN ĐẠT

- Học sinh vui vẻ, phấn khởi tham gia chương trình Hội diễn văn nghệ chào mừng ngày Nhà giáo Việt Nam 20-11
- Học sinh tích cực, nhiệt tình tham gia các hoạt động chương trình.

2. Năng lực:

- Năng lực giao tiếp và hợp tác: Trao đổi, tương tác với bạn trong quá trình thực hiện các nhiệm vụ.
- Năng lực thiết kế và tổ chức hoạt động: Tham gia thiết kế và tổ chức các trò chơi tập thể để kết nối bạn bè.

3. Phẩm chất:

- Phẩm chất nhân ái: Đề xuất được những cách làm cụ thể để nuôi dưỡng, giữ gìn tình bạn, tình thầy trò.

II. ĐỒ DÙNG/CHUẨN BỊ

1. Giáo viên:

- Hỗ trợ tập luyện tiết mục văn nghệ trong Hội diễn.

2. Học sinh:

- Trang phục biểu diễn.
- Trang phục chỉnh tề, ghề ngồi.

III. HOẠT ĐỘNG CHỦ YẾU

Hoạt động của giáo viên	Hoạt động của học sinh
a) Mục tiêu - Học sinh vui vẻ, phấn khởi tham gia Hội diễn văn nghệ chào mừng ngày Nhà giáo Việt Nam 20-11 - Học sinh tích cực, nhiệt tình tham gia các hoạt động chương trình	
b) Tiến trình hoạt động	
- GV tham gia hoạt động chào cờ đầu tuần, sơ kết thi đua tuần.	- HS tham gia chào cờ đầu tuần, sơ kết thi đua tuần.
- GV phối hợp với thầy/cô Tổng phụ trách	- HS lên sân khấu biểu diễn văn nghệ

kiểm tra sự chuẩn bị của các nhóm HS tham gia biểu diễn văn nghệ chào mừng ngày Nhà giáo Việt Nam 20/11.	theo sự điều phối của GV và Tổng phụ trách.
GV nhắc HS thể hiện sự nghiêm túc, văn minh khi tham gia hoạt động văn nghệ chào mừng ngày Nhà giáo Việt Nam; lắng nghe, động viên và cổ vũ cho các tiết mục văn nghệ.	- HS cổ vũ các tiết mục biểu diễn.
GV phối hợp với Tổng phụ trách tổ chức cho HS tham gia hoạt động giao lưu toàn trường.	
GV cho HS chia sẻ cảm nghĩ của các bạn sau khi tham gia các tiết mục văn nghệ và	- HS chia sẻ cảm xúc sau khi tham gia các tiết mục văn nghệ.
GV hỗ trợ Tổng phụ trách cho 1 số HS nói lời tri ân với các thầy cô giáo nhân ngày Nhà giáo Việt Nam 20-11.	- HS phát biveuer

IV. ĐIỀU CHỈNH, BỔ SUNG

.....

.....

.....

TIẾNG VIỆT

TUẦN 11: CHỦ ĐỀ 3: TRÊN CON ĐƯỜNG HỌC TẬP

Bài 19: TRẢI NGHIỆM ĐỀ SÁNG TẠO (3 tiết)

Tiết 1: Đọc

I. YÊU CẦU CẦN ĐẠT.

1. Năng lực đặc thù:

- Đọc đúng từ ngữ, câu, đoạn và toàn bộ câu chuyện Trải nghiệm đề sáng tạo. Biết đọc diễn cảm phù hợp với những tình tiết sinh động kể về nhà văn An-đéc-xen.
- Đọc hiểu: Nhận biết được đặc điểm của nhân vật thể hiện qua suy nghĩ, việc làm,... của nhân vật. Hiểu điều tác giả muốn nói qua câu chuyện Trải nghiệm đề sáng tạo: Đề sáng tạo, cần có nhiều trải nghiệm thực tế.
- Phát triển năng lực quan sát, tăng cường trải nghiệm để ngày thêm sáng tạo trong học tập cũng như trong cuộc sống.

2. Năng lực chung.

- Năng lực tự chủ, tự học: Tích cực tập đọc, cố gắng luyện đọc đúng, luyện đọc diễn cảm tốt.
- Năng lực giải quyết vấn đề và sáng tạo: Nâng cao kỹ năng tìm hiểu ý nghĩa nội dung bài đọc và vận dụng vào thực tiễn.

- Năng lực giao tiếp và hợp tác: Phát triển năng lực giao tiếp trong trả lời các câu hỏi và hoạt động nhóm.

3. Phẩm chất.

- Phẩm chất yêu nước: Biết yêu quê hương thông qua những hoạt động cảnh vật ở đồng quê.
- Phẩm chất nhân ái: Thông qua bài đọc, biết yêu quý bạn bè, tích cực hoạt động tập thể.
- Phẩm chất chăm chỉ: Có ý thức tự giác tập đọc, trả lời các câu hỏi.
- Phẩm chất trách nhiệm: Biết giữ trật tự, lắng nghe và học tập nghiêm túc.

II. ĐỒ DÙNG DẠY HỌC VÀ HỌC LIỆU.

- Kế hoạch bài dạy, bài giảng Power point.
- SGK và các thiết bị, học liệu phụ vụ cho tiết dạy.

III. HOẠT ĐỘNG DẠY HỌC.

Hoạt động của giáo viên	Hoạt động của học sinh
<p>1. Khởi động:</p> <ul style="list-style-type: none"> - Mục tiêu: + Tạo không khí vui vẻ, khẩn khởi trước giờ học. + Kiểm tra kiến thức đã học của học sinh ở bài trước. - Cách tiến hành: 	
<p>1. Khởi động</p> <ul style="list-style-type: none"> -GV giao nhiệm vụ: Thảo luận nhóm đôi, chia sẻ với bạn: Kể về một hoạt động trải nghiệm em đã được tham gia ở trường. Sau trải nghiệm đó, em học thêm được điều gì? - GV quan sát giúp đỡ - GV cho HS trình bày trước lớp - GV nhận xét, ghi nhận những chia sẻ phù hợp. - GV giới thiệu bài đọc mới: Ai cũng có những trải nghiệm đáng nhớ. Nhờ trải nghiệm, chúng ta gắn bó hơn với bạn bè. Trải nghiệm còn giúp chúng ta nâng cao hiểu biết và sáng tạo không ngừng. Câu chuyện Trải nghiệm để sáng tạo kể về nhà văn An-đéc-xen sẽ nói rõ với chúng ta về giá trị đó của trải nghiệm. -GV ghi bảng tên bài 	<ul style="list-style-type: none"> - HS lắng nghe, nắm nhiệm vụ. - HS thảo luận nhóm đôi. -2 – 3 HS trình bày trước lớp -HS khác nhận xét, góp ý. - HS lắng nghe. -HS lắng nghe -HS ghi vở
<p>2. Khám phá.</p> <ul style="list-style-type: none"> - Mục tiêu: Đọc đúng từ ngữ, câu, đoạn và toàn bộ câu chuyện Trải nghiệm để sáng tạo. Biết đọc diễn cảm phù hợp với những tình tiết sinh động kể về nhà văn An-đéc-xen. 	

- Cách tiến hành:

2.1. Hoạt động 1: Luyện đọc.

- GV đọc mẫu lần 1: GV đọc cả bài, đọc diễn cảm với ngữ điệu chung: chậm rãi, vui tươi xen lẫn tự hào; nhấn giọng ở những từ ngữ thể hiện trải nghiệm của nhân vật trong câu chuyện.

- GV HD đọc: GV đọc cả bài, đọc diễn cảm với ngữ điệu chung: chậm rãi, vui tươi xen lẫn tự hào; nhấn giọng ở những từ ngữ thể hiện trải nghiệm của nhân vật trong câu chuyện.

- Gọi 1 HS đọc toàn bài.

- GV chia đoạn:

+Đoạn 1: từ đầu đến kê cho cha nghe (Gia cảnh An-đéc-xen và trải nghiệm của An-đéc-xen trong những năm đầu đời.)

+Đoạn 2: tiếp theo đến Sao chồi (Những trải nghiệm của An-đéc-xen khi lên năm tuổi.)

+Đoạn 3: tiếp theo đến giúp ông thoả nguyện (Cuộc gặp gỡ giữa An-đéc-xen với Quốc vương Đan Mạch và tâm nguyện của ông.)

+Đoạn 4: còn lại (Trải nghiệm lúc trưởng thành và những sáng tạo của An-đéc-xen.)-

- GV gọi 4 HS đọc nối tiếp theo đoạn.

- GV hướng dẫn luyện đọc từ khó: *An-đéc-xen, roi gỗ, biểu diễn, Cô-pen-ha-ghen, thoả nguyện,...*

- GV hướng dẫn luyện đọc câu:

Đọc cuốn sách,/ Quốc vương Đan Mạch/ rất thích thú,/ cho gọi An-đéc-xen đến/ và hỏi ông/có tâm nguyện gì;...//

- GV HD đọc đúng ngữ điệu:

+ Những câu thể hiện sự sáng tạo của An-đéc-xen, đọc với giọng vui tươi, tự hào:

Quan sát mỗi sự vật, cậu lại liên tưởng đến một câu chuyện kì diệu, rồi kể cho cha nghe./ An-đéc-xen vui sướng cho chúng đi chuyên, lắc lư cái đầu và trò chuyện cùng nhau./ Cậu bé may quần áo cho rôi gỗ, đưa rôi lên biểu diễn.

+Những câu thể hiện thái độ của An-đéc-xen,

- HS lắng nghe GV đọc.

- HS lắng nghe giáo viên hướng dẫn cách đọc.

- 1 HS đọc toàn bài.

- HS quan sát và đánh dấu các đoạn.

- 4 HS đọc nối tiếp theo đoạn.

- HS luyện đọc từ khó.

- 2-3 HS đọc câu.

- HS lắng nghe cách đọc đúng ngữ điệu.

<p>đọc với giọng rõ ràng, dứt khoát: <i>Ông bất bình trước những kẻ coi thường dân nghèo. Ông thương cảm với bao thân phận bé nhỏ, thiếu may mắn. Ông trân trọng những tâm hồn trong sáng, cao thượng.</i></p> <ul style="list-style-type: none"> - GV cho 4 HS luyện đọc nối tiếp đoạn nhóm 4. - GV cho đọc nối tiếp trước lớp - GV nhận xét tuyên dương. 	<ul style="list-style-type: none"> - HS đọc nối tiếp nhóm 4 - 2-3 nhóm HS đọc nối tiếp theo đoạn. HS khác nhận xét, góp ý - HS lắng nghe, rút kinh nghiệm
<p>3. Luyện tập.</p> <ul style="list-style-type: none"> - Mục tiêu: +Nhận biết được đặc điểm của nhân vật thể hiện qua suy nghĩ, việc làm,... của nhân vật. +Hiểu điều tác giả muốn nói qua câu chuyện Trải nghiệm để sáng tạo: Để sáng tạo, cần có nhiều trải nghiệm thực tế. - Cách tiến hành: 	
<p>3.1. Giải nghĩa từ.</p> <ul style="list-style-type: none"> - GV yêu cầu HS đọc thầm bài 1 lượt, tìm trong bài những từ ngữ nào khó hiểu thì đưa ra để GV hỗ trợ. - Ngoài ra GV đưa ra một số từ ngữ giải nghĩa từ cho HS, kết hợp hình ảnh minh họa (nếu có) + Sao chổi: thiên thể bay ngoài không gian, khi bay đến gần Mặt Trời, băng và bụi của nó bốc hơi tạo thành vệt trông giống hình chiếc chổi. +Đan Mạch, đất nước thuộc Bắc Âu, phía nam giáp nước Đức, ba mặt còn lại giáp biên Bắc và Baltic. +Cô-pen-ha-ghen. thủ đô của Đan Mạch. +Chu du: đi chơi, đi du lịch nhiều nơi xa +Tâm nguyện, mong muốn, ước nguyện từ tận đáy lòng. 	<ul style="list-style-type: none"> - HS đọc thầm cá nhân, tìm các từ ngữ khó hiểu để cùng với GV giải nghĩa từ. - HS nghe giải nghĩa từ
<p>3.2. Tìm hiểu bài.</p> <ul style="list-style-type: none"> - GV gọi HS đọc và trả lời lần lượt các câu hỏi trong sgk. Đồng thời vận dụng linh hoạt các hoạt động nhóm bàn, hoạt động chung cả lớp, hòa động cá nhân,... - GV hỗ trợ HS gặp khó khăn, lưu ý rèn cách 	<ul style="list-style-type: none"> - HS đọc câu hỏi, suy nghĩ trả lời lần lượt các câu hỏi: + Có nhiều trải nghiệm tuổi thơ đã hun đúc nên tài năng của An-đéc-xen: được cha đưa ra đồng cỏ chơi;

<p>trả lời đầy đủ câu.</p> <p>+ Câu 1: Những trải nghiệm nào ngày thơ ấu đã hun đúc nên tài năng của An-đéc-xen?</p> <p>+ Câu 2: Tìm những chi tiết cho thấy An-đéc-xen bộc lộ năng khiếu sáng tác nghệ thuật ngay từ khi còn nhỏ.</p> <p>+ Câu 3: An-đéc-xen đã bày tỏ tâm nguyện gì với Quốc vương Đan Mạch? Theo em, vì sao Quốc vương Đan Mạch ủng hộ tâm nguyện của An-đéc-xen?</p> <p>+ Câu 4: Nhờ đâu An-đéc-xen viết được nhiều tác phẩm hay?</p>	<p>được cha làm cho chiếc kính có thể nhìn ra xa, để thấy chim chóc trên trời, dãy núi phía cuối làng, thiên nga trong hồ nước,...; được cha làm cho mấy con rối gỗ và dựng cho một cái sân khấu ngoài sân để biểu diễn,....</p> <p>+ Khi còn bé tí: nhìn mỗi sự vật, lại liên tưởng đến một câu chuyện kì diệu, roi kê cho cha nghe. Lên năm tuổi: cho các con rối lác lư cái đầu, tâm sự cùng nhau, đưa rối lên biểu diễn trên sân khấu; biết ca hát, đọc thơ; viết câu chuyện Sao chổi sau khi nhìn thấy ngôi sao chổi vụt qua bầu trời...</p> <p>+ Tâm nguyện của An-đéc-xen: được đến nhiều nơi để trải nghiệm cuộc sống; Quốc vương ủng hộ tâm nguyện của An-đéc-xen vì muôn An-đéc-xen trải nghiệm nhiều sẽ sáng tác được nhiều tác phẩm hay./ Vì Quốc vương yêu quý An-đéc-xen nên đáp ứng tâm nguyện của ông./ Vì chính Quốc vương cũng thích được trải nghiệm, đến nhiều nơi./...</p> <p>+ HS có thể tự nêu câu trả lời theo lí giải của mình: An-đéc-xen viết được nhiều tác phẩm hay là nhờ trải nghiệm nhiều/ nhờ hiểu biết nhiều về cuộc sống/ nhờ trí tưởng tượng phong phú/ nhờ khả năng quan sát thực tế/ nhờ tâm hồn trong sáng/ nhờ tình yêu thương trẻ em/ nhờ tuổi thơ gắn với nhiều trải nghiệm/ nhờ người cha luôn quan tâm, chăm sóc/ nhờ Quốc vương Đan Mạch ủng hộ, động viên</p> <p>+ HS suy nghĩ trả lời và giải thích vì sao lựa chọn câu trả lời đó.</p>
---	--

<p>+ Câu 5: Câu chuyện “Trải nghiệm để sáng tạo” muốn nói với chúng ta điều gì? Chọn câu trả lời dưới đây hoặc nêu ý kiến của em.</p> <p>A. Muốn sáng tạo nghệ thuật, phải có nhiều trải nghiệm thực tế.</p> <p>B. Thành công sẽ đến khi chúng ta biết nỗ lực vượt qua khó khăn.</p> <p>C. Càng trải nghiệm thực tế, chúng ta càng mở rộng hiểu biết.</p> <p>- GV nhận xét, tuyên dương</p> <p>- GV mời HS tự tìm và nêu nội dung bài học.</p> <p>- GV nhận xét và chốt: <i>Để sáng tạo, cần có nhiều trải nghiệm thực tế.</i></p>	<p>- HS khác nhận xét, góp ý</p> <p>- 2-3 HS tự rút ra nội dung bài học</p> <p>- 3-4 HS nhắc lại nội dung bài học.</p>
<p>4. Vận dụng trải nghiệm.</p> <p>- Mục tiêu:</p> <p>+ củng cố những kiến thức đã học trong tiết học để học sinh khắc sâu nội dung.</p> <p>+ Tạo không khí vui vẻ, hào hứng, lưu luyến sau khi học sinh bài học.</p> <p>- Cách tiến hành:</p>	
<p>- GV yêu cầu HS suy nghĩ cá nhân và nêu cảm xúc của mình sau khi học xong bài “Trải nghiệm để sáng tạo” và nêu những trải nghiệm mình mong muốn được tham gia</p> <p>- GV nhận xét, tuyên dương.</p> <p>- GV nhận xét tiết dạy.</p> <p>- Dặn dò bài về nhà.</p>	<p>- HS suy nghĩ cá nhân và đưa ra những cảm xúc của mình.</p> <p>- VD:</p> <p>+ Học xong bài Trải nghiệm để sáng tạo, em thấy rất thú vị vì đã giúp em thêm yêu những hoạt động trải nghiệm</p> <p>+ Hiểu hơn ý nghĩa các hoạt động sáng tạo.</p> <p>+ Muốn có cơ hội tham gia nhiều trải nghiệm sáng tạo.</p> <p>- HS lắng nghe, rút kinh nghiệm.</p>
<p>IV. ĐIỀU CHỈNH SAU BÀI DẠY:</p> <p>.....</p> <p>.....</p>	

TIẾNG VIỆT
Tiết 2: LUYỆN TỪ VÀ CÂU
LUYỆN TẬP SỬ DỤNG TỪ ĐIỂN
(Tiết học thư viện)

I. YÊU CẦU CẦN ĐẠT.

1. Năng lực đặc thù:

- Nhận biết các loại từ điển theo công dụng cụ thể.
- Luyện tập sử dụng từ điển dựa theo công dụng cụ thể.
- Biết sử dụng từ điển trong học tập, mở rộng vốn từ.

2. Năng lực chung.

- Năng lực tự chủ, tự học: Tích cực học tập, tiếp thu kiến thức để thực hiện tốt nội dung bài học.
- Năng lực giải quyết vấn đề và sáng tạo: Nâng cao kỹ năng tìm hiểu danh từ, động từ, tính từ, ứng dụng vào thực tiễn.
- Năng lực giao tiếp và hợp tác: Phát triển năng lực giao tiếp trong trò chơi và hoạt động nhóm.

3. Phẩm chất.

- Phẩm chất nhân ái: Thông qua bài học, biết yêu quý bạn bè và đoàn kết trong học tập.
- Phẩm chất chăm chỉ: Có ý thức tự giác trong học tập, trò chơi và vận dụng.
- Phẩm chất trách nhiệm: Biết giữ trật tự, lắng nghe và học tập nghiêm túc.

II. ĐỒ DÙNG DẠY HỌC.

- Kế hoạch bài dạy, bài giảng Power point.
- SGK và các thiết bị, sách từ điển học liệu phục vụ cho tiết dạy tại thư viện

III. HOẠT ĐỘNG DẠY HỌC.

Hoạt động của giáo viên	Hoạt động của học sinh
<p>1. Khởi động:</p> <ul style="list-style-type: none">- Mục tiêu:<ul style="list-style-type: none">+ Tạo không khí vui vẻ, khẩn khởi trước giờ học.+ Kiểm tra kiến thức đã học của học sinh ở bài trước.- Cách tiến hành:	
<ul style="list-style-type: none">- GV đưa câu đố : Mẹ tôi thân béo, gầy tròn Mẹ tài nhờ có nghìn con tuyệt vời Mấy người muốn hiểu mẹ tôi Quen biết cả đời mà dễ hiểu đâu Là cái gì ?- GV cùng trao đổi với HS về kiến thức cũ để dẫn dắt vào bài:+ Nêu công dụng của từ điển?	<ul style="list-style-type: none">- HS giải đố: (Quyển từ điển) - HS trả lời:<ul style="list-style-type: none">+ Cung cấp thông tin về từ loại (danh từ, động từ, tính từ,...). Cung cấp cách sử dụng từ thông qua các ví dụ. Giúp hiểu nghĩa của từ.

<p>+ Nêu các bước sử dụng từ điển tra nghĩa từ?</p> <p>- GV dẫn dắt vào bài mới, ghi bảng tên bài</p>	<p>+ Chọn từ điển phù hợp./Tìm mục từ bắt đầu bằng chữ cái đầu tiên của từ./Tìm từ cần tra nghĩa./ Đọc nghĩa của từ./Đọc ví dụ để hiểu thêm ý nghĩa và cách dùng từ.</p> <p>- HS lắng nghe, ghi vở.</p>
<p>2. Luyện tập.</p> <p>- Mục tiêu:</p> <p>+Nhận biết được các loại từ điển và công dụng cụ thể của từng loại.</p> <p>+Biết cách sử dụng từ điển tại thư viện để tra cứu các thông tin về từ .</p> <p>+Mở rộng vốn từ nhờ nắm được nghĩa của một số từ ngữ, thành ngữ (thuộc chủ đề “học tập”)</p> <p>+ Góp phần phát triển năng lực ngôn ngữ.</p> <p>- Cách tiến hành:</p>	
<p><i>Bài 1: Sử dụng từ điển tiếng Việt để tra cứu nghĩa của từ "chăm chỉ" và "kiên trì".</i></p> <p>– Gọi 1 HS nêu yêu cầu của bài tập 1.</p> <p>– GV nêu YC: làm việc nhóm đôi: sử dụng từ điển tiếng Việt trong thư viện để tra cứu</p> <p>-GV cho học sinh sử dụng những từ điển có sẵn từ thư viện hoặc các em sử dụng tra từ điển trên Google Docs</p> <p>– Gọi HS trình bày kết quả và nhận xét góp ý.</p> <p>– GV nhận xét và chốt đáp án và cho HS nêu: các bước sử dụng từ điển để tra nghĩa từ</p>	<p>- 1 HS đọc yêu cầu bài 1. Cả lớp lắng nghe bạn đọc.</p> <p>- HS làm việc nhóm: thực hiện tra từ điển theo các bước đã được học ở những bài trước và thực hiện yêu cầu của bài tập.</p> <p>- 2 – 3 nhóm trình bày kết quả:</p> <p>+Chăm chỉ: chăm (có sự chú ý thường xuyên để làm công việc gì có ích một cách đều đặn).</p> <p>+Kiên trì: Giữ vững, không thay đổi ý chí, ý định để làm việc gì đó đến cùng, mặc dù gặp nhiều khó khăn, trở lực. (Theo Từ điển tiếng Việt – Hoàng Phê chủ biên.)</p> <p>-Các bạn khác nhận xét, góp ý.</p> <p>-HS lắng nghe và nêu các bước Chọn từ điển phù hợp./Tìm mục từ bắt đầu bằng chữ cái đầu tiên của từ./Tìm từ cần tra nghĩa./ Đọc nghĩa của từ./Đọc</p>

- GV nhận xét kết luận và tuyên dương.

Bài 2 Đọc tên các cuốn từ điển và trả lời câu hỏi.

- Gọi 1 HS nêu yêu cầu của bài tập 2.
- GV nêu YC: thảo luận nhóm đôi hoàn thành phiếu học tập, lưu ý HS suy ra công dụng của từ điển ngay từ chính tên gọi:

A

Tìm những từ đồng nghĩa với chăm chỉ, kiên trì

Tìm nghĩa của thành ngữ học một biết mười, mắt thấy tai nghe

- Gọi HS trình bày kết quả và nhận xét góp ý.

- GV nhận xét và chốt đáp án và cho HS nêu các bước sử dụng từ điển để tra nghĩa từ

ví dụ để hiểu thêm ý nghĩa và cách dùng từ.

- HS lắng nghe, rút kinh nghiệm.

- 1 HS đọc yêu cầu bài 2. Cả lớp lắng nghe bạn đọc.

- HS lắng nghe nắm nhiệm vụ

- HS thảo luận nhóm đôi

- Đại diện nhóm trình bày kết quả:

A

Tìm những từ đồng nghĩa với chăm chỉ, kiên trì

Tìm nghĩa của thành ngữ học một biết mười, mắt thấy tai nghe

B

Từ điển từ đồng nghĩa tiếng Việt

Từ điển thành ngữ và tục ngữ

Từ điển chính tả tiếng Việt

- Các bạn khác nhận xét, góp ý.

- HS lắng nghe và nêu các bước

Chọn từ điển phù hợp./Tìm mục từ bắt đầu bằng chữ cái đầu tiên của từ./Tìm từ cần tra nghĩa./ Đọc nghĩa của từ./ Đọc

ví dụ để hiểu thêm ý nghĩa và cách dùng từ.

<p>- GV nhận xét kết luận và tuyên dương.</p> <p>Bài 3: Tìm nghĩa của thành ngữ mắt thấy tai nghe.</p> <p>– Gọi 1 HS nêu yêu cầu của bài tập 3.</p> <p>- GV cho HS đọc bài mẫu:</p> <p>M: Tìm nghĩa của thành ngữ học một biết mười.</p> <p>Bước 1: Chọn từ điển thành ngữ.</p> <p>Bước 2: Tìm mục từ bắt đầu bằng chữ H.</p> <p>Bước 3: Tìm thành ngữ học một biết mười.</p> <p>+Tìm tiếng học.</p> <p>+Tìm thành ngữ học một biết mười.</p> <p>Bước 4: Đọc nghĩa của thành ngữ học một biết mười.</p> <p><i>Lưu ý: Đọc bảng chữ viết tắt để biết quy ước chữ viết tắt trong từ điển (Vd: ví dụ, Gngh: gần nghĩa,...).</i></p> <p>Học một biết mười: thông minh (sáng dạ), từ điều học được, suy rộng ra biết nhiều hơn. Vd: <i>Ngay từ nhỏ, Lê Quý Đôn đã lan lợi, học một biết mười.</i> Gngh: <i>học đâu hiểu đó.</i></p> <p>-GV hỏi khai thác:</p> <p>+Có thể sử dụng từ điển nào?</p> <p>+Cần thực hiện những bước nào?</p> <p>– GV nêu YC: làm việc nhóm 4 tìm nghĩa của thành ngữ mắt thấy tai nghe và trình bày bước thực hiện vào phiếu nhóm theo đúng mẫu.</p> <p>-GV quan sát giúp đỡ</p> <p>– Gọi HS trình bày kết quả và nhận xét góp ý.</p>	<p>- HS lắng nghe, rút kinh nghiệm.</p> <p>- 1 HS đọc yêu cầu bài 1. Cả lớp lắng nghe bạn đọc.</p> <p>-1-2 HS đọc, lớp đọc thầm nắm bước thực hiện</p> <p>- HS trả lời:</p> <p>+Từ điển thành ngữ tục ngữ</p> <p>+4 bước theo mẫu</p> <p>- HS lắng nghe nắm nhiệm vụ</p> <p>- HS làm nhóm 4.</p> <p>- 1-2 nhóm trình bày kết quả:</p> <p>Bước 1: Chọn từ điển thành ngữ.</p> <p>Bước 2: Tìm mục từ bắt đầu bằng chữ M.</p> <p>Bước 3: Tìm thành ngữ mắt thấy tai nghe.</p> <p>+Tìm tiếng mắt.</p> <p>+Tìm thành ngữ mắt thấy tai nghe.</p> <p>Bước 4: Đọc nghĩa của thành ngữ mắt thấy tai nghe.</p> <p>Mắt thấy tai nghe: trực tiếp nhìn thấy, nghe thấy, được chứng kiến cụ thể (Theo Từ điển giải thích thành ngữ tiếng Việt - Nguyễn Như Ý chủ biên).</p>
--	--

<p>– GV nhận xét và chốt đáp án và cho HS nêu: các bước sử dụng từ điển để tra nghĩa thành ngữ tục ngữ</p> <p>- GV nhận xét kết luận và tuyên dương.</p>	<p>-Các nhóm khác nhận xét, góp ý. -HS lắng nghe và nêu các bước Chọn từ điển phù hợp./Tìm mục từ bắt đầu bằng chữ cái đầu tiên của thành ngữ./Tìm thành ngữ cần tra nghĩa./ Đọc nghĩa của thành ngữ./Đọc ví dụ để hiểu thêm ý nghĩa và cách dùng thành ngữ. - HS lắng nghe, rút kinh nghiệm.</p>
<p>Bài 4: Nêu tên một số từ điển mà em biết.</p> <p>– Gọi 1 HS nêu yêu cầu của bài tập 4.</p> <p>– GV nêu YC: làm việc nhóm 6 giới thiệu từ điển của mình cho nhóm, nhóm cử 1 đại diện giới thiệu các từ điển của nhóm mình</p> <p>- GV quan sát giúp đỡ</p> <p>– Gọi HS trình bày kết quả và nhận xét góp ý.</p> <p>– GV nhận xét và tổng hợp các cuốn từ điển mà HS đã nêu. Có thể giới thiệu thêm một số từ điển cần thiết khác. (Ví dụ: Từ điển bằng tranh – Thế giới động vật, Từ điển từ thông dụng tiếng Việt, Từ điển từ trái nghĩa tiếng Việt, Từ điển từ cổ tiếng Việt,...).</p>	<p>- 1 HS đọc yêu cầu bài 1. Cả lớp lắng nghe bạn đọc.</p> <p>-HS lắng nghe, nắm cách thực hiện -HS làm việc nhóm 6</p> <p>- 1-2 nhóm trình bày kết quả: -Các nhóm khác nhận xét, giới thiệu thêm từ điển nhóm bạn chưa có.</p> <p>- HS lắng nghe, mở rộng kiến thức.</p>
<p>4. Vận dụng trải nghiệm.</p> <p>- Mục tiêu:</p> <p>+ củng cố những kiến thức đã học trong tiết học để học sinh khắc sâu nội dung. + Vận dụng kiến thức đã học vào thực tiễn. + Tạo không khí vui vẻ, hào hứng, lưu luyến sau khi học sinh bài học.</p> <p>- Cách tiến hành:</p>	
<p>- GV tổ chức vận dụng bằng trò chơi “Vua Tiếng Việt”.</p> <p>+ GV chuẩn bị một số từ ngữ, thành ngữ.</p> <p>+ Chia lớp thành 4 nhóm theo 4 tổ</p> <p>+ GV chiếu từ/ thành ngữ, tổ tìm nghĩa trong từ điển và rung chuông trả lời khi tìm thấy</p>	<p>- HS tham gia để vận dụng kiến thức đã học vào thực tiễn.</p>

<ul style="list-style-type: none"> - Nhận xét, tuyên dương. (có thể trao quà,..) - GV nhận xét tiết dạy. - Dặn dò bài về nhà. 	<ul style="list-style-type: none"> - HS lắng nghe, rút kinh nghiệm.
<p>IV. ĐIỀU CHỈNH SAU BÀI DẠY:</p> <p>.....</p> <p>.....</p> <p>.....</p> <p>.....</p>	

TOÁN

Bài 22: CHIA MỘT SỐ THẬP PHÂN CHO MỘT SỐ TỰ NHIÊN(T4)

I. YÊU CẦU CẦN ĐẠT:

1. Năng lực đặc thù:

- Củng cố phép chia số thập phân
- Hiểu được cách tính chia số thập phân cho một số thập phân, giải một số bài toán liên quan đến chia số thập phân cho một số thập phân.
- HS có cơ hội phát triển năng lực lập luận, tư duy toán học và năng lực giao tiếp toán học.

2. Năng lực chung.

- Năng lực tự chủ, tự học: Chủ động tích cực tìm hiểu phép chia số thập phân cho một số tự nhiên
- Năng lực giải quyết vấn đề và sáng tạo: Biết vận dụng được phép chia để giải quyết một số tình huống thực tế.
- Năng lực giao tiếp và hợp tác: Có thói quen trao đổi, thảo luận cùng nhau hoàn thành nhiệm vụ dưới sự hướng dẫn của giáo viên.

3. Phẩm chất.

- Phẩm chất chăm chỉ: Ham học hỏi tìm tòi để hoàn thành tốt nội dung học tập.
- Phẩm chất trách nhiệm: Có ý thức trách nhiệm với lớp, tôn trọng tập thể.

II. ĐỒ DÙNG DẠY HỌC

- Kế hoạch bài dạy, bài giảng Power point.
- SGK và các thiết bị, học liệu phụ vụ cho tiết dạy.

III. HOẠT ĐỘNG DẠY HỌC

Hoạt động của giáo viên	Hoạt động của học sinh
<p>1. Khởi động:</p> <p>- Mục tiêu:</p> <p>+ Tạo không khí vui vẻ, phấn khởi trước giờ học.</p> <p>+ Thông qua khởi động, giáo viên dẫn dắt bài mới hấp dẫn để thu hút học sinh tập trung.</p> <p>- Cách tiến hành:</p>	
<p>- GV tổ chức ôn lại bài học.</p> <p>* Muốn chia một số tự nhiên cho một số thập phân với ta làm như thế nào?</p> <p>- GV Nhận xét, tuyên dương.</p> <p>- GV dẫn dắt vào bài mới</p>	<p>- HS tham gia</p> <p>Muốn chia một số tự nhiên cho một số thập phân ta làm như sau:</p> <p>+ Đếm xem có bao nhiêu chữ số ở phần thập phân của số chia thì viết thêm vào bên phải số bị chia bấy nhiêu chữ số 0.</p> <p>+ Bỏ dấu phẩy ở số bị chia rồi thực hiện phép chia như chia các số tự nhiên.</p> <p>- HS lắng nghe.</p>
<p>2. Khám phá:</p> <p>- Mục tiêu:</p> <p>+ củng cố phép chia một số thập phân cho một số tự nhiên</p> <p>+ Hiểu được cách chia một số thập phân cho một số tự nhiên</p>	

- Cách tiến hành:

- GV giới thiệu tình huống qua tranh, mời HS quan sát và nêu tình huống:

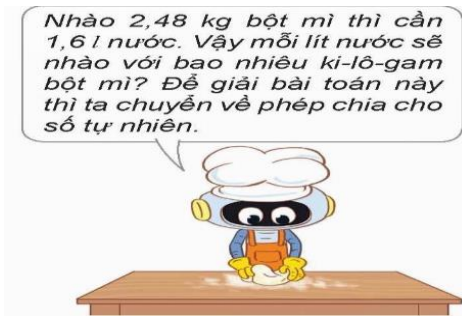

- HS đọc bài toán trong tình huống

+ Bài toán cho biết gì?

+ Bài toán hỏi gì?

- Để giải bài toán này ta làm như thế nào?

- Em có nhận xét gì về phép chia phép chia $2,48:1,6$

- Để thực hiện được phép chia trên ta làm thế nào?

- GV đặt câu hỏi “Không thực hiện phép chia, kết quả của $2,48 : 1,6$ và $(2,48 \times 10) : (1,6 \times 10)$ có giống nhau hay không?”

- Hướng dẫn hs đặt tính rồi chia

- GV cùng HS thực hiện cách chia

- HS quan sát tranh và cùng nhau nêu tình huống:

+ HS đọc bài toán

+ 1,6 lít nước nhào được 2,48 kg bột

+ 1 lít nước nhào bao nhiêu kg bột

- Ta thực hiện phép chia $2,48 : 1,6$

- Phép chia này số bị chia và số chia đều là số thập phân.

- Ta chuyển phép chia về dạng chia cho số tự nhiên.

- 1 học sinh lên bảng chia trả lời câu hỏi.

$2,48 : 1,6$ và $(2,48 \times 10) : (1,6 \times 10)$

Ta có

$$2,48 : 1,6 = 1,55$$

$$(2,48 \times 10) : (1,6 \times 10) = 24,8 : 16 = 1,55$$

- Kết quả của 2 phép tính trên bằng nhau.

- GV nhận xét tuyên dương

b) HS nêu yêu cầu

- GV Yêu cầu hs thực hiện như phép tính trên

- GV đánh giá, nhận xét và tuyên dương.

- GV nhận xét, chốt quy tắc:

Muốn chia một số thập phân cho một số thập phân ta làm như sau:

- Đếm xem có bao nhiêu chữ số ở phần thập phân của số chia thì chuyển dấu phẩy ở số bị chia sang bên phải bấy nhiêu chữ số.
- Nếu số chữ số ở phần thập phân của số bị chia ít hơn số chữ số ở phần thập phân của số chia thì ta viết thêm các chữ số 0 vào bên phải số bị chia cho đủ.
- Bỏ dấu phẩy ở số chia rồi thực hiện phép chia như chia cho số tự nhiên.

a) $2,48 : 1,6 = ?$ (kg)

Ta đặt tính rồi tính như sau:

$$\begin{array}{r} 2,4,8 \quad | \quad 1,6 \\ 8 \quad 8 \quad | \quad 1,55 \\ 8 \quad 0 \\ 0 \end{array}$$

- Phần thập phân của số 1,6 có một chữ số.
- Chuyển dấu phẩy của số 2,48 sang bên phải một chữ số được 24,8; bỏ dấu phẩy ở số 1,6 được 16.

• Thực hiện phép chia $24,8 : 16$.

Vậy: $2,48 : 1,6 = 1,55$ (kg).

- HS lắng nghe

+ HS nêu

- 1 HS thực hiện chia

b) $5,4 : 0,25 = ?$

Ta đặt tính rồi tính như sau:

$$\begin{array}{r} 5,40 \quad | \quad 0,25 \\ 0 \quad 40 \quad | \quad 21,6 \\ 150 \\ 0 \end{array}$$

- Phần thập phân của số 0,25 có hai chữ số.
- Chuyển dấu phẩy của số 5,4 sang bên phải một chữ số và viết thêm một chữ số 0 vào bên phải được số 540; bỏ dấu phẩy ở số 0,25 được 25.
- Thực hiện phép chia $540 : 25$.

Vậy: $5,4 : 0,25 = 21,6$.

- Đại diện hs trình bày trước lớp

- HS khác nhận xét

- HS lắng nghe, rút kinh nghiệm

- HS nhắc lại quy tắc

2. Hoạt động

- Mục tiêu:

+ HS thực hiện được chia một số thập phân cho một số thập phân

- Cách tiến hành:

Bài 1. Đặt tính rồi tính.

$48,3 : 3,5$; $144,55 : 3,5$; $3 : 0,25$

- GV yêu cầu HS đọc đề bài.

- GV mời HS làm việc nhóm đôi: thực hiện các phép chia trong bài tập 1.

- HS đọc đề bài, cả lớp theo dõi..

- HS làm việc nhóm đôi: thực hiện các phép chia trong bài tập 1:

- Các nhóm báo cáo kết quả.

- Các nhóm khác nhận xét, bổ sung.

- GV mời các nhóm báo cáo kết quả.
- Mời các nhóm khác nhận xét, bổ sung.
- GV nhận xét tuyên dương (sửa sai)

$$\begin{array}{r}
 48,30 \quad | \quad 3,5 \qquad \qquad 144,550 \quad | \quad 3,5 \\
 \hline
 133 \qquad | \quad 138 \qquad \qquad 45 \qquad | \quad 4130 \\
 \hline
 280 \qquad \qquad \qquad \qquad \qquad 105 \\
 \hline
 0 \qquad \qquad \qquad \qquad \qquad \qquad 00 \\
 \hline
 300 \quad | \quad 0,25 \\
 \hline
 50 \quad | \quad 12 \\
 \hline
 0
 \end{array}$$

- Lắng nghe, (sửa sai nếu có)

Bài 2.

1 Số ?

Một chú rồng nhỏ 4 chiếc răng sâu và trả cho nha sĩ 15,4 kg kẹo. Biết số kẹo phải trả khi nhổ mỗi chiếc răng sâu là như nhau. Vậy để nhổ mỗi chiếc răng sâu chú rồng phải trả kg kẹo.

- GV mời HS đọc yêu cầu bài.
- Bài toán cho biết gì?
- Bài toán hỏi gì?
- GV: Để điền được số thích hợp vào dấu hỏi chấm. các em cần làm gì?
- HS thực hiện phép chia
- + HS tự đặt và tính phép chia vào vở hoặc giấy nháp: $15,4 : 4$. Sau đó viết kết quả vào chỗ dấu hỏi chấm.
- GV mời HS làm bài tập cá nhân vào vở.
- GV chấm bài, đánh giá, nhận xét và tuyên dương.

- 1 HS đọc yêu cầu bài, cả lớp theo dõi
- + 4 răng trả hết 15,4 kg kẹo
- + 1 răng phải trả bao nhiêu kg kẹo.
- + HS thực hiện phép chia $15,4 : 4$
- + Hs chia

Ta có

$15,4 : 4 = 3,85$ kg. Vậy số cần điền vào chỗ dấu hỏi là 3,85

- HS lắng nghe, rút kinh nghiệm

Bài 3: Mặt sàn một nhà kính trông ra dạng hình chữ nhật có diện tích $292,8 \text{ m}^2$ và chiều rộng bằng 9,6 m. Tính chiều dài của mặt sàn đó?

- GV mời HS đọc yêu cầu bài.

<ul style="list-style-type: none"> - Bài toán cho biết gì? - Bài toán hỏi gì? - GV cùng HS tóm tắt bài toán. <p><i>Tóm tắt</i></p> <p style="padding-left: 40px;">Diện tích: 292,8 m²</p> <p style="padding-left: 40px;">Chiều rộng : 9,6m</p> <p style="padding-left: 40px;">Chiaauf dài:? m</p> <ul style="list-style-type: none"> - GV mời HS làm bài tập cá nhân vào vở. - Mời các nhóm khác nhận xét, bổ sung. - GV nhận xét tuyên dương (sửa sai) 	<ul style="list-style-type: none"> + HS đọc yêu cầu + Diện tích mặt sàn nhà 292,8 m² + Chiều rộng 9,6 m + Chiều dài mặt sàn nhà bao nhiêu m <ul style="list-style-type: none"> - 1 HS lên bảng tóm tắt và giải - Lớp làm bài vào vở - Chia sẻ trước lớp <p style="text-align: center;"><i>Bài giải</i></p> <p style="text-align: center;">Chiều dài của mặt sàn nhà kính là:</p> <p style="text-align: center;">$292,8 : 9,6 = 30,5 \text{ (m)}$</p> <p style="text-align: center;"><i>Đáp số:</i> 30,5 m.</p> <ul style="list-style-type: none"> - Các nhóm nhận xét bổ sung.
---	--

4. Vận dụng trải nghiệm.

- Mục tiêu:
- + Củng cố những kiến thức đã học trong tiết học để học sinh khắc sâu nội dung.
- + Vận dụng kiến thức đã học vào thực tiễn. Qua đó HS có cơ hội phát triển năng lực lập luận, tư duy toán học và năng lực giao tiếp toán học.
- + Tạo không khí vui vẻ, hào hứng, lưu luyến sau khi học sinh bài học.
- Cách tiến hành:

<p>Trò chơi: Xi điện</p> <ul style="list-style-type: none"> - HS nêu quy tắc + Chia một số thập phân cho một số tự nhiên + Chia một số tự nhiên cho một số thập phân + Chia một số thập phân cho một số thập phân - Nêu trò chơi, phổ biến luật chơi - Nhận xét trò chơi - Tổng kết trò chơi - GV nhận xét, dặn dò bài về nhà. 	<ul style="list-style-type: none"> - HS lắng nghe trò chơi. - Hs nêu - Các nhóm tham gia chơi. Các nhóm rút kinh nghiệm.
--	--

IV. ĐIỀU CHỈNH SAU BÀI DẠY:

.....

.....

.....

ĐẠO ĐỨC

VƯỢT QUA KHÓ KHĂN (T3)

I. YÊU CẦU CẦN ĐẠT:

1. Năng lực đặc thù:

- Nhận biết được thái độ, kế hoạch cần phải vượt qua trong học tập và trong cuộc sống.

- Kể được một số cách của vượt qua khó khăn.

2. Năng lực chung.

- Năng lực tự chủ, tự học: Chủ động tích cực tìm hiểu cách thức cần phải vượt qua trong học tập và trong cuộc sống.

- Năng lực giải quyết vấn đề và sáng tạo: Biết vượt qua một số khó khăn của bản thân trong học tập và sinh hoạt.

- Năng lực giao tiếp và hợp tác: Trao đổi với bạn và mọi người về cách vượt qua một số khó khăn của bản thân trong học tập và sinh hoạt

3. Phẩm chất.

- Phẩm chất chăm chỉ: Ham học hỏi tìm hiểu những khó khăn cần phải vượt qua trong học tập và trong cuộc sống.

- Phẩm chất trách nhiệm: Thể hiện qua việc biết vượt qua một số khó khăn của bản thân trong học tập và sinh hoạt.

* **Quyền con người:** Quyền được chăm sóc, bảo vệ để phát triển toàn diện.

II. ĐỒ DÙNG DẠY HỌC

- Kế hoạch bài dạy, bài giảng Power point.

- SGK và các thiết bị, học liệu phục vụ cho tiết dạy.

III. HOẠT ĐỘNG DẠY HỌC

Hoạt động của giáo viên	Hoạt động của học sinh
1. Khởi động: - Mục tiêu: + Tạo không khí vui vẻ, phấn khởi trước giờ học. + Thông qua khởi động, giáo viên dẫn dắt bài mới hấp dẫn để thu hút học sinh tập trung. - Cách tiến hành:	

- GV cho chia sẻ về các bước để vượt qua khó khăn
- GV nhận xét, đánh giá và ghi nhận đáp án đúng.
- GV nhận xét, kết luận, dẫn dắt HS vào bài học: Trong cuộc sống và học tập của mỗi người luôn xuất hiện những khó khăn đòi hỏi chúng ta cần phải vượt qua. Biết vượt qua khó khăn không những sẽ giúp chúng ta thành công mà việc nhận biết những thử thách và vượt qua chúng còn khiến ta cảm thấy tự tin hơn và có thể đối mặt với bất cứ tình huống nào trong cuộc sống. Vậy làm thế nào để làm quen với cách thức vượt qua khó khăn thì bài học **“Bài 3 – Vượt qua khó khăn (Tiết 3)”** ngày hôm nay sẽ giúp chúng ta hiểu rõ hơn điều đó.

- HS chia sẻ
- Tự rèn luyện khả năng giao tiếp của mình trước đám đông bằng cách thường xuyên tập luyện (tự nói trước gương, phát biểu trong nhóm, ...)
- + Khi gặp ai đó nói không đúng về mình, em gặp mặt nhóm bạn đó, hỏi lí do tại sao có những lời không đúng về mình. Từ đó, xác định lý do đó đến từ chính bản thân mình hay từ người khác. Nếu chính cách cư xử của mình làm người khác hiểu nhầm thì bản thân tự giác khắc phục. Nếu đến từ người khác, nhờ đến sự hỗ trợ của những người uy tín.

2. Hoạt động khám phá:

- Mục tiêu:
- + HS nêu được một số khó khăn cần phải vượt qua trong học tập và trong cuộc sống
- Cách tiến hành:

Hoạt động 1: Em hãy đưa ra nhận xét đối với việc làm của các bạn dưới đây:

- GV trình chiếu các tình huống trong SGK.



- GV yêu cầu HS thảo luận nhóm đôi và trả lời câu hỏi: Các bạn trong tranh đang gặp khó khăn gì?

- HS quan sát tranh ở SGK và thảo luận nhóm. Đại diện các nhóm trình bày:
- a. Phong là một học sinh có tinh thần vượt khó trong học tập. Bạn không quản ngại đường xa xa xôi, sáng sủa dậy sớm đi bộ đến trường để có thể tham gia lớp học đầy đủ.
- b. Ngọc là một học sinh không chịu khuất phục trước những việc khó, dám mạnh dạn, tiên phong đương đầu với thử thách khó.
- c. Phương là một học sinh chưa có tinh thần vượt khó trong cuộc sống. Bên cạnh đó, Phương cũng là người chưa yêu lao động và chưa có trách nhiệm trong công việc chung.
- d. Hằng không biết nắm bắt cơ hội để khám phá khả năng của bản thân. Ngoài ra, việc

<p>- GV mời đại diện 1 – 2 HS trả lời. Các HS khác lắng nghe, nhận xét, nêu ý kiến bổ sung (nếu có- GV nhận xét, đánh giá, chốt đáp án.</p> <p>* Quyền con người: Qua hoạt động vừa rồi, ngoài quyền được học tập thì các trẻ em có quyền gì để vượt qua những khó trong học tập và trong cuộc sống</p> <p>GV chốt: Quyền được chăm sóc, bảo vệ để phát triển toàn diện.</p>	<p>từ chối học cách tỉa, tạo dáng cho cây cũng cho thấy rằng Hằng chưa có tinh thần ham học hỏi.</p> <p>- Đại diện các nhóm khác nhận xét.</p> <p>-HS trả lời</p> <p>- HS lắng nghe.</p>
--	--

3. Hoạt động luyện tập.

- Mục tiêu:
- + củng cố những kiến thức về cách vượt qua khó khăn trong học tập và cuộc sống.
- Cách tiến hành:

Hoạt động 2: Em hãy tư vấn cho các bạn dưới đây những việc cần làm để vượt qua khó khăn

- GV yêu cầu HS đọc nội dung trong SGK và thảo luận nhóm 4 để tư vấn cho bạn mình



- GV mời đại diện 1 – 2 nhóm trình bày kết quả thảo luận. Các HS khác lắng nghe, nhận xét, nêu ý kiến bổ sung (nếu có).
- GV nhận xét tinh thần, thái độ học tập, chốt đáp án đúng.
- + Khó khăn luôn xuất hiện trong học tập và cuộc sống của mỗi người. Để thành công, mỗi người cần phải đối diện với nó và tìm cách vượt qua.

- HS thảo luận và trình bày:
- a. Đầu tiên, lập kế hoạch luyện chữ hằng ngày, chuẩn bị đầy đủ các phương tiện hỗ trợ cho việc luyện chữ (vở luyện chữ, bút,...). Sau đó, thực hiện theo kế hoạch đã đề ra.
- b. Xác định nguyên nhân bản thân chưa học tốt môn Toán để tìm ra phương án giải quyết. Tiếp theo, lập ra kế hoạch học Toán hằng ngày với sự hỗ trợ của thầy cô, bạn bè, người thân. Cuối cùng, thực hiện theo kế hoạch đã đề ra.
- c. Điều chỉnh thời gian sinh hoạt hằng ngày, đặt ra kế hoạch đi ngủ và thức dậy đúng giờ. Kiên trì thực hiện theo kế hoạch đó (có thể nhờ sự đồng hành của bố mẹ, những người trong gia đình).
- d. Thông báo sự việc với những người đáng tin cậy để tìm cách giải quyết.

<p>+ Vượt qua khó khăn giúp con người rèn luyện được những phẩm chất và kĩ năng quý báu như siêng năng, kiên trì, giao tiếp, hợp tác, kiên định mục tiêu.</p>	
<p>4. Hoạt động vận dụng.</p> <p>- Mục tiêu:</p> <p>+ Củng cố những kiến thức đã học trong tiết học để học sinh khắc sâu nội dung.</p> <p>+ Vận dụng kiến thức đã học vào thực tiễn. Qua đó thể hiện được tính kiên trì vượt qua khó khăn bằng những việc làm cụ thể phù hợp với lứa tuổi.</p> <p>+ Tạo không khí vui vẻ, hào hứng, lưu luyến sau khi học sinh bài học.</p> <p>- Cách tiến hành:</p>	
<p>- GV tổ chức cho HS tham gia trò chơi “Nhà tư vấn nhỏ tuổi” để kể thêm những khó khăn và cách vượt qua khó khăn.</p> <p>- GV nêu luật chơi: Bảng chia lớp thành 2 đội, mỗi đội cử đại diện nêu tình huống và cách giải quyết.</p> <p>- GV mời các đội bắt đầu chơi.</p> <p>- GV tổng kết trò chơi, tuyên dương.</p> <p>- Nhận xét tiết học.</p>	<p>- Các đội chọn thành viên, lắng nghe luật chơi.</p> <p>- Các đội tham gia chơi</p> <p>- Lắng nghe, rút kinh nghiệm</p>
<p>IV. ĐIỀU CHỈNH SAU BÀI DẠY:</p>	

LỊCH SỬ-ĐỊA LÍ

TUẦN 10: CHỦ ĐỀ 3: XÂY DỰNG VÀ BẢO VỆ ĐẤT NƯỚC VIỆT NAM

Bài 8: ĐẤU TRANH GIÀNH ĐỘC LẬP THỜI KÌ BẮC THUỘC (T3)

I. YÊU CẦU CẦN ĐẠT:

1. Năng lực đặc thù:

- Kể được tên và vẽ được trực gian thể hiện một số cuộc khởi nghĩa tiêu biểu trong thời kì Bắc thuộc (VD: 179 TCN, 40, 248, 542, 938 ...)

- Suu tầm và kể lại được một số câu chuyện về Hai Bà Trưng, Bà Triệu, Lý Bí, Phùng Hưng, Ngô Quyền

- Năng lực nhận thức lịch sử thông qua việc kể được tên một số cuộc khởi nghĩa tiêu biểu trong thời kì Bắc thuộc; kể lại được một số câu chuyện về Hai Bà Trưng, Bà Triệu, Lý Bí, Phùng Hưng, Ngô Quyền

- Vận dụng kiến thức, kỹ năng đã học:

2. Năng lực chung.

- Năng lực tự chủ, tự học: Chủ động tích cực thực hiện nhiệm vụ được phân công.

- Năng lực giải quyết vấn đề và sáng tạo: Liên hệ, phát hiện một số vấn đề từ các nhiệm vụ học tập và đưa ra cách giải quyết các vấn đề đó.

- Năng lực giao tiếp và hợp tác: Tự tin trao đổi với thành viên trong nhóm cũng như trình bày trước lớp một số câu chuyện được sưu tầm về Hai Bà Trưng, Bà Triệu, Lý Bí, Phùng Hưng, Ngô Quyền

3. Phẩm chất.

- Phẩm chất yêu nước: Biết thể hiện lòng kính phục, biết đối với những anh hùng dân tộc trong cuộc khởi nghĩa thời kì Bắc thuộc.

- Phẩm chất chăm chỉ: Chủ động học tập, tìm hiểu về một số cuộc khởi nghĩa tiêu biểu trong thời kì Bắc thuộc (VD: 179 TCN, 40, 248, 542, 938 ...).

- Phẩm chất trách nhiệm: Có ý thức bảo vệ và giữ gìn truyền thống yêu nước của dân tộc Việt Nam.

II. ĐỒ DÙNG DẠY HỌC

- Kế hoạch bài dạy, bài giảng Power point.

- Tranh ảnh, tư liệu về các cuộc khởi nghĩa của Hai bà Trưng, Bà Triệu, Lý Bí, Phùng Hưng, Ngô Quyền.

III. HOẠT ĐỘNG DẠY HỌC

Hoạt động của giáo viên	Hoạt động của học sinh
1. Khởi động: - Mục tiêu: + Tạo không khí vui vẻ, phấn khởi trước giờ học. + Thông qua khởi động, GV dẫn dắt bài mới hấp dẫn để thu hút học sinh tập trung.	

- Cách tiến hành:	
<ul style="list-style-type: none"> - GV trình chiếu cho HS xem một số hình ảnh về các cuộc đấu tranh tiêu biểu thời kì Bắc thuộc và yêu cầu HS xác định cuộc kháng chiến qua từng bức tranh. - GV nhận xét, tuyên dương và dẫn dắt vào bài mới. 	<ul style="list-style-type: none"> - HS quan sát hình ảnh. - HS xác định cuộc kháng chiến qua từng bức tranh. - HS lắng nghe.
<p>2. Luyện tập</p> <ul style="list-style-type: none"> - Mục tiêu: + Suu tầm và kể lại được một số câu chuyện về Hai Bà Trưng, Bà Triệu, Lý Bí, Phùng Hưng, Ngô Quyền + Mở rộng kiến thức đã học trong tiết học để học sinh khắc sâu nội dung. - Cách tiến hành: 	
<p>Hoạt động 3. Hoàn thành trực thời gian các cuộc đấu tranh tiêu biểu trong thời kì Bắc thuộc.</p> <p>(Làm việc theo nhóm).</p> <ul style="list-style-type: none"> - GV yêu cầu HS nhắc lại các cuộc đấu tranh tiêu biểu và thời gian diễn ra các cuộc đấu tranh đó trong thời kì Bắc thuộc. 	<ul style="list-style-type: none"> - HS nhắc lại các cuộc đấu tranh tiêu biểu và thời gian diễn ra các cuộc đấu tranh đó trong thời kì Bắc thuộc. + <i>Hai Bà Trưng: 40 – 43</i> <i>Bà Triệu: 248</i> <i>Lý Bí – Triệu Quang Phục: 542 – 602</i> <i>Mai Thúc Loan: 713 – 722</i> <i>Phùng Hưng: 766 – 779</i> <i>Khúc Thừa Dụ: 905</i> <i>Ngô Quyền: 938</i>
<ul style="list-style-type: none"> - GV yêu cầu HS hoàn thành trực thời gian các cuộc đấu tranh tiêu biểu trong 	<ul style="list-style-type: none"> - HS hoàn thành trực thời gian các cuộc đấu tranh tiêu biểu trong thời kì Bắc

thời kì Bắc thuộc.

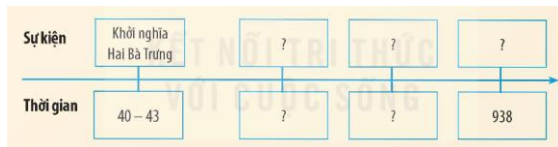

- GV mời đại diện nhóm trình bày.
- GV nhận xét.

Hoạt động 4. Kể lại câu chuyện về một nhân vật tiêu biểu trong cuộc đấu tranh chống Bắc thuộc mà em đã sưu tầm được.

- GV yêu cầu HS chia sẻ các câu chuyện Lịch sử đã sưu tầm được trong nhóm.
- GV tổ chức cho các nhóm kể lại câu chuyện đã sưu tầm về một nhân vật lịch sử tiêu biểu trong cuộc đấu tranh chống Bắc thuộc theo cách của mình.
- GV yêu cầu nhóm khác chú ý nghe rồi nhận xét, bổ sung.
- GV yêu cầu HS chia sẻ điều em biết được qua câu chuyện đó.
- GV đặt câu hỏi khi HS kể xong câu chuyện.

+ *Em hãy cho biết câu chuyện nhắc đến nhân vật lịch sử nào?*

+ *Em hãy nêu những việc làm của nhân vật lịch sử đó.*

+ *Bày tỏ cảm nghĩ của em về nhân vật lịch sử đó.*

- GV giới thiệu thêm câu chuyện.

+ Bà Triệu:

Bà Triệu (Triệu Ẩu, Triệu Thị Trinh) quê ở huyện Yên Định (tỉnh Thanh Hoá),

thuộc.

- Đại diện nhóm trình bày.
- Nhóm khác nhận xét.
- HS lắng nghe.

- HS chia sẻ các câu chuyện Lịch sử đã sưu tầm được trong nhóm.

- Đại nhóm kể lại câu chuyện đã sưu tầm về một nhân vật lịch sử tiêu biểu trong cuộc đấu tranh chống Bắc thuộc theo cách của mình.

- Nhóm khác nhận xét.

- HS chia sẻ điều em biết qua câu chuyện.

- HS lắng nghe, ghi nhớ kiến thức.

<p><i>là người rất giỏi võ nghệ và có chí lớn. Năm 248, bà cùng anh là Triệu Quốc Đạt dựng cờ khởi nghĩa chống giặc Ngô tại núi Nưa (huyện Triệu Sơn, tỉnh Thanh Hoá). Dân gian thường truyền tụng câu nói của bà: “ Tôi muốn cưỡi cơn gió mạnh, đạp luồng sóng dữ, chém cá kình ở Biển Đông, đánh đuổi quân Ngô, giành lại giang sơn, cởi ách nô lệ, chứ không chịu khom lưng làm tì thiếp người ta.</i></p> <p>- GV nhận xét và chuẩn kiến thức cho HS.</p> <p>- GV nhận xét, tuyên dương.</p>	
<p>c. Vận dụng trải nghiệm.</p> <p>- Mục tiêu:</p> <p>+ Củng cố những kiến thức đã học trong tiết học để học sinh khắc sâu nội dung.</p> <p>+ Vận dụng kiến thức đã học vào thực tiễn.</p> <p>+ Tạo không khí vui vẻ, hào hứng, lưu luyến sau khi học sinh bài học.</p> <p>- Cách tiến hành:</p>	
<p>- GV yêu cầu HS làm việc cá nhân ở nhà để tìm hiểu và kể tên một số di tích lịch sử, đường phố, trường học.... liên quan đến những nhân vật tiêu biểu trong cuộc đấu tranh chống Bắc thuộc để trình bày vào tiết sau.</p> <p>- Nhận xét sau tiết dạy, dặn dò về nhà.</p>	<p>- HS làm việc cá nhân ở nhà.</p> <p>- HS lắng nghe, rút kinh nghiệm.</p>

IV. ĐIỀU CHỈNH SAU BÀI DẠY:

.....

.....

.....

ÔN TIẾNG VIỆT
Tiết 2: LUYỆN TỪ VÀ CÂU
LUYỆN TẬP SỬ DỤNG TỪ ĐIỂN

I. YÊU CẦU CẦN ĐẠT.

1. Năng lực đặc thù:

- Nhận biết các loại từ điển theo công dụng cụ thể.
- Luyện tập sử dụng từ điển dựa theo công dụng cụ thể.
- Biết sử dụng từ điển trong học tập, mở rộng vốn từ.

2. Năng lực chung.

- Năng lực tự chủ, tự học: Tích cực học tập, tiếp thu kiến thức để thực hiện tốt nội dung bài học.
- Năng lực giải quyết vấn đề và sáng tạo: Nâng cao kỹ năng tìm hiểu danh từ, động từ, tính từ, ứng dụng vào thực tiễn.
- Năng lực giao tiếp và hợp tác: Phát triển năng lực giao tiếp trong trò chơi và hoạt động nhóm.

3. Phẩm chất.

- Phẩm chất nhân ái: Thông qua bài học, biết yêu quý bạn bè và đoàn kết trong học tập.
- Phẩm chất chăm chỉ: Có ý thức tự giác trong học tập, trò chơi và vận dụng.
- Phẩm chất trách nhiệm: Biết giữ trật tự, lắng nghe và học tập nghiêm túc.

II. ĐỒ DÙNG DẠY HỌC.

- SGK, VBT Tiếng Việt và các thiết bị, học liệu phục vụ cho tiết dạy.

III. HOẠT ĐỘNG DẠY HỌC.

Hoạt động của giáo viên	Hoạt động của học sinh
1. Khởi động: - Mục tiêu: + Tạo không khí vui vẻ, khẩn khởi trước giờ học. + Kiểm tra kiến thức đã học của học sinh ở bài trước. - Cách tiến hành:	
- GV đưa câu đố : Mẹ tôi thân béo, gầy tròn Mẹ tài nhò có nghìn con tuyệt vời Mấy người muốn hiểu mẹ tôi Quen biết cả đời mà dễ hiểu đâu Là cái gì ? - GV cùng trao đổi với HS về kiến thức cũ để dẫn dắt vào bài: + Nêu công dụng của từ điển?	- HS giải đố: (Quyền từ điển) - HS trả lời: + Cung cấp thông tin về từ loại (danh từ, động từ, tính từ,...). Cung cấp cách sử dụng từ thông qua các ví dụ. Giúp hiểu nghĩa của từ. + Chọn từ điển phù hợp./Tìm mục từ bất

<p>+ Nêu các bước sử dụng từ điển tra nghĩa từ?</p> <p>- GV dẫn dắt vào bài mới, ghi bảng tên bài</p>	<p>đầu bằng chữ cái đầu tiên của từ./Tìm từ cần tra nghĩa./ Đọc nghĩa của từ./Đọc ví dụ để hiểu thêm ý nghĩa và cách dùng từ.</p> <p>- HS lắng nghe, ghi vở.</p>
<p>2. Luyện tập.</p> <p>- Mục tiêu:</p> <p>+ Nhận biết được các loại từ điển và công dụng cụ thể của từng loại.</p> <p>+ Biết cách và vận dụng các cách đó để tra cứu các thông tin về từ qua từ điển.</p> <p>+ Mở rộng vốn từ nhờ nắm được nghĩa của một số từ ngữ, thành ngữ (thuộc chủ đề “học tập”)</p> <p>+ Góp phần phát triển năng lực ngôn ngữ.</p> <p>- Cách tiến hành:</p>	
<p>Bài 1: Sử dụng từ điển tiếng Việt để tra cứu nghĩa của từ "chăm chỉ" và "kiên trì".</p> <p>– Gọi 1 HS nêu yêu cầu của bài tập 1.</p> <p>– GV nêu YC: làm việc cá nhân: nhớ lại các bước tra từ điển; nói rõ tên từ điển, tác giả cuốn từ điển được dùng để tra cứu</p> <p>– Gọi HS trình bày kết quả và nhận xét góp ý.</p> <p>– GV nhận xét và chốt đáp án và cho HS nêu: các bước sử dụng từ điển để tra nghĩa từ</p> <p>- GV nhận xét kết luận và tuyên dương.</p>	<p>- 1 HS đọc yêu cầu bài 1. Cả lớp lắng nghe bạn đọc.</p> <p>- HS làm cá nhân: thực hiện tra từ điển theo các bước đã được học ở những bài trước và thực hiện yêu cầu của bài tập.</p> <p>- 2 – 3 HS trình bày kết quả:</p> <p>- Tên từ điển em đã dùng: từ điển tiếng Việt (Chủ biên: GS. Hoàng Phê)</p> <p>- <i>chăm chỉ</i>: (đt) có sự chú ý thường xuyên để làm công việc gì có ích một cách đều đặn. <i>Học sinh chăm chỉ.</i></p> <p>- <i>kiên trì</i>: (đt) giữ vững, không thay đổi ý định, ý chí để làm việc gì đó đến cùng, mặc dù gặp khó khăn, trở lực. <i>Kiên trì đường lối hoà bình.</i></p> <p>- Các bạn khác nhận xét, góp ý.</p> <p>-HS lắng nghe và nêu các bước Chọn từ điển phù hợp./Tìm mục từ bắt đầu bằng chữ cái đầu tiên của từ./Tìm từ cần tra nghĩa./ Đọc nghĩa của từ./Đọc ví dụ để hiểu thêm ý nghĩa và cách dùng từ.</p> <p>- HS lắng nghe, rút kinh nghiệm.</p>

Bài 2: Đọc tên các cuốn từ điển dưới đây và trả lời câu hỏi.



a. Từ điển giúp em tìm được những từ đồng nghĩa với từ *chăm chỉ, kiên trì*.

b. Từ điển giúp em tìm hiểu nghĩa của thành ngữ *học một biết mười* hoặc thành ngữ *mắt thấy tai nghe*:

- Gọi 1 HS nêu yêu cầu của bài tập 2.
- GV nêu YC: thảo luận nhóm đôi hoàn thành phiếu học tập, lưu ý HS suy ra công dụng của từ điển ngay từ chính tên gọi:
- Gọi HS trình bày kết quả và nhận xét góp ý.

- GV nhận xét kết luận và tuyên dương.

Bài 3: Nêu các bước tìm nghĩa của thành ngữ mắt thấy tai nghe và ghi lại nghĩa của thành ngữ.

- Gọi 1 HS nêu yêu cầu của bài tập 3.
- GV cho HS đọc bài mẫu:
- GV hỏi khai thác:
 - + Có thể sử dụng từ điển nào?
 - + Cần thực hiện những bước nào?
- GV nêu YC: làm việc nhóm 4 tìm nghĩa của thành ngữ mắt thấy tai nghe và trình bày bước thực hiện vào phiếu nhóm theo đúng mẫu.
- GV quan sát giúp đỡ
- Gọi HS trình bày kết quả và nhận xét góp ý.

- 1 HS đọc yêu cầu bài 2. Cả lớp lắng nghe bạn đọc.

- HS lắng nghe nắm nhiệm vụ.
- HS thảo luận nhóm đôi

a. Từ điển giúp em tìm được những từ đồng nghĩa với từ *chăm chỉ, kiên trì* là: Từ điển từ đồng nghĩa tiếng Việt.

b. Từ điển giúp em tìm hiểu nghĩa của thành ngữ *học một biết mười* hoặc thành ngữ *mắt thấy tai nghe*: Từ điển Thành ngữ và tục ngữ.

- Đại diện nhóm trình bày kết quả:
- Lắng nghe, rút kinh nghiệm.

- 1 HS đọc yêu cầu bài 3. Cả lớp lắng nghe.

- 1-2 HS đọc, lớp đọc thầm nắm bước thực hiện
- HS trả lời:
 - + Từ điển thành ngữ tục ngữ
 - + 4 bước theo mẫu
- HS làm nhóm 4.

<p>– GV nhận xét và chốt đáp án và cho HS nêu: các bước sử dụng từ điển để tra nghĩa thành ngữ tục ngữ</p> <p>- GV nhận xét kết luận và tuyên dương.</p>	<div style="display: flex; justify-content: space-between;"> <div style="border: 1px solid black; padding: 2px; width: 45%;"> <p>Bước 1: Chọn từ điển thành ngữ.</p> </div> <div style="border: 1px solid black; padding: 2px; width: 45%;"> <p>Bước 2: Tìm mục từ bắt đầu bằng chữ M.</p> </div> </div> <div style="display: flex; justify-content: space-between; margin-top: 10px;"> <div style="border: 1px solid black; padding: 2px; width: 45%;"> <p>Bước 3: Tìm thành ngữ <i>mắt thấy tai nghe</i>.</p> <ul style="list-style-type: none"> – Tìm tiếng <i>mắt</i>. – Tìm thành ngữ <i>mắt thấy tai nghe</i>. </div> <div style="border: 1px solid black; padding: 2px; width: 45%;"> <p>Bước 4: Đọc nghĩa của thành ngữ <i>mắt thấy tai nghe</i>.</p> </div> </div> <p>- Nghĩa của thành ngữ: Mắt thấy tai nghe: sự việc rõ ràng, trực tiếp nghe thấy, nhìn thấy.</p> <p>Vd: <i>Chuyện mắt thấy tai nghe hẳn hoi.</i></p> <p>-Các nhóm khác nhận xét, góp ý.</p> <p>-HS lắng nghe và nêu các bước Chọn từ điển phù hợp./Tìm mục từ bắt đầu bằng chữ cái đầu tiên của thành ngữ./Tìm thành ngữ cần tra nghĩa./ Đọc nghĩa của thành ngữ./Đọc ví dụ để hiểu thêm ý nghĩa và cách dùng thành ngữ.</p> <p>- HS lắng nghe, rút kinh nghiệm.</p>
<p>Bài 4: Tra cứu từ điển và ghi chép nghĩa của 1 – 2 từ hoặc thành ngữ về học tập.</p> <p>– Gọi 1 HS nêu yêu cầu của bài tập 4.</p> <p>– GV nêu YC: làm việc nhóm 4 tra cứu từ điển và ghi chép nghĩa của 1 – 2 từ hoặc thành ngữ về học tập.</p> <p>- GV quan sát giúp đỡ</p> <p>– Gọi HS trình bày kết quả và nhận xét góp ý.</p>	<p>- 1 HS đọc yêu cầu bài 4. Cả lớp lắng nghe bạn đọc.</p> <p>-HS lắng nghe, nắm cách thực hiện</p> <p>-HS làm việc nhóm 4</p> <p>- 1-2 nhóm trình bày kết quả:</p> <p>+ <i>Học hay, càng biết: chỉ người học giỏi lại biết làm lụng.</i></p> <p>+ <i>Cá vượt Vũ môn: học trò đi thi đỗ đạt, người được thoải chí, toại nguyện, thành đạt.</i></p> <p>- HS lắng nghe, mở rộng kiến thức.</p>
<p>4. Vận dụng trải nghiệm.</p> <p>- Mục tiêu:</p> <p>+ củng cố những kiến thức đã học trong tiết học để học sinh khắc sâu nội dung.</p> <p>+ Vận dụng kiến thức đã học vào thực tiễn.</p> <p>+ Tạo không khí vui vẻ, hào hứng, lưu luyến sau khi học sinh bài học.</p> <p>- Cách tiến hành:</p>	
<p>Bài 5: Viết tên một số từ điển mà em biết vào những trang bìa dưới đây:</p>	

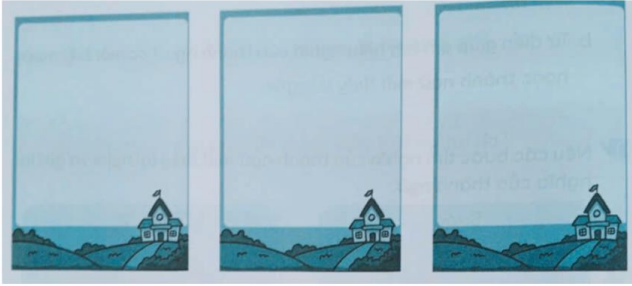

- Gọi 1 HS nêu yêu cầu của bài tập 4.
- GV nêu YC: làm việc nhóm 6 giới thiệu từ điển của mình hoặc nhóm, nhóm cử 1 đại diện giới thiệu các từ điển của nhóm mình

- GV nhận xét và tổng hợp các cuốn từ điển mà HS đã nêu. Có thể giới thiệu thêm một số từ điển cần thiết khác. (Ví dụ: Từ điển bằng tranh – Thế giới động vật, Từ điển từ thông dụng tiếng Việt, Từ điển từ trái nghĩa tiếng Việt, Từ điển từ cổ tiếng Việt,...).

- Dặn dò bài về nhà.

- HS lắng nghe, nắm cách thực hiện
- HS làm việc nhóm 6
- 1-2 nhóm trình bày kết quả:
 - Từ điển Tiếng Việt thông dụng
 - Từ điển Việt – Việt
 - Từ điển Anh – Anh – Việt
 - Từ điển Pháp luật Việt Nam
 - Từ điển Luật học
 - Từ điển Hán – Việt

- HS lắng nghe, rút kinh nghiệm.

IV. ĐIỀU CHỈNH SAU BÀI DẠY:

.....

.....

.....

.....

Thứ Ba, ngày 12 tháng 11 năm 2024

TIẾNG VIỆT

Bài 19: TRẢI NGHIỆM ĐỀ SÁNG TẠO (3 tiết)

Tiết 3: VIẾT

VIẾT ĐOẠN VĂN GIỚI THIỆU NHÂN VẬT TRONG MỘT CUỐN SÁCH

I. YÊU CẦU CẦN ĐẠT.

1. Năng lực đặc thù:

- Biết thực hành viết đoạn văn giới thiệu nhân vật trong một cuốn sách.
- Góp phần phát triển năng lực ngôn ngữ.
- Biết vận dụng kiến thức từ bài học để vận dụng vào thực tiễn.

2. Năng lực chung.

- Năng lực tự chủ, tự học: Tích cực học tập, tiếp thu kiến thức để thực hiện tốt nội dung bài học.
- Năng lực giải quyết vấn đề và sáng tạo: Nâng cao kỹ năng làm vài văn kể chuyện sáng tạo.
- Năng lực giao tiếp và hợp tác: Phát triển năng lực giao tiếp trong trò chơi và hoạt động nhóm.

3. Phẩm chất.

- Phẩm chất nhân ái: Thông qua bài học, biết trân trọng nét riêng của mọi người trong cuộc sống.
- Phẩm chất chăm chỉ: Có ý thức tự giác trong học tập, trò chơi và vận dụng.
- Phẩm chất trách nhiệm: Biết giữ trật tự, lắng nghe và học tập nghiêm túc.

II. ĐỒ DÙNG DẠY HỌC.

- Kế hoạch bài dạy, bài giảng Power point.
- SGK và các thiết bị, học liệu phụ vụ cho tiết dạy.

III. HOẠT ĐỘNG DẠY HỌC.

Hoạt động của giáo viên	Hoạt động của học sinh
1. Khởi động: - Mục tiêu: + Tạo không khí vui vẻ, khẩn khởi trước giờ học. + Kiểm tra kiến thức đã học của học sinh ở bài trước. - Cách tiến hành:	
- GV giới thiệu trò chơi “Ô cửa bí mật”: Cánh cửa bí mật có 6 ô. Mỗi HS kể đúng tên nhân vật và cuốn sách có nhân vật đó, một ô sẽ lật mở. Sau khi cả 6 ô đều mở, trên cánh cửa sẽ hiện ra tên bài học. - GV tổ chức cho HS chơi - GV cho HS nêu cảm nhận của mình về mỗi nhân vật sau ô cửa	- HS lắng nghe nắm luật chơi - HS tham gia cả lớp - 3-4HS nêu cảm nhận.

<ul style="list-style-type: none"> - GV nhận xét và dẫn dắt vào bài mới. - GV ghi bảng tên bài 	<ul style="list-style-type: none"> - HS lắng nghe. -HS ghi vở
<p>2. Khám phá.</p> <ul style="list-style-type: none"> - Mục tiêu: + Biết thực hành viết đoạn văn giới thiệu nhân vật trong một cuốn sách dựa theo ý đã lập ở giờ học trước. + Góp phần phát triển năng lực ngôn ngữ. - Cách tiến hành: 	
<p>Bài 1: Dựa vào kết quả tìm ý trong hoạt động Viết ở Bài 18, viết đoạn văn giới thiệu một nhân vật trong cuốn sách em đã đọc.</p> <ul style="list-style-type: none"> - GV mời 1 HS đọc đề bài 1. - GV hướng dẫn HS làm việc cá nhân: + Nhớ lại đoạn văn giới thiệu về nhân vật Mi-lô và những điều đã trao đổi. + Xem lại kết quả tìm ý trong hoạt động Viết ở Bài 18 và điều chỉnh nếu cần. -GV cho HS giới thiệu nhân vật mình giới thiệu và cấu trúc dàn ý đã làm trước lớp -GV nhận xét, khen ngợi HS - GV mời học sinh đọc phân lưu ý và ví dụ và hỏi phân tích ví dụ: + Nhân vật Ma-ri-a có đặc điểm nào nổi bật? +Từ ngữ nào thể hiện tình cảm, cảm xúc đối với nhân vật Cơ-rô-xét-ti?... -GV nhận xét, lưu ý HS khi viết cần thể hiện rõ đặc điểm nhân vật và tình cảm , cảm xúc của mình. - GV hỏi: +Nêu cấu trúc đoạn văn giới thiệu nhân vật +Phân triển khai cần đảm bảo nội dung gì? +Cần chú ý điều gì khi trình bày đoạn văn? -GV nhận xét, chốt, lưu ý HS viết đúng chính tả, chữ viết sạch đẹp, tư thế ngồi 	<ul style="list-style-type: none"> - 1 HS đọc yêu cầu bài 1. Cả lớp lắng nghe bạn đọc. - HS lắng nghe, tự hoàn thành nhiệm vụ - 3-4 HS trình bày Hs khác nhận xét, góp ý cho bạn -1 Hs đọc, lớp đọc thầm - HS trả lời +hay quan sát, say mê khám phá +Cảm phục -HS khác nhận xét, góp ý -Hs lắng nghe - HS trả lời: +Mở đầu, triển khai và kết thúc +Giới thiệu được đặc điểm nhân vật và minh chứng cho đặc điểm đó +Đầu đoạn lùi vào, các câu viết liền. -HS khác nhận xét, bổ sung - HS lắng nghe -HS làm cá nhân vào vở

viết. - GV xem qua bài của HS khi các em đang làm bài, động viên, khích lệ những bài viết tốt; bài chưa tốt thì góp ý, hướng dẫn riêng từng em	
3. Luyện tập. - Mục tiêu: + Từ việc tìm hiểu bài văn kể chuyện sáng tạo và các chi tiết sáng tạo cho bài văn, nêu được những cách có thể viết bài văn kể chuyện sáng tạo. + Góp phần phát triển năng lực ngôn ngữ. - Cách tiến hành:	
Bài 2. Đọc soát và chỉnh sửa. - GV chiếu YC và cho HS đọc. Đọc soát và chỉnh sửa bài viết theo các nội dung: + Bố cục đoạn văn đã đảm bảo 3 phần chưa? + Nội dung giới thiệu đã đúng và đầy đủ chưa, đã tập trung nêu các đặc điểm của nhân vật chưa? + Dẫn chứng minh họa (về hành động, lời nói, suy nghĩ,...) cho từng đặc điểm ấy có cụ thể, thuyết phục không? + Còn lỗi nào về dùng từ, đặt câu? - GV cho HS làm việc nhóm đôi chỉnh sửa bài viết -GV cho HS trình bày phần chỉnh sửa trước lớp - GV nhận xét, đánh giá chung về kết quả viết; khen ngợi những HS hoàn thành tốt bài viết; lưu ý HS những lỗi dễ mắc phải khi viết đoạn văn giới thiệu nhân vật trong một cuốn sách	- 1 HS đọc yêu cầu bài tập 2. Cả lớp lắng nghe nắm nhiệm vụ - Cả lớp làm việc nhóm, chỉnh sửa bài viết - 3-4 HS trình bày - Hs khác nhận xét, góp ý. -HS lắng nghe, rút kinh nghiệm
4. Vận dụng trải nghiệm. - Mục tiêu: + Củng cố những kiến thức đã học trong tiết học để học sinh khắc sâu nội dung. + Vận dụng kiến thức đã học vào thực tiễn. + Tạo không khí vui vẻ, hào hứng, lưu luyến sau khi học sinh bài học. - Cách tiến hành:	
- GV nêu yêu cầu HS chia sẻ với người thân nội dung em đã viết ở đoạn văn giới thiệu nhân vật trong một cuốn sách. + Nhớ lại nội dung đã viết ở phần mở đầu.	- HS nắm nhiệm vụ.

<ul style="list-style-type: none"> + Chia sẻ với người thân về các thông tin trong phần mở đầu đó. + Lắng nghe góp ý của người thân về nội dung em đã viết. - GV nhận xét tiết dạy. - Dặn dò bài về nhà. 	<ul style="list-style-type: none"> - HS lắng nghe, rút kinh nghiệm.
--	--

IV. ĐIỀU CHỈNH SAU BÀI DẠY:

.....

.....

.....

TOÁN

Bài 23 : NHÂN, CHIA SỐ THẬP PHÂN VỚI 10; 100; 1000; ... HOẶC VỚI 0,1; 0,01; 0,001;(T1)

I. YÊU CẦU CẦN ĐẠT.

1. Năng lực đặc thù:

- Thực hiện được nhân số thập phân với 10; 100; 1 000;... hoặc với 0,1; 0,01; 0,001;...
- Giải được một số bài toán thực tế liên quan đến phép nhân một số thập phân với 10; 100; 1 000;... hoặc với 0,1; 0,01; 0,001;...

2. Năng lực chung.

- Năng lực tự chủ, tự học: Biết tự giác học tập, làm bài tập và các nhiệm vụ được giao.
- Năng lực giải quyết vấn đề và sáng tạo: tham gia tốt trò chơi, vận dụng.
- Năng lực giao tiếp và hợp tác: Phát triển năng lực giao tiếp trong hoạt động nhóm.

3. Phẩm chất.

- Phẩm chất nhân ái: Có ý thức giúp đỡ lẫn nhau trong hoạt động nhóm để hoàn thành nhiệm vụ.
- Phẩm chất chăm chỉ: Có ý thức tự giác học tập, trả lời câu hỏi; làm tốt các bài tập.
- Phẩm chất trách nhiệm: Biết giữ trật tự, lắng nghe và học tập nghiêm túc.

II. ĐỒ DÙNG DẠY HỌC.

- Kế hoạch bài dạy, bài giảng Power point.
- SGK và các thiết bị, học liệu phục vụ cho tiết dạy.

III. HOẠT ĐỘNG DẠY HỌC.

Hoạt động của giáo viên	Hoạt động của học sinh
1. Khởi động: <ul style="list-style-type: none"> - Mục tiêu: + Tạo không khí vui vẻ, phấn khởi trước giờ học. + Kiểm tra kiến thức đã học của học sinh ở bài trước. - Cách tiến hành: 	
<ul style="list-style-type: none"> - Cho học sinh chơi trò chơi: “Ai nhanh nhất” 	<ul style="list-style-type: none"> - HS tham gia trò chơi + $2 \times 10 = ?$

<p>+ Qua trò chơi các em có nhận xét gì về các phép tính vừa rồi?</p> <p>- GV nhận xét, tuyên dương.</p> <p>- GV dẫn dắt vào bài mới: Khi chúng ta tính các phép nhân số thập phân với 10; 100; 1000;... hoặc với 0,1; 0,01; 0,001;...Làm thế nào để nhân tính được kết quả nhanh nhất. Cô cùng các em tìm hiểu bài ngày hôm nay: Nhân, chia số thập phân với 10; 100; 1 000;... hoặc với 0,1; 0,01; 0,001;...</p>	<p>$+ 3 \times 100 = ?$</p> <p>$+ 1000 \times 6 = ?$</p> <p>+ Đó là các phép tính nhân với 10, 100, 1000</p>
<p>2. Khám phá</p> <p>* Mục tiêu:</p> <p>- Thực hiện được phép nhân số thập phân với 10; 100; 1 000;... hoặc với 0,1; 0,01; 0,001;...</p> <p>- Cách tiến hành:</p>	
<p>a) GV yêu cầu HS làm việc theo nhóm 6:</p> <p>- Yêu cầu các nhóm quan sát vào hình vẽ và trả lời các câu hỏi:</p> <p>+ Hãy đọc câu nói của bạn Nam.</p> <p>+ Muốn tính diện tích hình chữ nhật ta làm thế nào ?</p> <p>+ Bạn rô-bốt gợi ý chúng ta làm những gì?</p> <p>- Các nhóm giúp bạn rô – bốt tìm ra kết quả bằng cách đọc phần đóng khung màu xanh phần a để tìm kết quả.</p> <p>- Gọi các nhóm lên chia sẻ cách tìm</p> <p>+ Vậy khi nhân một số thập phân với 10 bạn làm thế nào?</p> <p>- Tương tự như vậy yêu cầu HS thực hiện phép tính</p>	<p>- Làm việc theo nhóm 6</p> <p>- Thực hiện</p> <p>+ Tấm bạt hình chữ nhật có chiều dài 27,86m, chiều rộng 10m thì có diện tích là bao nhiêu mét vuông</p> <p>+ Diện tích hình chữ nhật: Lấy chiều dài nhân chiều rộng cùng đơn vị đo. ($27,86 \times 10 = ?$ m)</p> <p>+ Thực hiện phép nhân và so sánh kết quả với thừa số 27,86).</p> <p>- Thực hiện</p> $\begin{array}{r} \times 27,86 \\ \quad 10 \\ \hline 278,6 \end{array}$ <p>Vậy: $27,86 \times 10 = 278,6$</p> <p>+ Nhận xét: Nếu chuyển dấu phẩy của số 27,86 sang bên phải một chữ số thì ta được 278,6</p> <p>+ Khi nhân một số thập phân với 10 ta chỉ việc chuyển dấu phẩy của số đó sang bên phải một chữ số.</p> <p>- HS thực hiện tương tự</p> <p>- Thực hiện</p>

$$53,28 \times 1\,000 = ?$$

+ Vậy khi nhân một số thập phân với 1000 bạn làm thế nào?

* GV tiêu kết chốt kiến thức:

+ Muốn nhân một số thập phân với 10, 100, 1000, ... ta làm thế nào ?

- GV đưa ra kết luận lên màn hình như trong SGK

- Cho HS lấy ví dụ và tìm kết quả

a) GV yêu cầu HS làm việc theo nhóm 6:

- Yêu cầu các nhóm quan sát vào hình vẽ và trả lời các câu hỏi:

+ Hãy đọc câu nói của bạn Nam.

+ Bạn Rô-bốt gợi ý chúng ta làm những gì?

- Các nhóm giúp bạn Rô – bốt tìm ra kết quả bằng cách đọc phần đóng khung màu xanh phần a để tìm kết quả.

- Gọi các nhóm lên chia sẻ cách tìm

+ Vậy khi nhân một số thập phân với 0,1 bạn làm thế nào?

b) Tương tự như vậy yêu cầu HS thực hiện phép tính

$$79,6 \times 0,01 = ?$$

$$\begin{array}{r} 53,28 \\ \times \quad 1000 \\ \hline 53280,00 \end{array}$$

$$\text{Vậy: } 53,28 \times 1000 = 53280,00$$

+ Nhận xét: Nếu chuyển dấu phẩy của số 53,28 sang bên phải ba chữ số thì ta được 53 280

+ Khi nhân một số thập phân với 1000 ta chỉ việc chuyển dấu phẩy của số đó sang bên phải ba chữ số.

+ Muốn nhân một số thập phân với 10, 100, 1000, ... ta chuyển dấu phẩy của số đó lần lượt sang bên phải một, hai, ba, ... chữ số.

- Nhiều HS nhắc lại

- Lấy ví dụ

$$45,34 \times 10 = 453,4$$

$$68,123 \times 100 = 6812,3$$

$$45,6789 \times 1000 = 45\,678,9$$

- Làm việc theo nhóm 6

- Thực hiện

+ Thanh sắt dài 1m nặng 15,23 kg. Còn thanh sắt cùng loại này chỉ dài 0,1m thì nặng bao nhiêu ki-lô-gam nhỉ?

+ Thực hiện phép nhân và so sánh kết quả với thừa số 15,23 xem thế nào?

- Thực hiện

$$\begin{array}{r} 15,23 \\ \times \quad 0,1 \\ \hline 1,523 \end{array}$$

$$\text{Vậy: } 15,23 \times 0,1 = 1,523$$

+ Nhận xét: Nếu chuyển dấu phẩy của số 15,23 sang bên trái một chữ số thì ta được 1,523

+ Khi nhân một số thập phân với 0,1 ta chỉ việc chuyển dấu phẩy của số đó sang bên trái một chữ số.

- HS thực hiện tương tự

- Thực hiện

<p>+ Vậy khi nhân một số thập phân với 0,01 bạn làm thế nào?</p> <p>* GV tiểu kết chốt kiến thức:</p> <p>+ Muốn nhân một số thập phân với 0,1, 0,01, 0,001, ... ta làm thế nào ?</p> <p>- GV đưa ra kết luận lên màn hình như trong SGK</p> <p>- Cho HS lấy ví dụ và tìm kết quả</p>	$\begin{array}{r} 79,6 \\ \times 0,01 \\ \hline 0,796 \end{array}$ <p>Vậy: $79,6 \times 0,01 = 0,796$</p> <p>+ Nhận xét: Nếu chuyển dấu phẩy của số 79,6 sang bên trái hai chữ số thì ta được 0,796</p> <p>+ Khi nhân một số thập phân với 0,01 ta chỉ việc chuyển dấu phẩy của số đó sang bên trái ba chữ số.</p> <p>+ Muốn nhân một số thập phân với 0,1, 0,01, 0,001, ... ta chuyển dấu phẩy của số đó lần lượt sang bên trái một, hai, ba, ... chữ số.</p> <p>- Nhiều HS nhắc lại</p> <p>- Lấy ví dụ</p> $45,34 \times 0,1 = 4,534$ $68,123 \times 0,01 = 0,68123$ $4567,89 \times 0,001 = 4,56789$
<p>2. Hoạt động</p> <p>- Mục tiêu:</p> <p>- Vận dụng thực hiện được phép nhân một số thập phân với 0,1, 0,01, 0,001, ...</p> <p>- Cách tiến hành:</p>	
<p>* Bài 1: Tính nhẩm</p> <p>- Gọi HS đọc yêu cầu bài tập</p> <p>+ Bài tập yêu cầu gì?</p> <p>- Yêu cầu HS làm bài vào vở</p> <p>+ Nêu cách tìm kết quả các phép tính khi nhân với 10, 100 ...?</p> <p>- GV tiểu kết, chốt kiến thức</p> <p>* Bài 2: Số</p> <p>- Gọi HS đọc đề bài</p> <p>+ bài yêu cầu gì?</p> <p>- GV có thể ôn tập lại đổi đơn vị, chẳng hạn yêu cầu HS hoàn thành các phép đổi đơn vị sau:</p>	<p>- Đọc</p> <p>+ Tính nhẩm</p> <p>- Làm vở và nêu kết quả</p> <p>a) $9,69 \times 10 = 96,9$ $0,94 \times 100 = 94$ $2,08 \times 1000 = 2080$</p> <p>b) $5,1 \times 0,1 = 0,51$ $15,31 \times 0,001 = 0,01531$ $8,2 \times 0,01 = 0,082$</p> <p>+ Nêu.</p> <p>- Đọc</p> <p>+ Điền số.</p> <p>- HS làm</p> <p>$1 \text{ kg} = 1000 \text{ g}$, $1 \text{ tạ} = 10 \text{ yến}$, $1 \text{ l} = 100 \text{ ml}$.</p>

<p>1 kg = ? g, 1 tạ = ? yến, 1 / = ? ml.</p> <p>+ Muốn biết 23,45 kg bằng bao nhiêu gam, ta phải nhân 23,45 với số nào?</p> <p>- Yêu cầu HS làm bài vào vở và chia sẻ trước lớp.</p> <p>+ Qua bài tập số 2 ta đã áp dụng phép tính nhân số thập phân với bao nhiêu?</p> <p>- GV củng cố lại kiến thức nhân số thập phân với 10, 100, 1000, ...</p> <p>* Bài 3: Quan sát tranh rồi trả lời câu hỏi</p> <p>- Gọi HS đọc đề bài</p> <p>+ Có bao nhiêu chú gấu con?</p> <p>+ Mỗi ngày một chú gấu con ăn hết bao nhiêu ki-lô-gam cá?</p> <p>+ Muốn biết số ki-lô-gam cá mà 10 chú gấu con đó ăn hết thì ta phải thực hiện phép tính gì?</p> <p>- Yêu cầu HS làm bài vào vở</p> <p>- Gọi HS lên chia sẻ trước lớp</p> <p>- GV tiểu kết củng cố kiến thức nhân một số thập phân với 10, 100, 1000, ...</p>	<p>+ Muốn biết 23,45 kg bằng bao nhiêu gam, ta phải nhân 23,45 với 1000</p> <p>- Làm vở</p> <p>a) 23,45 kg = 23 450 g</p> <p>b) 23,4 tạ = 234 yến</p> <p>c) 6,89 lít = 689 lít</p> <p>+ Nhân với 10, 100, 1000</p> <p>- Đọc</p> <p>+ Có 10 chú gấu con</p> <p>+ Mỗi ngày một chú gấu con ăn hết 4,5 kg cá</p> <p>+ Phép tính nhân.</p> <p>- Làm bài vào vở</p> <p>- Chia sẻ</p> <p style="text-align: center;"><i>Bài giải</i></p> <p>Số ki-lô-gam cá mà 10 chú gấu con ăn hết mỗi ngày là:</p> <p style="text-align: center;">$4,5 \times 10 = 45$ (kg)</p> <p style="text-align: center;"><i>Đáp số:</i> 45 kg cá.</p>
<p>4. Vận dụng trải nghiệm.</p> <p>- Mục tiêu:</p> <p>+ Củng cố những kiến thức đã học trong tiết học để học sinh khắc sâu nội dung.</p> <p>+ Vận dụng kiến thức đã học vào thực tiễn.</p> <p>+ Tạo không khí vui vẻ, hào hứng, lưu luyến sau khi học sinh bài học.</p> <p>- Cách tiến hành:</p>	
<p>- GV tổ chức vận dụng bằng các hình thức như trò chơi, hái hoa,...sau bài học để học sinh nhận biết cách tính giá trị của biểu thức để thực hiện tìm kết quả một cách nhanh nhất.</p> <p>- Ví dụ: Tính nhẩm</p> <p>- Nhận xét, tuyên dương.</p>	<p>- HS tham gia để vận dụng kiến thức đã học vào thực tiễn.</p> <p>- HS xung phong tham gia chơi.</p> <p>$45,24 \times 1000 = 45\ 240$</p>

IV. ĐIỀU CHỈNH SAU BÀI DẠY:

.....
.....
.....

KHOA HỌC

CHỦ ĐỀ 2: NĂNG LƯỢNG

Bài 10: NĂNG LƯỢNG CHẤT ĐỐT (tiết 2)

I. YÊU CẦU CẦN ĐẠT:

1. Năng lực đặc thù.

Năng lực khoa học tự nhiên: Nêu được một số nguồn năng lượng chất đốt và vai trò của chúng trong đời sống và sản xuất.

- Trình bày được biện pháp phòng chống cháy, nổ, ô nhiễm khi sử dụng năng lượng chất đốt.

- Đề xuất được cách sử dụng nguồn năng lượng chất đốt trong đun nấu hằng ngày bảo đảm an toàn.

- Nhận biết được trường hợp gây lãng phí chất đốt và trường hợp tránh lãng phí chất đốt.

- Trình bày được việc sử dụng năng lượng chất đốt ở gia đình mình.

2. Năng lực chung.

- Năng lực tự chủ, tự học: Tích cực, chủ động hoàn thành các nhiệm vụ được giao.

- Năng lực giải quyết vấn đề và sáng tạo: Đề xuất cách sử dụng nguồn năng lượng trong đun nấu hằng ngày mà không gây cháy nổ; biện pháp phòng chống cháy nổ, ô nhiễm môi trường khi sử dụng năng lượng chất đốt

- Năng lực giao tiếp và hợp tác: Tham gia nhiệm vụ nhóm, chia sẻ ý kiến, trình bày kết quả làm việc nhóm.

3. Phẩm chất.

- Phẩm chất chăm chỉ: Ham học hỏi tìm tòi để mở rộng hiểu biết vận dụng những kiến thức đã học về vai trò của năng lượng chất đốt vào trong cuộc sống.

- Phẩm chất trách nhiệm: Có ý thức và thực hiện sử dụng năng lượng chất đốt an toàn, tiết kiệm.

* **Giáo dục kiến thức, kỹ năng phòng cháy chữa cháy và cứu nạn cứu hộ:** Sử dụng các đồ vật an toàn cho phù hợp với mục đích sử dụng.

* **Giáo dục Đạo đức:** Cần tiết kiệm năng lượng chất đốt: xăng , dầu, ga, điện; đảm bảo an toàn và bảo vệ môi trường

II. ĐỒ DÙNG DẠY HỌC

- SGK và các thiết bị, học liệu và đồ dùng phục vụ cho tiết dạy.

III. HOẠT ĐỘNG DẠY HỌC

Hoạt động của giáo viên	Hoạt động của học sinh
<p>1. Khởi động:</p> <ul style="list-style-type: none"> - Mục tiêu: + Tạo hứng thú cho HS và kết nối vào tiết học. - Cách tiến hành: 	
<ul style="list-style-type: none"> - GV tổ chức cho HS xem video về một vụ cháy do nổ bình ga. - GV đặt câu hỏi để dẫn dắt vào bài: Nguyên nhân nào gây ra vụ hoả hoạn? - GV kết nối với tiết học: Nguồn năng lượng chất đốt có nhiều lợi ích trong cuộc sống. Tuy nhiên, nguồn năng lượng chất đốt không phải là vô tận. Vậy cần sử dụng chúng như thế nào cho an toàn và tiết kiệm? - GV giới thiệu ghi tên bài. 	<ul style="list-style-type: none"> - HS xem video. - HS nêu nguyên nhân dẫn đến vụ cháy. - HS lắng nghe. - HS lắng nghe, ghi vở.
<p>2. Hoạt động khám phá:</p> <ul style="list-style-type: none"> - Mục tiêu: + Trình bày được biện pháp phòng chống cháy, nổ, ô nhiễm khi sử dụng năng lượng chất đốt. + Đề xuất được cách sử dụng nguồn năng lượng chất đốt trong đun nấu hằng ngày bảo đảm an toàn. + Nhận biết được trường hợp gây lãng phí chất đốt và trường hợp tránh lãng phí chất đốt. + Trình bày được việc sử dụng năng lượng chất đốt ở gia đình mình. - Cách tiến hành: 	
<p>3. Sử dụng năng lượng chất đốt an toàn, tiết kiệm.</p> <p>a) Sử dụng chất đốt an toàn</p> <ul style="list-style-type: none"> - GV yêu cầu cá nhân HS đọc khung thông tin và trả lời câu hỏi: + Khi đốt cháy các chất đốt, khí nào được thải ra? + Những khí thải này có ảnh hưởng như thế nào đến môi trường và sức khoẻ con người? + Việc sử dụng chất đốt không đúng cách sẽ đến hậu quả gì? - GV xác nhận ý kiến đúng, khen ngợi 	<ul style="list-style-type: none"> - Cá nhân HS đọc thông tin và trả lời: + Các chất đốt khi cháy đều sinh ra khí các -bô -níc, nhiều loại khí và chất độc khác. + Những loại khí thải này làm ô nhiễm không khí, có hại cho con người, động vật, thực vật,.. + Việc sử dụng chất đốt không đúng cách có thể sẽ gây cháy, nổ, ô nhiễm môi trường. - HS lắng nghe

HS.

- GV dẫn dắt vào hoạt động tiếp theo.

*** Hoạt động 1:**

- GV yêu cầu HS Quan sát việc sử dụng chất đốt trong hình 3.



a) Sang chiết ga không an toàn



b) Chất đốt để gần tủ điện



c) Đun nấu bằng bếp than



Hình 3

d) Xe máy để gần nơi hàn điện

- GV yêu cầu HS thảo luận nhóm đôi cho biết trường hợp nào có thể gây nguy hiểm cho con người, trường hợp nào gây ô nhiễm cho môi trường. Nêu đề xuất biện pháp phòng tránh.

- GV gọi đại diện nhóm nêu câu trả lời.

- GV nhận xét, tuyên dương.

*** Giáo dục kiến thức, kĩ năng phòng cháy chữa cháy và cứu nạn cứu hộ**

- Theo em để phòng chống cháy, nổ, ô nhiễm khi sử dụng năng lượng chất đốt cần lưu ý điều gì?

GV chốt : Sử dụng các đồ vật an

- HS quan sát việc sử dụng chất đốt trong hình 3.

- Thảo luận trong nhóm để trả lời câu hỏi.

- Đại diện nhóm trình bày kết quả thảo luận.

- Hình 3a: Sang chiết ga không an toàn có thể dẫn đến cháy, nổ. Cách phòng tránh: Không nên tự sang chiết ga.

+ Hình 3b: Chất đốt để gần tủ điện. Khi có tia lửa điện sẽ gây cháy, nổ. Cách phòng tránh: Để chất đốt cách xa tủ điện tối thiểu 20 cm.

+ Hình 3c: Đun nấu bằng bếp than sẽ thải ra nhiều khói và khí độc gây ô nhiễm môi trường. Cách phòng tránh: Hạn chế dùng bếp than.

+ Hình 3d: Để xe máy gần nơi hàn điện. Tia lửa hàn rơi vào xe gây cháy, nổ. Cách phòng tránh: Không để gần nơi hàn.

- HS lắng nghe.

-HS trả lời

toàn cho phù hợp với mục đích sử dụng.

*** Hoạt động 2:**

- GV đặt vấn đề: Con người có thể sử dụng nguồn chất đốt nào để đun nấu hằng ngày?

- GV yêu cầu cá nhân HS đọc mục " Em có biết?" và trả lời câu hỏi:

+ Khi sử dụng bếp ga, những nguyên nhân nào có thể gây ra cháy, nổ?

+ Khi dùng bếp ga, muốn phòng chống cháy, nổ, chúng ta cần lưu ý điều gì?

- GV tổ chức cho HS làm việc theo nhóm thực hiện nhiệm vụ: lựa chọn một nguồn năng lượng chất đốt, thảo luận cùng bạn để trình bày về cách sử dụng nguồn năng lượng đó trong đun nấu hằng ngày mà không gây cháy, nổ.

- GV tổ chức các nhóm chia sẻ kết quả trước lớp.

- GV nhận xét, xác nhận ý kiến đúng.

b) Sử dụng năng lượng chất đốt tiết kiệm

*** Hoạt động 3:**

- GV yêu cầu HS hoạt động theo nhóm đôi. Quan sát hình 4. Cho biết trường hợp nào gây lãng phí chất đốt, trường hợp nào tránh được lãng phí chất đốt và giải thích vì sao.

- HS nói tiếp kể tên các nguồn năng lượng chất đốt có thể dùng để đun nấu như: củi, rơm, than, ga, dầu, ...

- Cá nhân HS đọc mục " Em có biết?" và trả lời câu hỏi:

+ Khi sử dụng bếp ga, nếu ga bị rò rỉ, gặp nhiệt độ cao hoặc có tia lửa từ các vật xung quanh thì sẽ xảy ra cháy nổ.

+ Khi dùng bếp ga, muốn phòng chống cháy, nổ, chúng ta cần lưu ý kiểm tra bếp và các thiết bị thường xuyên, khoá van bếp sau khi nấu, không bệ bếp bằng vật liệu dễ cháy và đặt bình ga cách bếp khoảng 150 cm...

- Nhóm HS lựa chọn một nguồn năng lượng chất đốt, thảo luận về cách sử dụng nguồn năng lượng đó.

- HS trình bày trước lớp.

- HS quan sát hình 4.



Hình 4

- GV sử dụng các câu hỏi gợi mở cho HS thảo luận:

+ Hình 4a: Bếp được cải tiến nhằm mục đích gì?

+ Hình 4b: Nhận xét về vị trí của ngọn lửa so với bếp.

+ Hình 4c: Khi tắc đường, các ô tô, xe máy không di chuyển được nhưng tại sao vẫn tốn xăng?

- GV nhận xét, xác nhận ý kiến đúng.

*** Hoạt động 4:**

- GV tổ chức cho HS chơi trò *Phóng viên nhí*: Gọi HS xung phong làm " phóng viên nhí" phỏng vấn các bạn về việc sử dụng chất đốt ở gia đình. Với câu hỏi sau:

+ Năng lượng chất đốt mà gia đình bạn sử dụng?

+ Những việc bạn và gia đình đã làm để tiết kiệm năng lượng chất đốt?

- GV nhận xét, tuyên dương các bạn có câu trả lời hay.

- HS thảo luận nêu câu trả lời:

+ Hình 4a: Sử dụng bếp củi cải tiến để đun nấu tránh được lãng phí củi vì ngọn lửa tập trung vào đáy nồi, nhiệt không bị toả ra môi trường xung quanh.

+ Hình 4b: Củi cháy ra bên ngoài bếp gây lãng phí và còn có thể gây hoạ.

+ Hình 4c: Tắc đường làm ô tô, xe máy không di chuyển được nhưng máy vẫn nổ gây tốn xăng.

- HS tham gia chơi:

+ 1HS làm " phóng viên nhí". HS dựa vào phiếu giao việc đã chuẩn bị trước để trả lời phỏng vấn về việc sử dụng năng lượng chất đốt ở gia đình mình.

+ Năng lượng chất đốt mà gia đình sử dụng đó là bếp ga, bếp củi,...

+ Để tiết kiệm năng lượng chất đốt gia đình mình đã: Điều chỉnh ngọn lửa khi đun nấu phù hợp với diện tích đáy nồi và phù hợp với món ăn; Tắt thiết bị ngay khi sử dụng xong; Sử dụng các loại đồ dùng, thiết bị có tính năng tiết kiệm năng lượng.

- Lắng nghe, rút kinh nghiệm

3. Hoạt động luyện tập.

- Mục tiêu:

+ Vận dụng được kiến thức đã học vào các tình huống thực tế.

<p>- Cách tiến hành:</p>	
<p>- GV tổ chức cho HS thảo luận theo các câu hỏi trong SGK:</p> <ol style="list-style-type: none"> 1. Vì sao không sử dụng bếp than, củi để sưởi ấm trong phòng kín? 2. Điều chỉnh ngọn lửa ở bếp ga khi đun nấu có tác dụng gì? 3. Việc đi bộ, đi xe đạp hoặc đi phương tiện công cộng chạy bằng điện trong thành phố đã mang lại lợi ích gì? 4. Đề xuất thêm một số biện pháp phòng chống cháy, nổ, ô nhiễm môi trường khi sử dụng chất đốt. <p>- GV nhận xét, tuyên dương.</p>	<p>- HS Liên hệ với trải nghiệm của bản thân, của gia đình và những người xung quanh để đưa ra câu hỏi trả lời:</p> <ol style="list-style-type: none"> 1. Khi cháy, than, củi sinh ra khí cac-bô-níc có hại cho sức khỏe con người. 2. Điều chỉnh ngọn lửa bếp ga khi đun nấu giúp tiết kiệm ga và còn tránh được tình trạng thức ăn bị trào ra ngoài hoặc bị cháy. 3. Việc đi bộ, đi xe đạp hoặc đi các phương tiện công cộng chạy bằng điện trong thành phố giúp tiết kiệm năng lượng chất đốt và giảm ô nhiễm môi trường. 4. HS đề xuất thêm một số biện pháp phòng chống cháy, nổ, ô nhiễm môi trường theo thực tế địa phương. <p>- HS lắng nghe, rút kinh nghiệm.</p>
<p>4. Vận dụng trải nghiệm.</p> <p>- Mục tiêu:</p> <ul style="list-style-type: none"> + củng cố những kiến thức đã học trong tiết học để học sinh khắc sâu nội dung. + Vận dụng kiến thức đã học vào thực tiễn. Nắm được thông tin về bếp Hoàng Cầm. + Tạo không khí vui vẻ, hào hứng, lưu luyến sau khi học sinh bài học. <p>- Cách tiến hành:</p>	
<p>- GV tổ chức cho HS đọc mục " Em có biết? để biết thông tin về bếp Hoàng Cầm.</p> <p>- GV mở rộng thông tin về bếp Hoàng Cầm.</p> <p>Ưu điểm: Giúp che khói, bảo vệ bộ đội khỏi bị máy bay địch phát hiện, tiết kiệm nhiên liệu, nấu ăn nhanh chsn.</p> <p>Ý nghĩa: Bếp Hoàng Cầm là một sáng tạo độc đáo và có ý nghĩa quan trọng trong chiến tranh. Loại bếp này đã góp phần bảo vệ tính mạng của bộ đội và giúp họ hoàn thành nhiệm vụ chiến đấu. Bếp Hoàng Cầm là một biểu tượng cho</p>	<p>- HS đọc thông tin</p> <p>- HS lắng nghe ghi nhớ.</p>

<p>sự sáng tạo, trí tuệ và tinh thần dũng cảm của người Việt Nam trong chiến tranh.</p> <p>- GV đưa ra câu hỏi:</p> <p>+ Qua bài học này, em biết những nguồn năng lượng chất đốt nào? Con người sử dụng năng lượng chất đốt vào những việc gì?</p> <p>+ Chúng ta cần lựa ý gì khi sử dụng năng lượng chất đốt?</p> <p>* Giáo dục Đạo đức:</p> <p>Gv chốt: Hằng ngày chúng ta đều sử dụng các nguồn năng lượng từ chất đốt. Tuy nhiên các nguồn năng lượng chất đốt thì không thể tái tạo. Vì vậy các em cần tiết kiệm năng lượng chất đốt: xăng , dầu, ga, điện; đảm bảo an toàn và bảo vệ môi trường</p> <p>+ GV yêu cầu HS đọc mục " Em đã học" ở SGK.</p> <p>- GV giao nhiệm vụ: Mỗi HS thực hiện sử dụng an toàn và tiết kiệm năng lượng chất đốt và tuyên truyền cho các thành viên trong gia đình cùng thực hiện.</p> <p>- GV nhận xét tuyên dương.</p> <p>- Nhận xét sau tiết dạy.</p> <p>- Dặn dò về nhà.</p>	<p>- HS trả lời theo những kiến thức đã tiếp thu ở bài học.</p> <p>+ Có những nguồn năng lượng chất đốt như củi, ga, xăng, dầu, khí tự nhiên,...</p> <p>+ Cần tránh lãng phí, phóng chống ô nhiễm môi trường và đảm bảo an toàn khi sử dụng năng lượng chất đốt.</p> <p>+ HS đọc.</p>
--	---

IV. ĐIỀU CHỈNH SAU BÀI DẠY:

.....

.....

Mĩ thuật

Bài 6: TRANG PHỤC LỄ HỘI

(2 Tiết)

I.MỤC TIÊU CHỦ ĐỀ

- Biết quan sát các hình ảnh, hoạt động thường gặp trong lễ hội và cảm nhận được vẻ đẹp, giá trị văn hoá, biết trân trọng bảo vệ giữ gìn nét đẹp văn hoá của dân tộc. Lựa chọn được hình ảnh ấn tượng, điển hình nhất đưa vào thể hiện sản phẩm.

- Thực hiện được bài thực hành chủ đề Lễ hội cụ thể là lễ hội hoa và thiết kế được trang phục lễ hội với chất liệu tự chọn.

- Biết trưng bày, phân tích, nhận xét, đánh giá vẻ đẹp của bức tranh, trang phục và nêu được những công dụng của SPMT trong đời sống hằng ngày, đưa ra hướng phát triển mở rộng thêm cho SPMT bằng nhiều chất liệu khác. Biết phân tích những giá trị thẩm mỹ trên sản phẩm của cá nhân và nhóm.

- Biết trân trọng, giữ gìn và phát huy nét đẹp văn hoá dân tộc.

1.Mục tiêu bài học

- Xác định được nội dung, màu sắc và hình thức trang trí trang phục lễ hội.

- Biết lựa chọn, phối hợp được các vật liệu khác nhau để tạo SPMT.

- Nhận xét, đánh giá được sản phẩm của mình và của bạn.

- Có ý thức giữ gìn nét đẹp văn hoá trong lễ hội.

- Yêu cầu cần đạt về phẩm chất và năng lực

a.Phẩm chất

-Chủ đề góp phần bồi dưỡng đức tính chăm chỉ, trung thực, tinh thần trách nhiệm ở HS, cụ thể là giúp HS:

-PC1: Chăm chỉ: Chuẩn bị một số vật liệu thông dụng như giấy vẽ, bút chì, màu vẽ,... trong thực hành, sáng tạo.

-PC2: Nhân ái: Biết đoàn kết, hợp tác làm việc nhóm cùng các bạn.

-PC3: Trung thực: Bước đầu biết chia sẻ chân thực suy nghĩ của mình qua trao đổi, nhận xét sản phẩm.

b.Năng lực

-Chủ đề góp phần hình thành, phát triển ở HS các năng lực sau:

***Năng lực chung**

-NLC1: Năng lực tự chủ và tự học: Biết chuẩn bị đồ dùng, vật liệu để học tập.

-NLC2: Năng lực giao tiếp và hợp tác: Biết trao đổi, thảo luận quá trình học/ thực hành, trưng bày, nêu tên sản phẩm.

-NLC3: Năng lực giải quyết vấn đề và sáng tạo: Biết dùng vật liệu và công cụ, hoạ phẩm để thực hành tạo nên sản phẩm.

*Năng lực đặc thù

NLĐT 1: Quan sát và nhận thức thẩm mỹ: Quan sát các hình ảnh về hoạt động diễn ra trong lễ hội và thảo luận theo nội dung.

NLĐT 2: Sáng tạo và ứng dụng thẩm mỹ: HS thực hiện vẽ trang trí một trang phục lễ hội mà em thích.

NLĐT 3: Phân tích và đánh giá thẩm mỹ: Nhận xét về hình dáng, màu sắc, chất liệu, cách tạo hình trong sản phẩm.

II.ĐỒ DÙNG DẠY HỌC

1.Giáo viên

KHBD, SGK.

Tranh, ảnh về trang phục lễ hội, tranh minh hoạ các bước thực hiện,...

2.Học sinh

SGK, VBT (nếu có).

Giấy vẽ, bút chì, tẩy/ gôm, màu vẽ,...

III.CÁC HOẠT ĐỘNG DẠY HỌC

Tiết 1

Hoạt động của GV	Hoạt động của HS
<p>Khởi động: GV cho HS nêu tên các lễ hội mà em biết.</p> <p>→ Liên hệ vào bài mới: Bài 6: Trang phục lễ hội. (tiết 1)</p> <p>Hoạt động 1. Quan sát và nhận thức Nhiệm vụ: GV hướng dẫn cho HS quan sát và nhận thức những SPMT về một số trang phục lễ hội trang 27 trong SGK.</p> <p>Gợi ý cách thức tổ chức:</p>	<p>HS trả lời theo gợi ý của GV.</p>

<p>– Tạo cơ hội cho HS tìm ra những nét đặc trưng của từng trang phục lễ hội trong SPMT.</p> <p>– câu hỏi gợi ý:</p> <p>+ Đây là trang phục của lễ hội nào?</p> <p>+ Nhận xét về kiểu dáng của trang phục.</p> <p>+ Trang phục sử dụng hoạ tiết gì?</p> <p>+ Những hoạ tiết đó được đặt ở vị trí nào trên trang phục?</p> <p>HS cần biết: Trang phục lễ hội của các dân tộc ở Việt Nam rất đa dạng về kiểu dáng, hoạ tiết và màu sắc. Mỗi bộ trang phục là một nét đẹp riêng phản ánh văn hoá đặc trưng của từng dân tộc.</p>	<p>– HS quan sát một số trang phục lễ hội.</p> <p>– HS trả lời theo gợi ý của GV.</p> <p>–Lưu ý để ghi nhớ.</p>
<p>Hoạt động 2. Luyện tập và sáng tạo</p> <p>Nhiệm vụ:</p> <p>GV hướng dẫn HS tham khảo các bước thực hiện vẽ trang phục lễ hội.</p> <p>HS thực hiện được một SPMT.</p> <p>Gợi ý cách thức tổ chức:</p> <p>GV yêu cầu HS quan sát hình minh hoạ trang 28 SGK, GV nêu câu hỏi, HS thảo luận để biết cách thực hiện một SPMT về trang phục lễ hội.</p> <p>– Gợi ý các bước thực hiện:</p> <p>Bước 1: Tìm ý tưởng và phác hình khái quát trang phục.</p> <p>Bước 2: Vẽ hình chi tiết trang phục.</p> <p>Bước 3: Vẽ màu.</p> <p>Bước 4: Hoàn thiện sản phẩm.</p> <p>– câu hỏi gợi ý:</p> <p>+ Nhóm em chọn trang phục của lễ hội nào?</p> <p>+ chọn trang phục nam hay nữ?</p> <p>+ Trang phục có kiểu dáng ra sao?</p> <p>+ Sử dụng hoạ tiết gì?</p> <p>+ Hoạ tiết được đặt ở vị trí nào trên trang phục?</p> <p>Bài tập thực hành: GV yêu cầu HS thực hiện vẽ trang trí một trang phục lễ hội mà em yêu thích.</p> <p>GV quan sát HS thực hành, tư vấn, hỗ trợ, giúp đỡ HS kịp thời.</p>	<p>– HS quan sát các bước thực hiện và thảo luận.</p> <p>– HS thảo luận nhóm, phân công công việc theo nhóm và thực hành theo sự sáng tạo của mình.</p>
<p>Hoạt động 3. Phân tích và đánh giá</p> <p>Nhiệm vụ:</p> <p>HS nêu cảm nhận của em về sản phẩm của bạn (nhóm bạn) theo gợi ý của GV.</p> <p>Gợi ý cách thức tổ chức:</p>	<p>–HS trưng bày sản phẩm, trình bày và</p>

<p>GV yêu cầu HS nhận xét về hình dáng, cách tạo hình trong SPMT của bạn hoặc nhóm bạn.</p> <p>câu hỏi gợi ý:</p> <ul style="list-style-type: none"> + Trang phục này dành cho lễ hội nào? + Nhận xét về kiểu dáng của trang phục. + Trang phục có thêm mũ hoặc khăn choàng hay không? – HS còn lại nhận xét bài của nhau. – GV nhận xét, tuyên dương, động viên khuyến khích HS. 	<p>chia sẻ cảm nhận.</p>
<p>Hoạt động 4. Vận dụng</p> <p>Nhiệm vụ:</p> <p>GV tạo cơ hội cho HS tìm hiểu về trang phục phụ nữ dân tộc Thái.</p> <p>Gợi ý cách thức tổ chức:</p> <ul style="list-style-type: none"> – GV nêu câu hỏi để HS chia sẻ những đặc điểm về kiểu dáng trang phục. – câu hỏi gợi ý: + Nhận xét về kiểu dáng trang phục của dân tộc Thái? + Trang phục dân tộc Thái đơn giản hay phức tạp? + Ngoài trang phục mặc trên người thì trên đầu còn đội thêm gì nữa? 	<p>HS trả lời theo gợi ý của GV.</p>
<p>Củng cố, dặn dò</p> <p>Củng cố: Nhắc lại bước để thực hiện một SPMT.</p> <p>Dặn dò: Giữ gìn sản phẩm cẩn thận, chuẩn bị Sách vở, dụng cụ hoặc vật liệu cho bài học sau.</p>	<ul style="list-style-type: none"> – HS quan sát, lắng nghe và trả lời. – HS chuẩn bị cho bài học sau.

IV. ĐIỀU CHỈNH SAU BÀI DẠY:

.....

.....

HOẠT ĐỘNG TRẢI NGHIỆM

Hoạt động trải nghiệm theo chủ đề:

Tri ân thầy cô – Kết nối bạn bè

Tìm hiểu những vấn đề thường nảy sinh trong quan hệ với bạn bè và thầy cô.

Tìm hiểu nguyên nhân và hậu quả của các vấn đề nảy sinh trong quan hệ với bạn bè và thầy cô.

I. YÊU CẦU CẦN ĐẠT

Học sinh:

- Nêu được những vấn đề thường nảy sinh trong quan hệ với bạn bè và thầy cô.
- Xác định được nguyên nhân và hậu quả của các vấn đề nảy sinh trong quan hệ

với bạn bè và thầy cô.

Tiết trải nghiệm góp phần hình thành các năng lực, phẩm chất:

1. Năng lực đặc thù:

- Năng lực thích ứng với cuộc sống: Xác định được những vấn đề thường nảy sinh trong quan hệ với bạn bè và thầy cô, xác định được nguyên nhân và hậu quả của các vấn đề nảy sinh trong quan hệ với bạn bè và thầy cô.

2. Năng lực chung

- Năng lực giao tiếp và hợp tác: Trao đổi, tương tác với bạn trong quá trình thực hiện các nhiệm vụ.

3. Phẩm chất

- Phẩm chất nhân ái: Yêu thương thầy cô, bạn bè.

* **Quyền con người:** Bản phận giữ gìn phát, huy truyền thống tốt đẹp. Quyền được bày tỏ ý kiến. Quyền được giáo dục, học tập và phát triển năng khiếu.

II. ĐỒ DÙNG

Giáo viên:

- Kế hoạch tổ chức hoạt động giáo dục, bài giảng Power point.
- SGK và các thiết bị, học liệu phục vụ cho tiết hoạt động (giấy A4).

Học sinh:

- Bút chì, bút màu.

III. HOẠT ĐỘNG CHỦ YẾU

Hoạt động của giáo viên	Hoạt động của học sinh
<p>Nhận diện – Khám phá</p> <p>Khởi động: Hát và vận động theo nhạc bài “Tìm bạn thân”</p> <p>a) Mục tiêu</p> <p>– Tạo hứng thú cho HS và bắt nhịp vào tiết HĐTN của tuần.</p> <p>b) Cách tiến hành</p> <p>- GV cho HS hát và vận động theo nhạc bài hát “Tìm bạn thân”</p> <p>- GV hỏi HS: Bài hát có nội dung gì?</p> <p>GV nhận xét và kết nối vào chủ đề: Bạn bè là những người rất quan trọng với mỗi chúng ta, ở những tiết trước, các con đã cùng nhau tìm hiểu và thực hành nuôi dưỡng giữ gìn tình bạn, điều đó sẽ giúp các con có những</p>	<p>+ HS trả lời: Bài hát nói về việc tìm bạn thân.</p> <p>HS lắng nghe.</p>

người bạn thân quanh mình, như bài hát đã nhắc tới. Tuy nhiên, trong cuộc sống, đôi lúc vẫn xảy ra một số vấn đề nảy sinh trong quan hệ với không chỉ bạn bè mà có thể còn xảy ra với cả các thầy cô giáo. Tiết HĐTN ngày hôm nay, chúng ta sẽ cùng nhau tìm hiểu những vấn đề thường nảy sinh trong quan hệ với bạn bè, thầy cô và những nguyên nhân, hậu quả của vấn đề đó. Cô hi vọng sau khi hiểu rõ các vấn đề, chúng ta sẽ tránh được những mâu thuẫn hay hiểu lầm không đáng có với bạn bè hay thầy cô giáo.

2. Tìm hiểu – Mở rộng

Hoạt động 6. Tìm hiểu những vấn đề thường xảy ra trong quan hệ với bạn bè và thầy cô

a) Mục tiêu

HS nêu được những vấn đề thường nảy sinh trong quan hệ với bạn bè và thầy cô.

b) Cách tiến hành

– GV yêu cầu HS đọc nhiệm vụ 1 của hoạt động 6 trong SGK *Hoạt động trải nghiệm* 5 trang 31 cho cả lớp nghe và kiểm tra HS đã hiểu nhiệm vụ chưa.

– GV phát cho mỗi HS 1 phiếu làm việc cá nhân theo gợi ý:

Vấn đề em đã từng gặp phải trong quan hệ với thầy cô	Vấn đề em đã từng gặp phải trong quan hệ với bạn bè

– GV yêu cầu mỗi cá nhân tự liệt kê 1 số vấn

– Đọc nhiệm vụ.

– HS nghe hướng dẫn.

– HS làm việc cá nhân, điền nội dung

<p>đề các em đã từng gặp phải trong quan hệ với bạn bè và thầy cô giáo vào phiếu.</p> <p>– GV yêu cầu HS hoạt động nhóm 4 – 6 HS, phát cho các nhóm giấy màu xanh và vàng, yêu cầu HS trao đổi trong nhóm về những vấn đề thường nảy sinh trong quan hệ với bạn bè và thầy cô giáo, tổng hợp kết quả của nhóm và ghi những vấn đề thường nảy sinh trong quan hệ với bạn bè vào giấy màu xanh lá và những vấn đề thường nảy sinh trong quan hệ với thầy cô vào giấy màu vàng.</p> <p>GV yêu cầu HS dán giấy màu xanh và vàng đã ghi nội dung được thống nhất lên bảng.</p> <p>– GV mời đại diện các nhóm nêu những vấn đề nhóm đã tổng hợp, các nhóm khác bổ sung.</p> <p>- GV hỏi HS có vấn đề nào khác thường nảy sinh trong quan hệ với bạn bè và thầy cô.</p> <p>* Quyền con người:</p> <p>Qua những điều các em vừa nêu thì đã thể hiện Quyền được bày tỏ ý kiến.</p> <p>- GV nhận xét, tổng kết hoạt động: Như vậy, trong quá trình học tập và sinh hoạt ở trường, các con vẫn gặp phải một số vấn đề với bạn bè và thầy cô. Đây là những vấn đề không mong muốn, và cô nghĩ rằng chúng ta có thể tránh được những vấn đề này nếu như biết rõ nguyên nhân và hậu quả của chúng. Bây giờ, chúng ta sẽ cùng nhau tìm hiểu nguyên nhân và hậu quả của các vấn đề nảy sinh trong quan hệ với bạn bè và thầy cô.</p> <p>Hoạt động 5. Tìm hiểu nguyên nhân và hậu quả của các vấn đề nảy sinh trong quan hệ với bạn bè và thầy cô.</p> <p>– GV yêu cầu HS đọc nhiệm vụ 1, hoạt động</p>	<p>vào phiếu.</p> <p>– HS làm việc nhóm, từng HS chia sẻ về những vấn đề mình đã ghi ra phiếu.</p> <p>- Nhóm tổng hợp tất cả các vấn đề và viết những vấn đề thường nảy sinh trong quan hệ với bạn bè vào giấy màu xanh lá và những vấn đề thường nảy sinh trong quan hệ với thầy cô vào giấy màu vàng.</p> <p>- HS dán giấy xanh và vàng lên bảng.</p> <p>– HS báo cáo kết quả thảo luận</p> <p>- HS kể thêm</p> <p>- HS lắng nghe.</p> <p>- HS đọc nhiệm vụ.</p>
---	--

7 SGK *Hoạt động trải nghiệm 5* trang 32 và tổ chức cho HS làm việc nhóm 4, dựa trên những vấn đề xảy ra trong quan hệ với thầy cô đã nêu ở HĐ trước, tiếp tục trao đổi với bạn về những nguyên nhân và hậu quả của các vấn đề đó và điền vào bảng sau (GV phát bảng phụ hoặc phiếu thảo luận nhóm cho HS):

Vấn đề	Nguyên nhân	Hậu quả

– GV gọi đại diện các nhóm báo cáo kết quả thảo luận, các nhóm khác bổ sung.

– GV nhận xét và tổng hợp ý kiến.

– GV yêu cầu HS đọc nhiệm vụ 2, hoạt động 7 SGK *Hoạt động trải nghiệm 5* trang 32 và cho HS tiếp tục hoạt động theo nhóm 4, trao đổi về những nguyên nhân và hậu quả của các vấn đề xảy ra trong quan hệ với bạn bè và lập sơ đồ mô tả theo gợi ý:

+ Ghi vấn đề xảy ra trong quan hệ với bạn bè vào thẻ màu đỏ;

+ Ghi nguyên nhân của vấn đề em vừa xác định vào thẻ màu vàng;

+ Ghi hậu quả tương ứng vào thẻ màu xám. Hoặc GV có thể gợi ý HS vẽ sơ đồ cây...

- GV gọi 2-3 nhóm trình bày trước lớp. GV mời các nhóm khác, bổ sung.

*** Quyền con người:**

-Trong quá trình học tập, trong quan hệ với bạn bè và thầy cô đôi lúc sẽ có những vấn đề nảy sinh. Các em cần làm gì để giải quyết những vấn đề đó?

- HS thảo luận nhóm 4, trao đổi về các nguyên nhân và hậu quả của những vấn đề xảy ra trong quan hệ với thầy cô và ghi vào bảng.

- HS gắn kết quả làm việc nhóm lên bảng và báo cáo kết quả thảo luận (nếu GV sử dụng bảng phụ).

- HS đọc nhiệm vụ 2.

- HS làm việc nhóm 4, vẽ sơ đồ thể hiện nguyên nhân và hậu quả của các vấn đề xảy ra trong quan hệ với bạn bè.

- HS gắn sơ đồ lên bảng và trình bày kết quả thảo luận.

-Hs trả lời

GV Thầy cô, bạn bè luôn là những kỷ niệm đáng quý và vô cùng đáng nhớ, đáng trân trọng đối với mỗi người chúng ta. Ta cần có thái độ hòa nhã, tôn trọng với thầy cô, thân thiện với bạn bè. Đó là một truyền thống của dân tộc ta. Các em cần có bổn phận giữ gìn phát, huy truyền thống tốt đẹp đó

GV nhận xét, tổng kết hoạt động

4. Tổng kết tiết trải nghiệm

– GV tổ chức vận động theo nhạc để tạo sự gắn kết cho HS trong lớp.

*** Quyền con người:**

GV chốt: Mỗi trẻ em đều có Quyền được giáo dục, học tập và phát triển năng khiếu. Đó là một trong những quyền các em có được.

-Trong quá trình học tập, trong quan hệ với bạn bè và thầy cô đôi lúc sẽ có những vấn đề nảy sinh. Các em cần làm gì để giải quyết những vấn đề đó?

GV Thầy cô, bạn bè luôn là những kỷ niệm đáng quý và vô cùng đáng nhớ, đáng trân trọng đối với mỗi người chúng ta. Ta cần có thái độ hòa nhã, tôn trọng với thầy cô, thân thiện với bạn bè. Đó là một truyền thống của dân tộc ta. Các em cần có bổn phận giữ gìn phát, huy truyền thống tốt đẹp đó

Trong quá trình học tập, trong quan hệ với bạn bè và thầy cô đôi lúc sẽ có những vấn đề nảy sinh. Các em cần làm gì để giải quyết những vấn đề đó?

- HS vận động theo nhạc, bài hát vui vẻ.

- HS lắng nghe, rút kinh nghiệm

-Tìm hiểu nguyên nhân để giải quyết

GV Thầy cô, bạn bè luôn là những kỷ niệm đáng quý và vô cùng đáng nhớ, đáng trân trọng đối với mỗi người chúng ta. Ta cần có thái độ hòa nhã, tôn trọng với thầy cô, thân thiện với bạn bè. Đó một truyền thống của dân tộc ta. Các em cần có bản phận giữ gìn phát, huy truyền thống tốt đẹp đó

– GV nhận xét, tổng kết hoạt động, dặn dò về nhà.

IV. IV. ĐIỀU CHỈNH, BỔ SUNG

.....
.....
.....

Thứ Tư, ngày 13 tháng 11 năm 2024

TIẾNG VIỆT

Bài 20: KHỔ LUYỆN THÀNH TÀI (4 tiết)

Tiết 1+2: Đọc

I. YÊU CẦU CẦN ĐẠT.

1. Năng lực đặc thù:

- Đọc đúng, rõ ràng câu chuyện KhỔ luyện thành tài, biết phân biệt lời người dẫn chuyện với lời nhân vật, có ngữ điệu phù hợp với lời mỗi nhân vật; biết ngắt, nghỉ hơi hợp lí.

- Đọc hiểu: Nhận biết được những tình tiết chính trong câu chuyện, hiểu được ý nghĩa của câu chuyện: Con người muốn thành công, cần sự khổ luyện. Hiểu điều tác giả muốn gửi gắm qua văn bản: muốn đạt được mơ ước hay mục đích thì mỗi con người đều cần sự chăm chỉ và cố gắng.

2. Năng lực chung.

- Năng lực tự chủ, tự học: Tích cực tập đọc, cố gắng luyện đọc đúng, luyện đọc diễn cảm tốt.

- Năng lực giải quyết vấn đề và sáng tạo: Nâng cao kĩ năng tìm hiểu ý nghĩa nội dung bài đọc và vận dụng vào thực tiễn.

- Năng lực giao tiếp và hợp tác: Phát triển năng lực giao tiếp trong trả lời các câu hỏi và hoạt động nhóm.

3. Phẩm chất.

- Phẩm chất yêu nước: Biết yêu quê hương thông qua những cảnh vật ở đồng hoa.
- Phẩm chất nhân ái: Thông qua bài đọc, biết yêu quý bạn bè, tích cực hoạt động tập thể.
- Phẩm chất chăm chỉ: Có ý thức tự giác tập đọc, trả lời các câu hỏi. Bồi dưỡng lòng kiên trì, sự quyết tâm và niềm đam mê trong công việc.
- Phẩm chất trách nhiệm: Biết giữ trật tự, lắng nghe và học tập nghiêm túc.

* **Giáo dục Đạo đức:** Chịu khó, kiên trì, chăm chỉ

II. ĐỒ DÙNG DẠY HỌC VÀ HỌC LIỆU.

- Kế hoạch bài dạy, bài giảng Power point.
- SGK và các thiết bị, học liệu phụ vụ cho tiết dạy.

III. HOẠT ĐỘNG DẠY HỌC.

Hoạt động của giáo viên	Hoạt động của học sinh
1. Khởi động: <ul style="list-style-type: none"> - Mục tiêu: <ul style="list-style-type: none"> + Tạo không khí vui vẻ, khẩn khởi trước giờ học. + Kiểm tra kiến thức đã học của học sinh ở bài trước. - Cách tiến hành: 	
<ul style="list-style-type: none"> - GV GV cho HS xem một số bức tranh của danh họa Lê-ô-nác-đô đa Vin-xi và trả lời câu hỏi: Em có biết tác giả của những bức tranh vừa xem không? - GV Nhận xét, tuyên dương. - GV dẫn dắt vào bài mới: Lê-ô-nác-đô đa Vin-xi là một họa sĩ, nhà điêu khắc, kiến trúc sư người I-ta-li-a nổi tiếng thế giới. Câu chuyện chúng ta sẽ đọc ngày hôm nay kể lại những ngày đầu tiên đi học vẽ của ông. Hãy cùng đọc tác phẩm để xem con đường đến với thành công của ông như thế nào. -GV ghi bảng tên bài 	<ul style="list-style-type: none"> - HS quan sát và trả lời: Lê-ô-nác-đô đa Vin-xi. - HS lắng nghe. - HS ghi vở
2. Khám phá. <ul style="list-style-type: none"> - Mục tiêu: Đọc đúng, rõ ràng câu chuyện KhỔ luyện thành tài, biết phân biệt lời người dẫn chuyện với lời nhân vật, có ngữ điệu phù hợp với lời mỗi nhân vật; biết ngắt, nghỉ hơi hợp lí. - Cách tiến hành: 	
2.1. Luyện đọc đúng. <ul style="list-style-type: none"> - GV đọc mẫu lần 1: Đọc diễn cảm cả bài, với ngữ điệu chung: chậm rãi, tình cảm; nhấn giọng ở những từ ngữ thể hiện tâm trạng, cảm xúc của nhân vật. - GV HD đọc: cần biết đọc phù hợp với lời 	<ul style="list-style-type: none"> - Hs lắng nghe GV đọc. - HS lắng nghe giáo viên hướng dẫn

<p>người kể chuyện, lời đối thoại, ý nghĩ, cảm xúc của nhân vật trong câu chuyện.</p> <ul style="list-style-type: none"> - Gọi 1 HS đọc toàn bài. - GV chia đoạn: + Đoạn 1: Lê-ô-nác-đô đa Vin-xi ... để học vẽ. + Đoạn 2: Buổi học đầu tiên ... năng lực của mình. + Đoạn 3: Một hôm ... sự khổ luyện.”. + Đoạn 4: Ngừng một lát,... khổ công của thầy. + Đoạn 5: Đoạn còn lại - GV gọi 5 HS đọc nối tiếp theo đoạn. - GV hướng dẫn luyện đọc từ khó: <i>Lê-ô-nác-đô đa Vin-xi, năng lực, sự khổ công,...</i> - GV hướng dẫn luyện đọc câu: <i>Nghe những lời nói đó, / Lê-ô-nác-đô bỗng hiểu ra mọi điều / và cảm nhận được sự khổ công của thầy.//</i> - GV HD đọc đúng ngữ điệu: Đọc chậm rãi, tình cảm; nhấn giọng ở những từ ngữ thể hiện tâm trạng, cảm xúc của nhân vật. - GV mời 5 HS đọc nối tiếp đoạn. - GV nhận xét tuyên dương. 	<p>cách đọc.</p> <ul style="list-style-type: none"> - 1 HS đọc toàn bài. - HS quan sát và đánh dấu các đoạn. - 5 HS đọc nối tiếp theo đoạn. - HS đọc từ khó. - 2-3 HS đọc câu. - HS lắng nghe cách đọc đúng ngữ điệu. - 5 HS đọc nối tiếp theo đoạn.
<p>2.2. Luyện đọc diễn cảm.</p> <ul style="list-style-type: none"> - GV đọc mẫu diễn cảm toàn bài, giọng đọc phù hợp với ngữ điệu bài đọc . - GV Hướng dẫn cách đọc diễn cảm: + Đây là văn bản truyện, chú ý đọc để thể hiện được tình cảm, và cảm xúc của mỗi nhân vật qua các lời thoại trong văn bản. + Đọc tốc độ vừa phải, nhấn giọng từ ngữ thể hiện sự biến đổi cảm xúc của nhân vật: không vui, chán nản, do dự, quyết tâm... + Biết đổi giọng nhân vật, giọng kể chuyện khi đọc lời thoại,... Lưu ý giọng thầy giáo ân cần nhưng nghiêm khắc. - GV yêu cầu HS luyện đọc diễn cảm theo nhóm đôi một số câu thể hiện tâm trạng, cảm xúc của các nhân vật. - GV theo dõi nhận xét, tuyên dương (sửa 	<ul style="list-style-type: none"> - HS lắng nghe GV đọc mẫu diễn cảm. - HS nghe GV hướng dẫn cách đọc. - HS luyện đọc nhóm đôi: + <i>Trúng gà có gì hay ho đâu mà thầy bắt vẽ mãi như thế?</i> + <i>Tại sao thầy luôn bắt em vẽ trứng</i>

sai).	<i>thế ạ?</i>
<p>2.3. Luyện đọc toàn bài.</p> <ul style="list-style-type: none"> - GV gọi 5 HS đọc nối tiếp theo đoạn. - GV nhận xét, tuyên dương (sửa sai) - GV mời HS luyện đọc theo cặp. - GV cho HS thi đọc trước lớp và bình chọn - GV nhận xét chung. 	<ul style="list-style-type: none"> - 5 HS đọc nối tiếp theo đoạn. - HS lắng nghe, rút kinh nghiệm. - HS đọc toàn bài theo cặp - 3-4 HS thi đọc HS bình chọn bạn đọc hay -HS lắng nghe, rút kinh nghiệm.
TIẾT 2	
<p>3. Tìm hiểu bài.</p> <ul style="list-style-type: none"> - Mục tiêu: + Nhận biết được những tình tiết chính trong câu chuyện, hiểu được ý nghĩa của câu chuyện: Con người muốn thành công, cần sự khổ luyện. + Hiểu điều tác giả muốn gửi gắm qua văn bản: muốn đạt được mơ ước hay mục đích thì mỗi con người đều cần sự chăm chỉ và cố gắng. + Bồi dưỡng lòng kiên trì, sự quyết tâm và niềm đam mê trong công việc. - Cách tiến hành: 	
<p>3.1. Giải nghĩa từ.</p> <ul style="list-style-type: none"> - GV yêu cầu HS đọc thầm bài 1 lượt, tìm trong bài những từ ngữ nào khó hiểu thì đưa ra để GV hỗ trợ. - Ngoài ra GV đưa ra một số từ ngữ giải nghĩa từ cho HS: + Danh họa: họa sĩ nổi tiếng + Khổ luyện: dày công luyện tập một cách vất vả với quyết tâm cao để đạt được một mục tiêu nào đó + Khổ công: Bỏ nhiều công sức vào việc khó nhọc 	<ul style="list-style-type: none"> - HS đọc thầm cá nhân, tìm các từ ngữ khó hiểu để cùng với GV giải nghĩa từ. - HS nghe giải nghĩa từ
<p>3.2. Tìm hiểu bài.</p> <ul style="list-style-type: none"> - GV gọi HS đọc và trả lời lần lượt các câu hỏi trong sgk. Đồng thời vận dụng linh hoạt các hoạt động nhóm bàn, hoạt động chung cả lớp, hòa động cá nhân,... - GV hỗ trợ HS gặp khó khăn, lưu ý rèn cách trả lời đầy đủ câu. + Câu 1: Những ngày đầu tiên đi học vẽ, vì sao Lê-ô-nác-đô đa Vin-xi cảm thấy chán nản? 	<ul style="list-style-type: none"> - HS đọc câu hỏi, suy nghĩ trả lời lần lượt các câu hỏi: + Những ngày đầu tiên đi học vẽ, Lê-ô-nác-đô đa Vin-xi cảm thấy chán nản vì thầy giáo yêu cầu vẽ đi vẽ lại một

<p>+ Câu 2: Vì sao thầy giáo cho rằng việc vẽ trứng là không dễ dàng?</p> <p>+ Câu 3: Lê-ô-nác-đô hiểu ra điều gì từ câu trả lời của thầy giáo?</p> <p>+ Câu 4: Em học hỏi được điều gì từ câu chuyện của Lê-ô-nác-đô?</p> <p>+ Câu 5: Câu tục ngữ nào sau đây nói lên ý nghĩa câu chuyện? Chọn đáp án đúng.</p> <p>A. Có công mài sắt, có ngày nên kim. B. Không thầy đố mày làm nên. C. Lá lành đùm lá rách. D. Ăn quả nhớ người trồng cây</p> <p>- GV nhận xét, tuyên dương - GV mời HS tự tìm và nêu nội dung bài học. - GV nhận xét và chốt: <i>Câu chuyện giúp chúng ta hiểu được muốn đạt được thành công cần phải có sự nỗ lực, cố gắng khổ luyện.</i></p>	<p>quả trứng gà (có thể chấp nhận những cách diễn đạt khác nhau).</p> <p>+ Không có 2 quả trứng nào giống nhau hoàn toàn. Bên cạnh đó, các góc nhìn khác nhau sẽ tạo ra những quả trứng khác nhau và ánh sáng cũng ảnh hưởng đến việc vẽ trứng.</p> <p>+ HS có thể diễn đạt theo những cách khác nhau: Lê-ô-nác-đô hiểu rằng vẽ trứng không đơn giản, muốn làm thật tốt thì phải khổ luyện. / Thầy giáo đã mất rất nhiều công sức để giúp mình..</p> <p>+ Điều em học được từ câu chuyện của Lê-ô-nác-đô là phải kiên trì; Tài năng của một con người chưa chắc đã là bẩm sinh, nó có thể có được khi khổ công rèn luyện và nỗ lực,...</p> <p>+ A. Có công mài sắt, có ngày nên kim. (Giải thích: Tên văn bản là Khổ luyện thành tài. Văn bản kể về sự nỗ lực của Lê-ô-nác-đô để đi tới thành công.)</p> <p>- HS khác nhận xét, góp ý - HS lắng nghe - 2 - 3 HS tự rút ra nội dung bài học - 3 - 4 HS nhắc lại nội dung bài học.</p>
<p>3.3. Luyện đọc lại.</p> <p>- GV đưa đoạn đối thoại giữa thầy giáo và Lê-ô-nác-đô, cho HS đóng vai thể hiện đúng ngữ điệu, biểu cảm theo ý hiểu của cá nhân HS. -GV cho HS đọc trước lớp và cho HS nhận xét nhóm đọc. - GV nhận xét, tuyên dương.</p>	<p>- HS luyện đọc lại diễn cảm theo nhóm 3 phân vai. -2-3 nhóm đọc trước lớp - HS nhận xét cách đọc diễn cảm của các nhóm</p>
<p>4. Luyện tập theo văn bản đọc.</p> <p>- Mục tiêu: + Khắc sâu nội dung bài học</p>	

+ Mở rộng vốn từ cho HS: những từ thể hiện phẩm chất, sự cố gắng của con người để đi đến thành công.

- Cách tiến hành:

Bài 1. Tìm các từ ngữ trong và ngoài bài thể hiện nỗ lực của một người trên con đường đi đến thành công.

- GV yêu cầu HS đọc đề bài.

- Mời HS làm việc nhóm 4, ghi từ vào bảng nhóm

- GV cho trình bày trước lớp và nhận xét

- GV nhận xét, tuyên dương.

- 1 HS đọc đề bài, cả lớp đọc thầm để tìm hiểu nội dung bài tập.

- HS thảo luận nhóm 4

- Đại diện nhóm trình bày trước lớp

+Các từ trong bài: khổ công, khổ luyện. +Các từ ngoài bài: kiên trì, say mê, chịu khó, nỗ lực, phấn đấu, cố gắng,...

-Nhóm khác nhận xét, bổ sung

Bài 2. Dùng 2 từ em tìm được ở bài tập 1 để hoàn thiện câu dưới đây.

- GV yêu cầu HS đọc đề bài.

- Mời HS làm việc nhóm đôi vào phiếu học tập.

- GV mời HS trình bày trước lớp và nhận xét.

- GV nhận xét, tuyên dương.

- 1 HS đọc đề bài, cả lớp đọc thầm để tìm hiểu nội dung bài tập.

- HS làm việc nhóm đôi vào phiếu học tập và trình bày:

PHIẾU HỌC TẬP

Dùng 2 từ em tìm được ở bài tập 1 để hoàn thiện câu dưới đây.

Thành công của Lê-ô-nác-đô là sự kết hợp của hai yếu tố: sự *khổ công/kiên trì* dạy dỗ của thầy giáo và sự *khổ luyện/cố gắng/nỗ lực* của chính bản thân mình.

- Đại diện nhóm trình bày

HS nhận xét các nhóm.

- HS lắng nghe, sửa chữa.

5. Vận dụng trải nghiệm.

- Mục tiêu:

+ Củng cố những kiến thức đã học trong tiết học để học sinh khắc sâu nội dung.

+ Tự rút ra bài học những việc nên làm, không nên làm qua đó giúp HS hiểu thêm ý nghĩa của câu chuyện “Khổ luyện thành tài”: Con đường đến với thành công là rất chông gai, vất vả. Vậy con người muốn thành công thì phải không ngừng nỗ lực, khổ luyện thành tài.

+ Tạo không khí vui vẻ, hào hứng, lưu luyến sau khi học sinh bài học.

- Cách tiến hành:

<p>- GV cho cả lớp nghe và vận động theo bài hát “Chị ong nâu và em bé” để HS cảm nhận tự nhiên về sự chăm chỉ nỗ lực khi muốn đạt kết quả tốt</p> <p>-GV hỏi: con sẽ làm gì để rèn luyện kỹ năng còn yếu của bản thân?</p> <p>* Giáo dục Đạo đức: Để rèn luyện tốt các kỹ năng còn yếu của bản thân các em sẽ cần phải làm gì? GV chốt: Em cần Chịu khó, kiên trì, chăm chỉ rèn luyện các kỹ năng để đi đến thành công</p> <p>- GV nhận xét, tuyên dương. - GV nhận xét tiết dạy. - Dặn dò bài về nhà.</p>	<p>- HS hát và vận động</p> <p>- HS suy nghĩ cá nhân và nêu .</p> <p>- VD: + Luyện tập hàng ngày + Học hỏi bạn bè, thầy cô, bố mẹ,... +Đặt ra mục tiêu cụ thể</p> <p>_HS trả lời</p> <p>- HS lắng nghe, rút kinh nghiệm.</p>
<p>IV. ĐIỀU CHỈNH SAU BÀI DẠY:</p> <p>.....</p> <p>.....</p>	

TOÁN

TUẦN 11: CHỦ ĐỀ 4: CÁC PHÉP TÍNH VỚI SỐ THẬP PHÂN
Bài 23: NHÂN, CHIA SỐ THẬP PHÂN VỚI 10;100;.. HOẶC 0,1; 0,01,.. (T2)

I. YÊU CẦU CẦN ĐẠT:

1. Năng lực đặc thù:

- HS thực hiện được chia nhẩm một số thập phân cho 10; 100; 1 000;... hoặc cho 0,1; 0,01; 0,001;...
- HS vận dụng được việc chia nhẩm một số thập phân cho 10; 100; 1 000;... hoặc cho 0,1; 0,01; 0,001;... để giải quyết một số vấn đề thực tiễn.
- HS có cơ hội phát triển năng lực lập luận, tư duy toán học và năng lực giao tiếp toán học.

2. Năng lực chung.

- Năng lực tự chủ, tự học: Chủ động tích cực tìm hiểu phép cộng, phép trừ hai phân số cùng mẫu số.

- Năng lực giải quyết vấn đề và sáng tạo: Biết vận dụng được phép cộng, phép trừ hai phân số cùng mẫu số để giải quyết một số tình huống thực tế.

- Năng lực giao tiếp và hợp tác: Có thói quen trao đổi, thảo luận cùng nhau hoàn thành nhiệm vụ dưới sự hướng dẫn của giáo viên.

3. Phẩm chất.

- Phẩm chất chăm chỉ: Ham học hỏi tìm tòi để hoàn thành tốt nội dung học tập.

- Phẩm chất trách nhiệm: Có ý thức trách nhiệm với lớp, tôn trọng tập thể.

II. ĐỒ DÙNG DẠY HỌC

- SGK và các thiết bị, học liệu và đồ dùng phục vụ cho tiết dạy.

III. HOẠT ĐỘNG DẠY HỌC

Hoạt động của giáo viên	Hoạt động của học sinh
<p>1. Khởi động:</p> <p>- Mục tiêu:</p> <p>+ Tạo không khí vui vẻ, phấn khởi trước giờ học.</p> <p>+ Thông qua khởi động, giáo viên dẫn dắt bài mới hấp dẫn để thu hút học sinh tập trung.</p> <p>- Cách tiến hành:</p>	
<p>- GV tổ chức trò chơi “Bắt vịt”.</p> <p>- GV hướng dẫn cách chơi: Chúng ta cùng nhau chơi trò “Bắt vịt”. Hai đội, mỗi đội có 4 bạn sẽ lần lượt chọn phép tính rồi tính, mỗi kết quả đúng sẽ bắt được 1 con vịt. Sau 3 phút, bạn nào bắt được nhiều vịt hơn sẽ giành phần thắng</p> <p>+ Các phép tính:</p> <p>$145,5 \times 100;$</p> <p>$325,23 \times 10;$</p> <p>$38\ 879,34 \times 1\ 000;$</p> <p>$1\ 312 \times 0,01;$</p> <p>$7\ 840 : 10;$</p> <p>$348\ 000 : 100;$</p> <p>$24\ 783 : 0,001.$</p> <p>- Mời HS nhận xét</p> <p>- GV Nhận xét, tuyên dương.</p> <p>- GV dẫn dắt vào bài mới: Các em đã biết cách chia nhẩm một số tự nhiên cho 10; 100; 1 000;... Trong tiết học</p>	<p>- HS lắng nghe</p> <p>- HS tham gia trò chơi theo nhóm</p> <p>$145,5 \times 100 = 14550$</p> <p>$325,23 \times 10 = 3252,3$</p> <p>$38\ 879,34 \times 1\ 000 = 38\ 879\ 340$</p> <p>$1\ 312 \times 0,01 = 13,12$</p> <p>$7\ 840 : 10 = 784$</p> <p>$348\ 000 : 100 = 3480$</p> <p>$24\ 783 : 0,001 = 24\ 783\ 000$</p> <p>- HS nhận xét,</p> <p>- Lắng nghe</p> <p>- HS lắng nghe.</p>

hôm nay, chúng ta sẽ cùng tìm hiểu về cách chia một số thập phân cho 10; 100; 1 000;... hoặc cho 0,1; 0,01; 0,001;...

2. Khám phá:

- Mục tiêu:

+ Thực hiện được chia số thập phân cho 10; 100; 1 000 ;... hoặc cho 0,1; 0,01; 0,001 ;...

+ HS thực hiện được chia nhằm một số thập phân cho 10; 100; 1 000;... hoặc cho 0,1; 0,01; 0,001;...

+ HS vận dụng được việc chia nhằm một số thập phân cho 10; 100; 1 000;... hoặc cho 0,1; 0,01; 0,001;... để giải quyết một số vấn đề thực tiễn.

- Cách tiến hành:

- GV giới thiệu tình huống qua tranh, mời HS quan sát và nêu tình huống:

a) Chia một số thập phân cho 10; 100; 1 000;...

ví dụ 1:



+ Chia đều 0,3 l giấm vào 10 ống nghiệm

+ Mỗi ống được bao nhiêu lít giấm?

- GV chốt: phép chia $0,3 : 10$ là phép tính 1 số thập phân chia cho 10

- Để thực hiện được phép cộng trên ta làm thế nào?

- GV cùng HS thực hiện cách chia.

- HS quan sát tranh và cùng nhau nêu tình huống:

+ HS thảo luận nhóm tính xem mỗi ống nghiệm được chia bao nhiêu lít giấm?

+ $0,3 : 10 = ?l$

- Ta phải đặt tính và tính $0,3:10$

$$\begin{array}{r} 0,3 \quad | \quad 10 \\ 0 \quad 30 \quad | \quad 0,03 \\ 0 \quad \quad \quad | \end{array}$$

- ta lấy 0 chia 10 không chia được ta viết số 0 ở thương, tiếp sau đó viết dấu vào bên phải số 0 ở thương sau đó ta lấy 3 chia cho 10 không chia được

- Ví dụ 2: $534,28 : 100 = ?$
- GV hướng dẫn thực hiện cách đặt tính

- GV nhận xét
- Yêu cầu HS thảo luận nêu rút ra quy tắc chia một số thập phân cho 10; 100; 1 000;...

- HS nhắc lại.

- GV kết luận: **Muốn chia một số thập phân cho 10; 100; 1 000;... ta chuyển dấu phẩy của số đó lần lượt sang bên trái một; hai; ba;... chữ số**

ta viết thêm số 0 vào bên phải 3 và viết 0 ở thương được 30 chia 10 bằng 3 viết 3

Vậy: $0,3 : 10 = 0,03$ (l)

Nếu chuyển dấu phẩy của số 0,3 sang trái một chữ số thì ta được số 0,03

- HS thực hiện bảng con

$$\begin{array}{r} 534,28 \quad | \quad 100 \\ 342 \quad | \quad 5,3428 \\ 428 \\ 280 \\ 800 \\ 0 \end{array}$$

Nếu chuyển dấu phẩy của số 534,28 sang bên trái hai chữ số thì ta được số 5,3428

Muốn chia một số thập phân cho 10; 100; 1 000;... ta chuyển dấu phẩy của số đó lần lượt sang bên trái một; hai; ba;... chữ số

- HS nhắc lại.

b. Chia một số thập phân cho 0,1; 0,01; 0,001;...

Ví dụ 1:



- Mỗi tờ giấy dày 0,1mm. Cả chồng giấy dày 36,5 mm thì có bao nhiêu tờ giấy tất cả?

- Để thực hiện được phép trừ trên ta làm thế nào?

- GV mời HS trình bày cách làm

- Gọi HS nhận xét



- 1 tờ giấy dày: 0,1mm
...? tờ giấy : 36,5mm

- ta thực hiện phép tính $36,5 : 0,1 = ?$
 $36,5 : 0,1 = 365 : 1 = 365$ (tờ giấy)

- HS nhận xét: so sánh kết quả vừa tìm được với số bị chia 36,5

<p><i>Ví dụ 2:</i></p> <ul style="list-style-type: none"> - GV mời HS nêu ví dụ - YC HS làm bài tập vào nháp - GV nhận xét <ul style="list-style-type: none"> - GV Y/C HS thảo luận nhóm đôi, rút ra quy tắc chia một số thập phân cho 0,1; 0,01; 0,001;... <p><i>Muốn chia một số thập phân cho 0,1; 0,01; 0,001;... ta chuyển dấu phẩy của số đó lần lượt sang bên phải một, hai, ba;... chữ số</i></p>	<ul style="list-style-type: none"> + Nếu chuyển dấu phẩy của số 36,5 sang bên phải một chữ số thì ta được số 365 - HS nêu ví dụ: $86,4 : 0,001 = ?$ - HS nêu nhận xét kết quả tìm được với số bị chia 86,4 + $86,4 : 0,001 = 86\ 400.$ + Nếu chuyển dấu phẩy của số 86,4 sang bên phải ba chữ số thì ta được số 86 400 - HS thảo luận rút ra quy tắc - HS nhắc lại
<p>3. Hoạt động</p> <ul style="list-style-type: none"> - Mục tiêu: <ul style="list-style-type: none"> + HS thực hiện được chia nhẩm một số thập phân cho 10; 100; 1 000;... hoặc cho 0,1; 0,01; 0,001;... + HS được củng cố chia một số thập phân cho 10; 100; 1 000 ;... hoặc cho 0,1; 0,01;0,001 ;... + HS được củng cố chia một số thập phân cho 10; 100; 1 000 ;... qua hoạt động đổi đơn vị. - Cách tiến hành: 	
<p>Bài 1. Tính nhẩm.</p> <p>a) $20,7 : 10$ $0,8 : 100$ $341 : 1000$</p> <p>b) $0,3 : 0,1$ $58 : 0,001$ $6,3 : 0,01$</p> <ul style="list-style-type: none"> - GV yêu cầu HS đọc đề bài. - GV mời HS làm việc nhóm đôi: thực hiện nhẩm nhanh kết quả các phép tính. <ul style="list-style-type: none"> - GV chữa bài với trò chơi “Ai nhanh – 	<ul style="list-style-type: none"> - HS đọc đề bài, cả lớp theo dõi.. - HS làm việc nhóm đôi: thực hiện nhẩm nhanh kết quả các phép tính. a) $20,7 : 10 = 2,07$ $0,8 : 100 = 0,008$ $341 : 1000 = 0,341$ b) $0,3 : 0,1 = 3$ $58 : 0,001 = 58000$ $6,3 : 0,01 = 630$ - Các nhóm tham gia trò chơi.

<p>Ai đúng”. Mỗi đội 4 HS thi nối tiếp viết kết quả các phép tính ở bài tập 1 lên bảng. Nhóm nào làm đúng và nhanh nhất sẽ giành chiến thắng</p> <ul style="list-style-type: none"> - GV nhận xét - Y/C HS nhắc lại quy tắc chia một số thập phân cho 10; 100; 1 000;... hoặc cho 0,1; 0,01; 0,001;.. 	<ul style="list-style-type: none"> - Các nhóm khác nhận xét, bổ sung. - Lắng nghe, (sửa sai nếu có) - HS nhắc lại quy tắc: <ul style="list-style-type: none"> + Muốn chia một số thập phân cho 10; 100; 1 000 ;... ta chuyển dấu phẩy của số đó lần lượt sang bên trái một; hai; ba ;... chữ số. + Muốn chia một số thập phân cho 0,1; 0,01; 0,001 ;... ta chuyển dấu phẩy của số đó lần lượt sang bên phải một; hai; ba ;... chữ số.
<p>Bài 2. Số ?</p> <p>a, 104 mm = <input type="text"/> m</p> <p>b, 12,6 cm = <input type="text"/> m</p> <p>c, 3,7 m = <input type="text"/> km</p> <ul style="list-style-type: none"> - GV mời HS đọc yêu cầu bài. - GV hướng dẫn HS ôn tập lại đổi đơn vị bằng yêu cầu thực hiện các phép đổi sau: <ul style="list-style-type: none"> + 1cm = ? mm ; 1m = ? cm ; 1 km = ? m + 1mm = ? cm ; 1cm = ? m ; 1 m = ? km - GV mời HS làm bài tập cá nhân vào vở. <p>- GV chấm bài, đánh giá, nhận xét và</p>	<ul style="list-style-type: none"> - 1 HS đọc yêu cầu bài, cả lớp theo dõi - HS thực hiện đổi <ul style="list-style-type: none"> + 1cm = 10 mm ; 1m = 100 cm ; 1 km = 1000 m + 1mm = 0,1 cm ; 1cm = 0,01 m ; 1 m = 0,001 km - GV mời HS làm bài tập cá nhân vào vở. <ul style="list-style-type: none"> a, 10,4 mm = 1,04 cm; b, 12,6 cm = 0,126 m; c, 3,7 m = 0,0037 km - HS lắng nghe, rút kinh nghiệm - HS nêu những lưu ý khi đổi đơn vị đo độ dài có dạng số thập phân.

<p>tuyên dương.</p> <ul style="list-style-type: none"> - Mời HS nêu những lưu ý khi đổi đơn vị đo độ dài có dạng số thập phân 	
<p>4. Luyện tập</p> <ul style="list-style-type: none"> - Mục tiêu: <ul style="list-style-type: none"> - HS thực hiện được chia nhẩm một số thập phân cho 10; 100; 1 000;... hoặc cho 0,1; 0,01; 0,001;... - HS vận dụng được việc chia nhẩm một số thập phân cho 10; 100; 1 000;... hoặc cho 0,1; 0,01; 0,001;... để giải quyết một số vấn đề thực tiễn. - Cách tiến hành: 	
<p>Bài 1. Số?</p>  <ul style="list-style-type: none"> - GV mời HS đọc yêu cầu bài. - GV mời HS thảo luận nhóm 4 tìm câu trả lời. - Mời đại diện nhóm trình bày kết quả - Mời HS nhận xét về các kết quả tìm được - GV chấm bài, đánh giá, nhận xét và tuyên dương. 	<ul style="list-style-type: none"> - 1 HS đọc yêu cầu bài, cả lớp theo dõi - HS thảo luận nhóm 4  - Đại diện nhóm trình bày kết quả - Khi chia một số thập phân cho 100 thì ta cũng được kết quả giống như khi ta nhân số đó với 0,01; khi chia một số thập phân cho 0,01 thì ta cũng được kết quả giống như khi ta nhân số đó với 100 - HS lắng nghe, rút kinh nghiệm
<p>Bài 2. Chiếc máy xúc lớn nhất thế giới (năm 2022) xúc 10 lần được 937,8 tấn quặng. Hỏi trung bình mỗi lần chiếc máy xúc đó xúc được bao nhiêu tấn quặng?</p> <ul style="list-style-type: none"> - GV mời HS đọc yêu cầu bài. - GV mời HS làm bài tập cá nhân vào vở. - GV chấm bài, đánh giá, nhận xét và tuyên dương. 	<ul style="list-style-type: none"> - 1 HS đọc yêu cầu bài, cả lớp theo dõi - GV mời HS làm bài tập cá nhân vào vở. <p style="text-align: center;">Bài giải</p> <p>Trung bình mỗi lần chiếc máy xúc xúc được số tấn quặng là:</p> $937,8 : 10 = 93,78 \text{ (tấn)}$ <p style="text-align: center;">Đáp số: 93,78 tấn.</p> <ul style="list-style-type: none"> - HS lắng nghe, rút kinh nghiệm

5. Vận dụng trải nghiệm.

- Mục tiêu:
 - + củng cố những kiến thức đã học trong tiết học để học sinh khắc sâu nội dung.
 - + Vận dụng kiến thức đã học vào thực tiễn. Qua đó HS có cơ hội phát triển năng lực lập luận, tư duy toán học và năng lực giao tiếp toán học.
 - + Tạo không khí vui vẻ, hào hứng, lưu luyến sau khi học sinh bài học.
- Cách tiến hành:

<ul style="list-style-type: none">- GV tổ chức trò chơi “Đố bạn”.- Cách chơi: Bạn A nêu một phép chia một số thập phân cho 10; 100; 1 000;... hoặc cho 0,1; 0,01; 0,001;... bất kì, bạn B thực hiện tính và nêu kết quả. Hai bạn thay nhau đố và trả lời, thống nhất kết quả. Bạn nào tính đúng nhiều hơn sẽ giành chiến thắng. Thời gian chơi từ 2-3 phút.- GV tổ chức trò chơi.- Đánh giá tổng kết trò chơi.- GV nhận xét, dặn dò bài về nhà.	<ul style="list-style-type: none">- HS lắng nghe trò chơi.- Các nhóm lắng nghe luật chơi. - Các nhóm tham gia chơi.Các nhóm rút kinh nghiệm.
---	--

IV. ĐIỀU CHỈNH SAU BÀI DẠY:

.....

.....

.....

CÔNG NGHỆ

TUẦN 11: **PHẦN 1: CÔNG NGHỆ VÀ ĐỜI SỐNG** **Bài 4: THIẾT KẾ SẢN PHẨM (T3)**

I. YÊU CẦU CẦN ĐẠT:

1. Năng lực đặc thù:

- Vẽ phác thảo, nêu được ý tưởng thiết kế một sản phẩm công nghệ do học sinh tự chọn.

2. Năng lực chung.

- Năng lực tự chủ, tự học: Học sinh tự tìm hiểu bài và tự nhận xét được kết quả học tập của mình học sinh tự làm được những việc của mình theo sự phân công hướng dẫn của giáo viên.

- Năng lực giải quyết vấn đề và sáng tạo: Học sinh hình thành ý tưởng mới về một sản phẩm thủ công kỹ thuật do học sinh tự chọn.

- Năng lực giao tiếp và hợp tác: Có thói quen trao đổi, thảo luận cùng nhau hoàn thành nhiệm vụ dưới sự hướng dẫn của giáo viên.

3. Phẩm chất.

- Phẩm chất chăm chỉ: học sinh chuẩn bị bài trước khi đến lớp, hăng say tìm tòi kiến thức bên ngoài để mở rộng hiểu biết và thường xuyên xem lại kiến thức bài cũ.

- Phẩm chất trách nhiệm: hoàn thành các nhiệm vụ tự học cá nhân nắm được và thực hiện tốt nhiệm vụ khi làm việc nhóm

II. ĐỒ DÙNG DẠY HỌC

- SGK và các thiết bị, học liệu và đồ dùng phục vụ cho tiết dạy.

III. HOẠT ĐỘNG DẠY HỌC

Hoạt động của giáo viên	Hoạt động của học sinh
<p>1. Khởi động:</p> <p>- Mục tiêu:</p> <p>+ Tạo không khí vui vẻ, phấn khởi trước giờ học.</p> <p>+ Thông qua khởi động, giáo viên dẫn dắt bài mới hấp dẫn để thu hút học sinh tập trung.</p> <p>- Cách tiến hành:</p>	
<p>GV đưa ra các câu đố vui về chủ đề đồ vật và gọi học sinh trả lời</p> <p>Câu 1: Bàn gì làm áo nỡn nà Bàn gì đốt hết cửa nhà ruộng nương là cái gì? cái bàn là</p> <p>Câu 2: Thân em xưa ở bụi tre Mùa đông xếp lại mùa hè mở ra ra là cái gì ? chiếc quạt giấy</p> <p>Câu 3: Tính ưa chính xác Tấm lòng thẳng ngay Giúp cho hàng ngày Học hành tấn tới Là cái gì? cái máy tính</p> <p>- GV đưa ra đáp án và tặng quà cho những học sinh trả lời đúng.</p> <p>- GV dẫn dắt vào bài</p>	<p>- HS lắng nghe câu hỏi</p> <p>- HS giơ tay và trả lời câu hỏi hoặc sử dụng bảng phụ để viết đáp án để giơ lên.</p>
<p>2. Hoạt động thực hành- luyện tập: 30'</p> <p>- Mục tiêu:</p> <p>- HS lựa chọn ý tưởng thiết kế một sản phẩm thủ công kỹ thuật mà các em yêu thích.</p> <p>- HS vẽ phác thảo sản phẩm thủ công kỹ thuật đó</p> <p>- Cách tiến hành:</p>	
<p>Hoạt động luyện tập 1</p>	<p>- HS lắng nghe.</p>

- GV đưa ra 3 nhóm sản phẩm gồm đồ dùng học tập, đồ chơi trẻ em, đồ dùng sinh hoạt gia đình.

- GV yêu cầu học sinh sắp xếp 3 đồ vật được nói tới trong trò chơi khởi động vừa rồi: bàn là, quạt giấy, máy tính vào nhóm tương ứng.

- GV tổ chức trò chơi 'hiểu rộng, biết rộng' với luật chơi như sau:

+ Mỗi đội phụ trách một nhóm sản phẩm.

+ Trong 2 phút thành viên mỗi đội lần lượt lên bảng viết những từ khác cùng thuộc nhóm mình lên bàn.

+ Nhóm nào ghi được nhiều sản phẩm nhất sẽ là nhóm chiến thắng.

- GV mời một số học sinh nhận xét bài của 3 nhóm.

- GV tổng kết điểm và công bố đội chiến thắng.

- Sau đó GV yêu cầu mỗi học sinh chọn một sản phẩm thủ công kỹ thuật mà học sinh yêu thích ngoại trừ sản phẩm đồng hồ

- GV giới thiệu thêm 1 số ý tưởng như làm lọ hoa, làm quạt giấy, làm hộp bút, ô tô đồ chơi



- HS giơ tay trả lời

- HS lắng nghe tham gia trò chơi

- HS nhận xét

- HS lắng nghe

- HS lựa chọn sản phẩm thủ công kỹ thuật mà mình yêu thích.

- HS chia sẻ trước lớp như lựa chọn làm đồ dùng học tập như hộp đựng bút, ống cắm bút, Đồ dùng sinh hoạt gia đình như lọ hoa gắn tường, lọ hoa để bàn, quạt giấy, mô hình quạt bàn, Đồ chơi như ô tô, máy bay...

Hoạt động luyện tập 2:

- GV cho HS thảo luận với bạn sản phẩm yêu thích của mình cần có những vật liệu

- HS chia sẻ nhóm

<p>nào, sản phẩm đó có những bộ phận gì? Có hình dáng, kích thước thế nào?</p> <ul style="list-style-type: none"> - GV phát giấy A4 cho mỗi học sinh để các em thực hiện vẽ phác thảo của ý tưởng sản phẩm thủ công kỹ thuật học sinh yêu thích. - GV khen ngợi học sinh khi hoàn thành bản phác thảo và yêu cầu 2 học sinh cùng bàn trao đổi bài và nhận xét bản phác thảo của mình, của bạn - GV mời một số học sinh lên bảng trình bày về kết quả thảo luận. Chú ý gọi các học sinh có ý tưởng khác nhau. 	<ul style="list-style-type: none"> - HS vẽ phác thảo cá nhân hoặc làm theo nhóm. - HS có thể xem lại và tham khảo hình 2 trang 18 sách giáo khoa <p>HS trao đổi bài với bạn cùng bàn</p> <ul style="list-style-type: none"> - Một số cặp học sinh lên bảng trình bày. - HS chia sẻ - HS lắng nghe
--	--

3. Vận dụng trải nghiệm.

- Mục tiêu:
 - + củng cố những kiến thức đã học trong tiết học để học sinh khắc sâu nội dung.
 - + Vận dụng kiến thức đã học vào thực tiễn. Qua đó phát triển năng lực công nghệ và năng lực thẩm mỹ.
 - + Tạo không khí vui vẻ, hào hứng, lưu luyến sau khi học sinh bài học.
- Cách tiến hành:

<ul style="list-style-type: none"> - GV yêu cầu HS nhắc lại các bước vẽ phác thảo sản phẩm. - Gv nhận xét chung về bản vẽ của học sinh. - Gv đưa ra lưu ý khi lựa chọn các vật liệu tái chế và làm sản phẩm có tính ứng dụng cao. - GV dặn dò cho tiết học sau và nhắc học sinh về nhà chuẩn bị các vật liệu dụng cụ cần thiết để làm một sản phẩm thủ công, công nghệ theo ý thích - GV nhận xét tuyên dương. - Nhận xét sau tiết dạy. - Dặn dò về nhà. 	<ul style="list-style-type: none"> - Học sinh nhắc lại - HS lắng nghe, rút kinh nghiệm.
---	---

IV. ĐIỀU CHỈNH SAU BÀI DẠY:

.....

.....

.....

.....

ÔN TOÁN

CHỦ ĐỀ 4: CÁC PHÉP TÍNH VỚI SỐ THẬP PHẦN

Bài 23: NHÂN, CHIA SỐ THẬP PHẦN VỚI 10;100;.. HOẶC 0,1; 0,01,... (T2)

I. YÊU CẦU CẦN ĐẠT:

1. Năng lực đặc thù:

- HS thực hiện được chia nhẩm một số thập phân cho 10; 100; 1 000;... hoặc cho 0,1; 0,01; 0,001;...
- HS vận dụng được việc chia nhẩm một số thập phân cho 10; 100; 1 000;... hoặc cho 0,1; 0,01; 0,001;... để giải quyết một số vấn đề thực tiễn.
- HS có cơ hội phát triển năng lực lập luận, tư duy toán học và năng lực giao tiếp toán học.

2. Năng lực chung.

- Năng lực tự chủ, tự học: Chủ động tích cực tìm hiểu phép cộng, phép trừ hai phân số cùng mẫu số.
- Năng lực giải quyết vấn đề và sáng tạo: Biết vận dụng được phép cộng, phép trừ hai phân số cùng mẫu số để giải quyết một số tình huống thực tế.
- Năng lực giao tiếp và hợp tác: Có thói quen trao đổi, thảo luận cùng nhau hoàn thành nhiệm vụ dưới sự hướng dẫn của giáo viên.

3. Phẩm chất.

- Phẩm chất chăm chỉ: Ham học hỏi tìm tòi để hoàn thành tốt nội dung học tập.
- Phẩm chất trách nhiệm: Có ý thức trách nhiệm với lớp, tôn trọng tập thể.

II. ĐỒ DÙNG DẠY HỌC

- VBT Toán và các thiết bị, học liệu và đồ dùng phục vụ cho tiết dạy.

III. HOẠT ĐỘNG DẠY HỌC

Hoạt động của giáo viên	Hoạt động của học sinh
1. Khởi động: <ul style="list-style-type: none">- Mục tiêu:<ul style="list-style-type: none">+ Tạo không khí vui vẻ, phấn khởi trước giờ học.+ Thông qua khởi động, giáo viên dẫn dắt bài mới hấp dẫn để thu hút học sinh tập trung.- Cách tiến hành:	
<ul style="list-style-type: none">- GV tổ chức trò chơi “Bắt vịt”.- GV hướng dẫn cách chơi: Chúng ta cùng nhau chơi trò “Bắt vịt”. Hai đội, mỗi đội có 4 bạn sẽ lần lượt	<ul style="list-style-type: none">- HS lắng nghe

<p>chọn phép tính rồi tính, mỗi kết quả đúng sẽ bắt được 1 con vịt. Sau 3 phút, bạn nào bắt được nhiều vịt hơn sẽ giành phần thắng</p> <p>+ Các phép tính:</p> <p>$145,5 \times 100;$ $325,23 \times 10;$ $38\ 879,34 \times 1\ 000;$ $1\ 312 \times 0,01;$ $7\ 840 : 10;$ $348\ 000 : 100;$ $24\ 783 : 0,001.$</p> <p>- Mời HS nhận xét - GV Nhận xét, tuyên dương. - GV dẫn dắt vào bài mới: Các em đã biết cách chia nhẩm một số tự nhiên cho 10; 100; 1 000;... Trong tiết học hôm nay, chúng ta sẽ cùng tìm hiểu về cách chia một số thập phân cho 10; 100; 1 000;... hoặc cho 0,1; 0,01; 0,001;...</p>	<p>- HS tham gia trò chơi theo nhóm</p> <p>$145,5 \times 100 = 14550$ $325,23 \times 10 = 3252,3$ $38\ 879,34 \times 1\ 000 = 38\ 879340$ $1\ 312 \times 0,01 = 13,12$ $7\ 840 : 10 = 784$ $348\ 000 : 100 = 3480$ $24\ 783 : 0,001 = 24783000$</p> <p>- HS nhận xét, - Lắng nghe - HS lắng nghe.</p>
<p>2. Khám phá:</p> <p>- Mục tiêu:</p> <p>+ Thực hiện được chia số thập phân cho 10; 100; 1 000 ;... hoặc cho 0,1; 0,01; 0,001 ;...</p> <p>+ HS thực hiện được chia nhẩm một số thập phân cho 10; 100; 1 000;... hoặc cho 0,1; 0,01; 0,001;...</p> <p>+ HS vận dụng được việc chia nhẩm một số thập phân cho 10; 100; 1 000;... hoặc cho 0,1; 0,01; 0,001;... để giải quyết một số vấn đề thực tiễn.</p> <p>- Cách tiến hành:</p>	
<p>Bài 1. Tính nhẩm.</p> <p>- GV yêu cầu HS đọc đề bài.</p> <p>- Y/C HS nhắc lại quy tắc chia một số thập phân cho 10; 100; 1 000;... hoặc cho 0,1; 0,01; 0,001;..</p> <p>- GV mời HS làm việc nhóm đôi: thực</p>	<p>- HS đọc đề bài, cả lớp theo dõi..</p> <p>- HS nhắc lại quy tắc:</p> <p>+ Muốn chia một số thập phân cho 10; 100; 1 000 ;... ta chuyển dấu phẩy của số đó lần lượt sang bên trái một; hai; ba ;... chữ số.</p> <p>+ Muốn chia một số thập phân cho 0,1; 0,01; 0,001 ;... ta chuyển dấu phẩy của số đó lần lượt sang bên phải một; hai; ba ;... chữ số.</p> <p>- HS làm việc nhóm đôi: thực hiện nhẩm</p>

<p>hiện nhằm nhanh kết quả các phép tính.</p> <p>- GV chữa bài với trò chơi “Ai nhanh – Ai đúng”. Mỗi đội 4 HS thi nối tiếp viết kết quả các phép tính ở bài tập 1 lên bảng. Nhóm nào làm đúng và nhanh nhất sẽ giành chiến thắng</p> <p>- GV nhận xét.</p>	<p>nhanh kết quả các phép tính.</p> <p>a) $2,3 : 10 = 0,23$ $4\,320 : 100 = 43,2$ $100 : 1\,000 = 0,1$</p> <p>b) $0,8 : 0,1 = 8$ $29 : 0,01 = 2\,900$ $103 : 0,001 = 103\,000$</p> <p>- Các nhóm tham gia trò chơi.</p>
<p>3. Hoạt động</p> <p>- Mục tiêu:</p> <ul style="list-style-type: none"> + HS thực hiện được chia nhằm một số thập phân cho 10; 100; 1 000;... hoặc cho 0,1; 0,01; 0,001;... + HS được củng cố chia một số thập phân cho 10; 100; 1 000 ;... hoặc cho 0,1; 0,01;0,001 ;... + HS được củng cố chia một số thập phân cho 10; 100; 1 000 ;... qua hoạt động đổi đơn vị. <p>- Cách tiến hành:</p>	
<p>Bài 2. Viết số thập phân thích hợp vào chỗ chấm.</p> <p>a) 23 kg = tạ</p> <p>b) 145 g = kg</p> <p>c) 1 293 kg = yến</p> <p>- GV mời HS đọc yêu cầu bài.</p> <p>- GV hướng dẫn HS ôn tập lại đổi đơn vị.</p> <p>- GV mời HS làm bài vào bảng con.</p> <p>- GV chấm bài, đánh giá, nhận xét và tuyên dương.</p> <p>- Mời HS nêu những lưu ý khi đổi đơn vị đo độ dài có dạng số thập phân</p>	<p>- 1 HS đọc yêu cầu bài, cả lớp theo dõi</p> <p>- HS thực hiện đổi</p> <p>- GV mời HS làm bài tập vào bảng con.</p> <p>a) 23 kg = 0,23 tạ</p> <p>b) 145 g = 0,145 kg</p> <p>c) 1 293 kg = 129,3 yến</p> <p>- HS lắng nghe, rút kinh nghiệm</p> <p>- HS nêu những lưu ý khi đổi đơn vị</p>

đo độ dài có dạng số thập phân.

4. Luyện tập

- Mục tiêu:

- HS thực hiện được chia nhẩm một số thập phân cho 10; 100; 1 000;... hoặc cho 0,1; 0,01; 0,001;...

- HS vận dụng được việc chia nhẩm một số thập phân cho 10; 100; 1 000;... hoặc cho 0,1; 0,01; 0,001;... để giải quyết một số vấn đề thực tiễn.

- Cách tiến hành:

Bài 1. Viết số thích hợp vào ô trống.

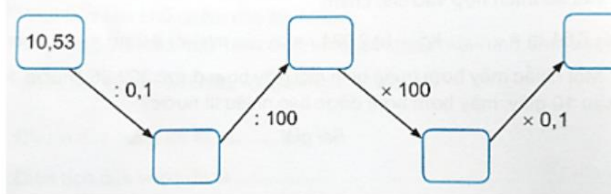

- GV mời HS đọc yêu cầu bài.

- GV mời HS thảo luận nhóm 4 tìm câu trả lời.

- Mời đại diện nhóm trình bày kết quả:

- Mời HS nhận xét về các kết quả tìm được

- GV chấm bài, đánh giá, nhận xét và tuyên dương.

- 1 HS đọc yêu cầu bài, cả lớp theo dõi

- HS thảo luận nhóm 4

- Đại diện nhóm trình bày kết quả:

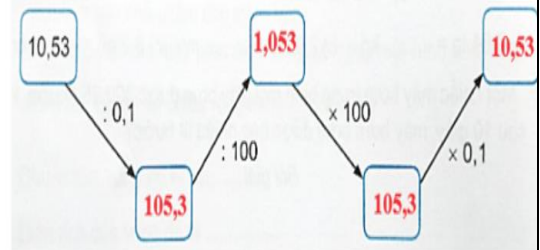

- Khi chia một số thập phân cho 100 thì ta cũng được kết quả giống như khi ta nhân số đó với 0,01; khi chia một số thập phân cho 0,01 thì ta cũng được kết quả giống như khi ta nhân số đó với 100

- HS lắng nghe, rút kinh nghiệm

Bài 4: Biết 100 ha ruộng muối cho sản lượng 1 720 tấn muối. Hỏi trung bình mỗi héc-ta ruộng muối cho sản lượng bao nhiêu tấn muối?

- GV mời HS đọc yêu cầu bài.

- GV mời HS làm bài tập cá nhân vào vở.

- 1 HS đọc yêu cầu bài, cả lớp theo dõi

- GV mời HS làm bài tập cá nhân vào vở.

<p>- GV chấm bài, đánh giá, nhận xét và tuyên dương.</p>	<p style="text-align: center;">Bài giải</p> <p style="text-align: center;">Trung bình mỗi héc-ta ruộng muối cho sản lượng số tấn muối là:</p> <p style="text-align: center;">$1\ 720 : 100 = 17,2$ (tấn)</p> <p style="text-align: right;">Đáp số: 17,2 tấn muối</p> <p>- HS lắng nghe, rút kinh nghiệm</p>
--	---

5. Vận dụng trải nghiệm.

- Mục tiêu:
- + Củng cố những kiến thức đã học trong tiết học để học sinh khắc sâu nội dung.
- + Vận dụng kiến thức đã học vào thực tiễn. Qua đó HS có cơ hội phát triển năng lực lập luận, tư duy toán học và năng lực giao tiếp toán học.
- + Tạo không khí vui vẻ, hào hứng, lưu luyến sau khi học sinh bài học.
- Cách tiến hành:

<ul style="list-style-type: none"> - GV tổ chức trò chơi “Đố bạn”. - Cách chơi: Bạn A nêu một phép chia một số thập phân cho 10; 100; 1 000;... hoặc cho 0,1; 0,01; 0,001;... bất kì, bạn B thực hiện tính và nêu kết quả. Hai bạn thay nhau đố và trả lời, thống nhất kết quả. Bạn nào tính đúng nhiều hơn sẽ giành chiến thắng. Thời gian chơi từ 2-3 phút. - GV tổ chức trò chơi. - Đánh giá tổng kết trò chơi. - GV nhận xét, dặn dò bài về nhà. 	<ul style="list-style-type: none"> - HS lắng nghe trò chơi. - Các nhóm lắng nghe luật chơi. - Các nhóm tham gia chơi. Các nhóm rút kinh nghiệm.
---	---

IV. ĐIỀU CHỈNH SAU BÀI DẠY:

.....

.....

.....

.....

ÔN TIẾNG VIỆT

Tiết 3: VIẾT

**Bài: ĐÁNH GIÁ, CHỈNH SỬA ĐOẠN VĂN GIỚI THIỆU NHÂN VẬT TRONG
MỘT CUỐN SÁCH**

I. YÊU CẦU CẦN ĐẠT.

1. Năng lực đặc thù:

- Nhận biết được ưu điểm, nhược điểm trong bài viết (đoạn văn giới thiệu nhân vật trong một cuốn sách) của mình.
- Biết viết lại một số câu trong bài của mình cho đúng hơn, hay hơn.
- Góp phần phát triển năng lực ngôn ngữ.
- Biết vận dụng kiến thức từ bài học để vận dụng vào thực tiễn.

2. Năng lực chung.

- Năng lực tự chủ, tự học: Tích cực học tập, tiếp thu kiến thức để thực hiện tốt nội dung bài học.
- Năng lực giải quyết vấn đề và sáng tạo: Nâng cao kỹ năng đóng vai nhân vật để thực hiện bài văn kể chuyện sáng tạo.
- Năng lực giao tiếp và hợp tác: Phát triển năng lực giao tiếp trong đóng vai nhân vật.

3. Phẩm chất.

- Phẩm chất nhân ái: biết đoàn kết, nhân ái và giúp đỡ nhau trong học tập nhóm.
- Phẩm chất chăm chỉ: Có ý thức tự giác trong học tập, trò chơi và vận dụng.
- Phẩm chất trách nhiệm: Biết giữ trật tự, lắng nghe và học tập nghiêm túc.

II. ĐỒ DÙNG DẠY HỌC VÀ HỌC LIỆU.

- SGK, VBT Tiếng Việt và các thiết bị, học liệu phục vụ cho tiết dạy.

III. HOẠT ĐỘNG DẠY HỌC.

Hoạt động của giáo viên	Hoạt động của học sinh
1. Khởi động: - Mục tiêu: + Tạo không khí vui vẻ, phấn khởi trước giờ học. + Nhớ lại cách viết bài văn kể chuyện sáng tạo đã học để chuẩn bị học thêm một cách viết bài văn kể chuyện sáng tạo. - Cách tiến hành:	
- GV cho HS nhắc lại: +Bổ cục đoạn văn giới thiệu một nhân vật trong sách. +Lưu ý khi viết đoạn văn giới thiệu nhân vật trong sách. - GV nhận xét và dẫn dắt vào bài mới <i>Ở tiết học trước, các em đã viết đoạn văn giới thiệu nhân vật trong sách,...Tiết học này chúng ta sẽ cùng đánh giá chỉnh sửa đoạn văn đã viết.</i> - GV ghi bảng tên bài	- 2-3 HS nêu HS khác nhận xét, bổ sung - HS lắng nghe. - HS ghi vở
2. Khám phá. - Mục tiêu:	

<p>+ Biết tự đánh giá đoạn văn đã viết dựa theo nhận xét của GV.</p> <p>+ Nhận biết được ưu điểm, nhược điểm trong bài viết (đoạn văn giới thiệu nhân vật trong một cuốn sách) của mình.</p> <p>+ Góp phần phát triển năng lực ngôn ngữ.</p> <p>- Cách tiến hành:</p>	
<p>- GV đưa tiêu chí đánh giá bài viết:</p> <p>+ Cách mở đoạn</p> <p>+ Cách giới thiệu đặc điểm nhân vật</p> <p>+ Cách kết thúc</p> <p>+ Cách dùng từ, đặt câu</p> <p>+ Trình bày đoạn văn và chữ viết</p> <p>- GV nhận xét, đánh giá chung về bài viết của HS. Các vấn đề nhận xét, đánh giá:</p> <p>+ Mở đầu và kết thúc có ngắn gọn, hấp dẫn, đảm bảo về nội dung không?</p> <p>+ Phần triển khai có giới thiệu được rõ ràng các đặc điểm nổi bật của nhân vật?</p> <p>+ Có dẫn chứng minh họa cho từng đặc điểm một cách cụ thể, phù hợp, thuyết phục?</p> <p>+ Dùng từ, đặt câu đã đúng, đã hay chưa?</p> <p>+ Trình bày một đoạn văn đã đảm bảo về hình thức (viết liền mạch, không xuyên dòng,...)?</p> <p>+ Chữ viết sạch đẹp chưa?</p> <p>- GV nêu lỗi phổ biến bị mắc phải trong một số bài viết và khen ngợi một số bài viết tốt</p>	<p>- 1 HS đọc tiêu chí, lớp đọc thầm, xác định yêu cầu đánh giá đoạn văn.</p> <p>- HS lắng nghe, tự đối chiếu với bài của mình</p> <p>- HS lắng nghe, rút kinh nghiệm.</p>
<p>3. Luyện tập.</p> <p>- Mục tiêu:</p> <p>+ Dựa theo những nội dung cần rà soát (theo tiêu chí đánh giá), nhận ra câu trong bài làm còn chưa đúng hoặc chưa hay để viết lại.</p> <p>+ Biết viết lại một số câu trong bài của mình cho đúng hơn, hay hơn</p> <p>+ Góp phần phát triển năng lực ngôn ngữ.</p> <p>- Cách tiến hành:</p>	
<p>Bài 1: Ghi lại ý kiến nhận xét chung của thầy cô về bài làm của lớp.</p> <p>- GV mời 1 HS đọc lại các nội dung cần đọc soát, đánh giá nêu trong SGK.</p> <p>- GV gợi ý thêm:</p> <p>+ Nên xem lại bìa sách (nếu có) để biết tên nhân vật, tên cuốn sách, tên tác giả,... (nhất</p>	<p>- 1 HS đọc nội dung bài tập 1. Cả lớp lắng nghe.</p> <p>- HS lắng nghe, ghi nhớ cách thực hiện</p>

<p>là những tên phiên âm tiếng nước ngoài) đã chính xác chưa.</p> <p>+ Xem lại các đặc điểm của nhân vật và những dẫn chứng làm rõ cho từng đặc điểm.</p> <p>+ Có thể sửa những lỗi đơn giản (về chính tả, từ ngữ, về tên nhân vật, tên tác giả,...).</p> <p>- GV cho HS làm việc cá nhân tự đọc soát và đánh giá bài làm của mình.</p> <p>- GV cho HS làm việc nhóm đôi, chia sẻ phần đánh giá của mình với bạn và góp ý cho phần đọc soát của bạn</p> <p>- GV cho HS trình bày và nhận xét.</p> <p>- GV nhận xét tuyên dương (sửa sai).</p>	<p>- Hs làm việc cá nhân đọc soát bài của mình</p> <p>- HS làm việc nhóm bàn góp ý cho phần đọc soát của bạn</p> <p>- 3-4 HS trình bày trước lớp</p> <p>- Học sinh khác nhận xét, bổ sung.</p> <p>- HS lắng nghe, rút kinh nghiệm</p>
<p>Bài 3: Viết lại 1 – 2 câu văn trong bài làm của em cho hay hơn.</p> <p>- GV mời 1 HS đọc YC</p> <p>- GV hướng dẫn HS:</p> <p>+ Tìm câu còn chưa đúng, chưa hay trong bài viết của mình (nếu có).</p> <p>+ Tự chỉnh sửa cho đúng hơn, hay hơn.</p> <p>- GV cho HS làm việc cá nhân tự viết lại một số câu trong bài viết của em cho đúng hơn hoặc hay hơn.</p> <p>- GV cho HS làm việc nhóm 4, chia sẻ phần viết lại của mình với bạn và góp ý cho phần viết lại của bạn, Ghi lại những câu viết hay (trong bài của bạn) mà em cần học tập</p> <p>- GV cho HS trình bày và nhận xét.</p> <p>- GV đánh giá kết quả chỉnh sửa của HS,</p>	<p>- 1 HS đọc nội dung. Cả lớp lắng nghe</p> <p>- HS lắng nghe, ghi nhớ cách thực hiện</p> <p>- Hs làm việc cá nhân viết lại bài</p> <p>- HS làm việc nhóm bàn góp ý cho phần viết lại của bạn, học tập bài hay</p> <p>- 3-4 HS trình bày trước lớp</p> <p>Người em thường là người dưới vai, mang phận em nên có lẽ nhân vật này tự nhún mình, hiền lành, chất phác, luôn biết nhường nhịn mà không tranh giành, cãi vã với anh mình về cách chia tài sản thừa kế cha mẹ để lại. Với người em, có lẽ quá khốn đốn và thương xót khi chỉ có trong tay một túp lều lụp xụp, một cây khế ngọt trước nhà - gia cảnh thật đáng thương, tiều tụy.</p> <p>- Học sinh khác nhận xét, bổ sung.</p> <p>- HS lắng nghe, rút kinh nghiệm</p>

khen ngợi những HS biết khắc phục lỗi trong bài viết của mình.	
4. Vận dụng trải nghiệm. - Mục tiêu: + củng cố những kiến thức đã học trong tiết học để học sinh khắc sâu nội dung. + Vận dụng kiến thức đã học vào thực tiễn. + Tạo không khí vui vẻ, hào hứng, lưu luyến sau khi học sinh bài học. - Cách tiến hành:	
- GV tổ chức trò chơi : Đoán nhân vật - Cách chơi: + 1 HS đóng vai nhân vật mình đã giới thiệu và nêu 3 đặc điểm về nhân vật đó, nhưng không được giới thiệu mình đang đóng vai nhân vật nào. + Cả lớp lắng nghe đặc điểm và đoán xem bạn giới thiệu nhân vật nào? - GV tổng kết trò chơi, đánh giá nhận xét, tuyên dương. - GV nhận xét tiết dạy. - Dặn dò bài về nhà.	- HS lắng nghe trò chơi. - HS tham gia chơi trò chơi vận dụng. - HS lắng nghe, rút kinh nghiệm.

IV. ĐIỀU CHỈNH SAU BÀI DẠY:

.....

.....

.....

Thứ Năm, ngày 14 tháng 11 năm 2024

TIẾNG VIỆT

Bài 20: KHỔ LUYỆN THÀNH TÀI (4 tiết)

Tiết 3: VIẾT

**ĐÁNH GIÁ, CHỈNH SỬA ĐOẠN VĂN GIỚI THIỆU NHÂN VẬT TRONG
MỘT CUỐN SÁCH**

I. YÊU CẦU CẦN ĐẠT.

1. Năng lực đặc thù:

- Nhận biết được ưu điểm, nhược điểm trong bài viết (đoạn văn giới thiệu nhân vật trong một cuốn sách) của mình.
- Biết viết lại một số câu trong bài của mình cho đúng hơn, hay hơn.
- Góp phần phát triển năng lực ngôn ngữ.
- Biết vận dụng kiến thức từ bài học để vận dụng vào thực tiễn.

2. Năng lực chung.

- Năng lực tự chủ, tự học: Tích cực học tập, tiếp thu kiến thức để thực hiện tốt nội dung bài học.
- Năng lực giải quyết vấn đề và sáng tạo: Nâng cao kỹ năng đóng vai nhân vật để thực hiện bài văn kể chuyện sáng tạo.
- Năng lực giao tiếp và hợp tác: Phát triển năng lực giao tiếp trong đóng vai nhân vật.

3. Phẩm chất.

- Phẩm chất nhân ái: biết đoàn kết, nhân ái và giúp đỡ nhau trong học tập nhóm.
- Phẩm chất chăm chỉ: Có ý thức tự giác trong học tập, trò chơi và vận dụng.
- Phẩm chất trách nhiệm: Biết giữ trật tự, lắng nghe và học tập nghiêm túc.

II. ĐỒ DÙNG DẠY HỌC VÀ HỌC LIỆU.

- Kế hoạch bài dạy, bài giảng Power point.
- SGK và các thiết bị, học liệu phụ vụ cho tiết dạy.

III. HOẠT ĐỘNG DẠY HỌC.

Hoạt động của giáo viên	Hoạt động của học sinh
1. Khởi động: - Mục tiêu: + Tạo không khí vui vẻ, khẩn khởi trước giờ học. + Nhớ lại cách viết bài văn kể chuyện sáng tạo đã học để chuẩn bị học thêm một cách viết bài văn kể chuyện sáng tạo. - Cách tiến hành:	
- GV cho HS nhắc lại: +Bổ cục đoạn văn giới thiệu một nhân vật trong sách. +Lưu ý khi viết đoạn văn giới thiệu nhân vật trong sách. - GV nhận xét và dẫn dắt vào bài mới	- 2-3 HS nêu HS khác nhận xét, bổ sung - HS lắng nghe.

<p><i>Ở tiết học trước, các em đã viết đoạn văn giới thiệu nhân vật trong sách,...Tiết học này chúng ta sẽ cùng đánh giá chỉnh sửa đoạn văn đã viết.</i></p> <p>- GV ghi bảng tên bài</p>	<p>- HS ghi vở</p>
<p>2. Khám phá.</p> <p>- Mục tiêu:</p> <p>+ Biết tự đánh giá đoạn văn đã viết dựa theo nhận xét của GV.</p> <p>+ Nhận biết được ưu điểm, nhược điểm trong bài viết (đoạn văn giới thiệu nhân vật trong một cuốn sách) của mình.</p> <p>+ Góp phần phát triển năng lực ngôn ngữ.</p> <p>- Cách tiến hành:</p>	
<p>Bài 1: Nghe thầy cô nhận xét chung</p> <p>- GV đưa tiêu chí đánh giá bài viết:</p> <p>+ Cách mở đoạn</p> <p>+ Cách giới thiệu đặc điểm nhân vật</p> <p>+ Cách kết thúc</p> <p>+ Cách dùng từ, đặt câu</p> <p>+ Trình bày đoạn văn và chữ viết</p> <p>- GV nhận xét, đánh giá chung về bài viết của HS. Các vấn đề nhận xét, đánh giá:</p> <p>+ Mở đầu và kết thúc có ngắn gọn, hấp dẫn, đảm bảo về nội dung không?</p> <p>+ Phần triển khai có giới thiệu được rõ ràng các đặc điểm nổi bật của nhân vật?</p> <p>+ Có dẫn chứng minh họa cho từng đặc điểm một cách cụ thể, phù hợp, thuyết phục?</p> <p>+ Dùng từ, đặt câu đã đúng, đã hay chưa?</p> <p>+ Trình bày một đoạn văn đã đảm bảo về hình thức (viết liền mạch, không xuống dòng,...)?</p> <p>+ Chữ viết sạch đẹp chưa?</p> <p>- GV nêu lỗi phổ biến bị mắc phải trong một số bài viết và khen ngợi một số bài viết tốt</p>	<p>- HS đọc tiêu chí, lớp đọc thầm, xác định yêu cầu đánh giá đoạn văn.</p> <p>- HS lắng nghe, tự đối chiếu với bài của mình</p> <p>- HS lắng nghe, rút kinh nghiệm.</p>
<p>3. Luyện tập.</p> <p>- Mục tiêu:</p> <p>+ Dựa theo những nội dung cần rà soát (theo tiêu chí đánh giá), nhận ra câu trong bài làm còn chưa đúng hoặc chưa hay để viết lại.</p> <p>+ Biết viết lại một số câu trong bài của mình cho đúng hơn, hay hơn</p> <p>+ Góp phần phát triển năng lực ngôn ngữ.</p> <p>- Cách tiến hành:</p>	
<p>Bài 2: Đọc soát và chỉnh sửa.</p>	

<ul style="list-style-type: none"> - GV mời 1 HS đọc lại các nội dung cần đọc soát, đánh giá nêu trong SGK. - GV gợi ý thêm: <ul style="list-style-type: none"> + Nên xem lại bìa sách (nếu có) để biết tên nhân vật, tên cuốn sách, tên tác giả,... (nhất là những tên phiên âm tiếng nước ngoài) đã chính xác chưa. + Xem lại các đặc điểm của nhân vật và những dẫn chứng làm rõ cho từng đặc điểm. + Có thể sửa những lỗi đơn giản (về chính tả, từ ngữ, về tên nhân vật, tên tác giả,...). - GV cho HS làm việc cá nhân tự đọc soát và đánh giá bài làm của mình. - GV cho HS làm việc nhóm đôi, chia sẻ phần đánh giá của mình với bạn và góp ý cho phần đọc soát của bạn - GV cho HS trình bày và nhận xét. - GV nhận xét tuyên dương (sửa sai). 	<ul style="list-style-type: none"> - 1 HS đọc nội dung bài tập 2. Cả lớp lắng nghe. - HS lắng nghe, ghi nhớ cách thực hiện - Hs làm việc cá nhân đọc soát bài của mình - HS làm việc nhóm bàn góp ý cho phần đọc soát của bạn - 3-4 HS trình bày trước lớp - Học sinh khác nhận xét, bổ sung. - HS lắng nghe, rút kinh nghiệm
<p>Bài 3: Viết lại một số câu trong bài viết của em cho đúng hơn hoặc hay hơn.</p> <ul style="list-style-type: none"> - GV mời 1 HS đọc YC bài 3. - GV hướng dẫn HS: <ul style="list-style-type: none"> + Tìm câu còn chưa đúng, chưa hay trong bài viết của mình (nếu có). + Tự chỉnh sửa cho đúng hơn, hay hơn. - GV cho HS làm việc cá nhân tự viết lại một số câu trong bài viết của em cho đúng hơn hoặc hay hơn. - GV cho HS làm việc nhóm 4, chia sẻ phần viết lại của mình với bạn và góp ý cho phần viết lại của bạn, Ghi lại những câu viết hay (trong bài của bạn) mà em cần học tập - GV cho HS trình bày và nhận xét. - GV đánh giá kết quả chỉnh sửa của HS, khen ngợi những HS biết khắc phục lỗi trong bài viết của mình. 	<ul style="list-style-type: none"> - 1 HS đọc nội dung bài tập 3. Cả lớp lắng nghe. - HS lắng nghe, ghi nhớ cách thực hiện - Hs làm việc cá nhân viết lại bài - HS làm việc nhóm bàn góp ý cho phần viết lại của bạn, học tập bài hay - 3-4 HS trình bày trước lớp - Học sinh khác nhận xét, bổ sung. - HS lắng nghe, rút kinh nghiệm

4. Vận dụng trải nghiệm.

- Mục tiêu:

+ Củng cố những kiến thức đã học trong tiết học để học sinh khắc sâu nội dung.

+ Vận dụng kiến thức đã học vào thực tiễn.

+ Tạo không khí vui vẻ, hào hứng, lưu luyến sau khi học sinh bài học.

- Cách tiến hành:

- GV tổ chức trò chơi : Đoán nhân vật

- Cách chơi:

+ 1 HS đóng vai nhân vật mình đã giới thiệu và nêu 3 đặc điểm về nhân vật đó, nhưng không được giới thiệu mình đang đóng vai nhân vật nào.

+ Cả lớp lắng nghe đặc điểm và đoán xem bạn giới thiệu nhân vật nào?

- GV tổng kết trò chơi, đánh giá nhận xét, tuyên dương.

- GV nhận xét tiết dạy.

- Dặn dò bài về nhà.

- HS lắng nghe trò chơi.

- HS tham gia chơi trò chơi vận dụng.

- HS lắng nghe, rút kinh nghiệm.

IV. ĐIỀU CHỈNH SAU BÀI DẠY:

.....
.....
.....

TOÁN

TUẦN 11:

CHỦ ĐỀ 4: CÁC PHÉP TÍNH VỚI SỐ THẬP PHÂN

Bài 24: LUYỆN TẬP CHUNG (T1)

I. YÊU CẦU CẦN ĐẠT:

1. Năng lực đặc thù:

- HS thực hiện được cộng, trừ, nhân chia số thập phân.

- HS vận dụng được việc cộng, trừ, nhân, chia số thập phân để giải quyết một số tình huống thực tế

- HS có cơ hội phát triển năng lực lập luận, tư duy toán học và năng lực giao tiếp toán học.

2. Năng lực chung.

- Năng lực tự chủ, tự học: Chủ động tích cực tìm hiểu và viết được số thập phân.

- Năng lực giải quyết vấn đề và sáng tạo: Biết vận dụng các phép tính với số thập phân để giải quyết một số tình huống thực tế.

- Năng lực giao tiếp và hợp tác: Có thói quen trao đổi, thảo luận cùng nhau hoàn thành nhiệm vụ dưới sự hướng dẫn của giáo viên.

3. Phẩm chất.

- Phẩm chất chăm chỉ: Ham học hỏi tìm tòi để hoàn thành tốt nội dung học tập.
- Phẩm chất trách nhiệm: Có ý thức trách nhiệm với lớp, tôn trọng tập thể.

II. ĐỒ DÙNG DẠY HỌC

- SGK và các thiết bị, học liệu và đồ dùng phục vụ cho tiết dạy.

III. HOẠT ĐỘNG DẠY HỌC

Hoạt động của giáo viên	Hoạt động của học sinh
1. Khởi động: - Mục tiêu: + Tạo không khí vui vẻ, phấn khởi trước giờ học. + Thông qua khởi động, giáo viên dẫn dắt bài mới hấp dẫn để thu hút học sinh tập trung. - Cách tiến hành:	
- GV tổ chức trò chơi “Cặp bài anh em” Luật chơi: Nhóm 4 HS được phát các tấm thẻ trên đó có ghi phép tính hoặc kết quả của các phép tính cộng, trừ, nhân, chia số thập phân. Mỗi lượt HS được lật 2 tấm thẻ. Nếu trên 2 tấm thẻ có 1 tấm thẻ ghi phép tính và 1 tấm thẻ ghi kết quả đúng thì HS được lấy 2 tấm thẻ đó. Nếu không đúng HS úp lại thẻ, nhường lượt chơi cho HS khác. Sau 5 phút, HS nào được nhiều thẻ nhất sẽ giành chiến thắng - GV Nhận xét, tuyên dương. - GV dẫn dắt vào bài mới: Các em đã được học về các phép tính với số thập phân. Trong tiết học hôm nay, chúng ta sẽ cùng nhau ôn lại các kiến thức vừa học và vận dụng giải quyết một số tình huống trong thực tiễn	- HS tham gia trò chơi (GV linh hoạt phép tính theo đối tượng HS) - HS lắng nghe.
2. Thực hành, luyện tập - Mục tiêu: + HS thực hiện được cộng, trừ, nhân chia số thập phân. + HS vận dụng được việc cộng, trừ, nhân, chia số thập phân để giải quyết một số tình huống thực tế - Cách tiến hành:	
Bài 1. Tính 4,98 + 15,7 52 - 4,91	

<p>0,73 x 6,5 104,89 : 8,5</p> <ul style="list-style-type: none"> - GV mời 1 HS đọc yêu cầu bài. - GV yêu cầu HS làm bài cá nhân vào vở - GV HS nêu kết quả. - YC HS đổi chéo vở kiểm tra bài bạn - GV Nhận xét tuyên dương (sửa sai) 	<ul style="list-style-type: none"> - 1 HS đọc yêu cầu bài, cả lớp lắng nghe. - HS làm bài vào vở $4,98 + 15,7 = 20,68 \qquad 52 - 4,91 = 47,09$ $0,73 \times 6,5 = 4,745 \qquad 104,89 : 8,5 = 12,34$ <ul style="list-style-type: none"> - HS nêu kết quả - HS đổi chéo vở chữa bài
<p>Bài 2. Tính nhẩm</p> <p>3,14 x 0,1 3,14 x 100</p> <p>31,4 : 10 314 : 0,001</p> <ul style="list-style-type: none"> - GV mời 1 HS đọc yêu cầu bài. - GV yêu cầu HS làm bài cá nhân vào vở - GV HS nêu kết quả. - YC HS đổi chéo vở kiểm tra bài bạn - GV Nhận xét tuyên dương (sửa sai) 	<ul style="list-style-type: none"> - 1 HS đọc yêu cầu bài, cả lớp lắng nghe. - HS làm bài vào vở $3,14 \times 0,1 = 0,314 \qquad 3,14 \times 100 = 314$ $31,4 : 10 = 3,14 \qquad 314 : 0,001 = 314000$ <ul style="list-style-type: none"> - HS nêu kết quả - HS đổi chéo vở chữa bài - HS lắng nghe, sửa sai (nếu có).
<p>Bài 3. >; <; =</p> <p>a) 2,5 x 6,1 ? 6,1 x 2,5</p> <p>b) (15 x 6) x 0,25 ? 15 x (6 x 0,25)</p> <p>c) (5,3 + 4,7) x 0,1 ? 5,3 x 0,1 + 4,7 x 0,1</p> <ul style="list-style-type: none"> - GV mời 1 HS đọc yêu cầu bài. - GV giải thích cách làm. - GV mời lớp làm việc nhóm 4, thực hiện theo yêu cầu. - GV mời đại diện các nhóm trả lời. - GV mời các nhóm khác nhận xét, bổ sung. 	<ul style="list-style-type: none"> - 1 HS đọc yêu cầu bài, cả lớp lắng nghe. - HS lắng nghe cách làm. - Lớp làm việc nhóm 4, thực hiện theo yêu cầu. - Đại diện các nhóm trình bày. <p>a) $2,5 \times 6,1 = 6,1 \times 2,5$</p> <p>b) $(15 \times 6) \times 0,25 = 15 \times (6 \times 0,25)$.</p> <p>c) $(5,3 + 4,7) \times 0,1 = 5,3 \times 0,1 + 4,7 \times 0,1$</p>

- GV nhận xét, tuyên dương.

a) $2,5 \times 6,1 = 6,1 \times 2,5$. Khi ta đổi chỗ 2 thừa số trong một tích hai số thập phân thì kết quả không đổi. (Tính chất giao hoán).

b) $(15 \times 6) \times 0,25 = 15 \times (6 \times 0,25)$. Khi nhân tích của hai thừa số với thừa số thứ ba, ta có thể nhân thừa số thứ nhất với tích của thừa số thứ hai và thừa số thứ ba. (Tính chất kết hợp).

c) $(5,3 + 4,7) \times 0,1 = 5,3 \times 0,1 + 4,7 \times 0,1$. Khi nhân một tích với một tổng, ta có thể nhân từng số hạng của tổng với số đó rồi cộng kết quả lại. (Tính chất phân phối của phép nhân đối với phép cộng).

- HS lắng nghe

3. Vận dụng trải nghiệm.

- Mục tiêu:

+ Củng cố những kiến thức đã học trong tiết học để học sinh khắc sâu nội dung.

+ Vận dụng kiến thức đã học vào thực tiễn. Qua đó HS có cơ hội phát triển năng lực lập luận, tư duy toán học và năng lực giao tiếp toán học.

+ Tạo không khí vui vẻ, hào hứng, lưu luyến sau khi học sinh bài học.

- Cách tiến hành:

Bài 4. Dúi làm rơi khúc mía xuống một cái lỗ. Chồn đào một cái hố bên cạnh để lấy khúc mía cho dúi. Hỏi chồn còn phải đào sâu thêm bao nhiêu mét nữa để cái hố sâu đúng bằng cái lỗ?

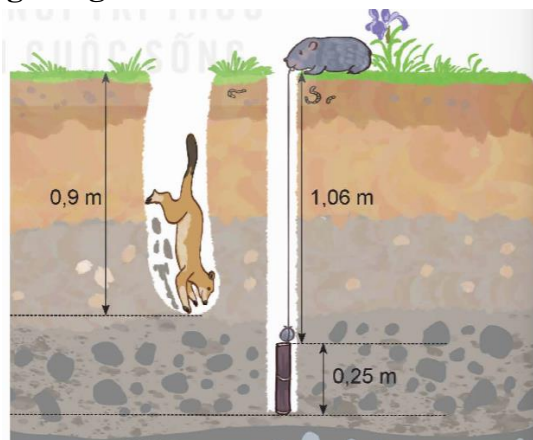

- GV mời 1 HS đọc yêu cầu bài.

- GV HS thảo luận suy nghĩ và tìm hiểu.

- YC HS làm bài tập vào vở

- 1 HS đọc yêu cầu bài, cả lớp lắng nghe.

- Lớp làm nhóm đôi thảo luận tìm

<ul style="list-style-type: none"> - GV mời HS trả lời. - GV mời các HS khác nhận xét, bổ sung. - GV nhận xét, tuyên dương. - GV nhận xét tiết học. - Dặn dò bài về nhà. 	<p>hiểu phân tích bài.</p> <ul style="list-style-type: none"> - HS làm bài tập vào vở - HS trả lời: <p style="text-align: center;">Bài giải</p> <p>Cái lỗ sâu số mét là: $1,06 + 0,25 = 1,31$ (m).</p> <p>Để hố sâu đúng bằng cái lỗ, chôn còn phải đào sâu thêm số mét nữa là:</p> <p style="text-align: center;">$1,31 - 0,9 = 0,41$ (m)</p> <p>Đáp số: 0,41m</p> <ul style="list-style-type: none"> - HS nhận xét - HS lắng nghe.
---	--

IV. ĐIỀU CHỈNH SAU BÀI DẠY:

.....

.....

.....

KHOA HỌC

CHỦ ĐỀ 2: NĂNG LƯỢNG

TUẦN 11 :

Bài 11: SỬ DỤNG NĂNG LƯỢNG MẶT TRỜI, NĂNG LƯỢNG GIÓ, NĂNG LƯỢNG NƯỚC CHẢY (T1)

I. YÊU CẦU CẦN ĐẠT

1. Kiến thức:

Trong bài học này, HS sẽ tìm hiểu:

- Một số phương tiện, máy móc và hoạt động của con người sử dụng năng lượng mặt trời, gió và nước chảy.
- Việc khai thác, sử dụng các dạng năng lượng mặt trời, gió và nước chảy.

2. Năng lực:

Năng lực chung:

- Năng lực tự chủ, tự học: Tích cực tìm hiểu việc sử dụng nguồn năng lượng mặt trời, năng lượng gió và năng lượng nước chảy.
- Năng lực giao tiếp và hợp tác: Tham gia nhiệm vụ nhóm, chia sẻ, trình bày kết quả nhóm.

Năng lực khoa học tự nhiên:

- Kể được tên một số phương tiện, máy móc và hoạt động của con người, sử dụng năng lượng mặt trời, gió và nước chảy.
- Thu thập, xử lý thông tin và trình bày được (bằng những hình thức khác nhau) về việc khai thác, sử dụng các dạng năng lượng nêu trên.

3. Phẩm chất:

- Nhân ái: Có ý thức giúp đỡ lẫn nhau trong hoạt động nhóm để hoàn thành nhiệm vụ.
- Chăm chỉ: Chăm chỉ suy nghĩ, trả lời câu hỏi, làm tốt các bài tập.
- Trách nhiệm: Hoàn thành các nhiệm vụ được giao. Có ý thức thực hiện sử dụng năng lượng an toàn và tiết kiệm ở trường và ở nhà.

*** STEM: HS mô tả được cách tạo ra điện từ ánh sáng mặt trời. HS thực hiện được thí nghiệm kiểm tra hoạt động của mô hình nhà sử dụng điện mặt trời**

II. ĐỒ DÙNG DẠY HỌC

1. Đối với giáo viên:

- Giáo án, máy tính, máy chiếu. Hình ảnh, video liên quan đến bài học. Phiếu bài tập.

2. Đối với học sinh:

SHS, dụng cụ học tập theo yêu cầu của GV.

III. CÁC HOẠT ĐỘNG DẠY HỌC:

HOẠT ĐỘNG CỦA GIÁO VIÊN	HOẠT ĐỘNG CỦA HỌC SINH
<p>1. KHỞI ĐỘNG</p> <p>a. Mục tiêu: HS nhận biết được năng lượng mặt trời cần cho sự sống của mọi sinh vật trên Trái Đất.</p> <p>b. Cách tiến hành:</p> <ul style="list-style-type: none">- GV tổ chức trò chơi “<i>Năng ấm cho ai?</i>”+ Mỗi đội cử một HS lên cầm bóng. GV lần lượt giơ tranh vẽ các sinh vật. HS cầm bóng phải trả lời nhanh xem sinh vật đó có cần ánh nắng mặt trời hay không. Nếu trả lời đúng, HS được ném bóng vào rổ của đội mình. Đội nào ném được nhiều bóng vào rổ hơn sẽ chiến thắng.- GV dẫn dắt vào bài học mới: <i>Năng lượng mặt trời cần cho sự sống của mọi sinh vật trên Trái Đất. Con người đã sử dụng năng lượng mặt trời như thế nào? Chúng ta sẽ tìm hiểu ở bài Bài 11 – Sử dụng năng lượng mặt trời, năng lượng gió, năng lượng nước chảy – Tiết 1.</i>	<p>+ GV mời đại diện 6 HS, chia thành hai đội. chơi.</p> <p>- HS lắng nghe, ghi bài.</p>

2. KHÁM PHÁ

* SỬ DỤNG NĂNG LƯỢNG MẶT TRỜI

- GV yêu cầu cá nhân HS đọc khung thông tin SGK trang 42 và trả lời câu hỏi:

+ Năng lượng trong thức ăn, than đá, dầu mỏ, khí đốt tự nhiên bắt nguồn từ đâu?

+ Có thể sử dụng năng lượng mặt trời như thế nào để sản xuất điện?

- GV mời 1 HS trả lời câu hỏi trước lớp.

Hoạt động 1: Tìm hiểu những việc sử dụng năng lượng mặt trời trong cuộc sống

a. Mục tiêu: HS nêu được những việc sử dụng năng lượng mặt trời trong cuộc sống

. b. Cách tiến hành:

- GV yêu cầu HS thảo luận nhóm 4: Quan sát hình 2 và cho biết con người sử dụng năng lượng mặt trời vào những việc gì trong cuộc sống.

- GV đặt câu hỏi gợi mở HS thảo luận:

+ Mặt trời có vai trò như thế nào trong việc sản xuất muối biển?

+ Vì sao khi trời nắng nóng, thóc sẽ khô nhanh hơn?

+ Bình nước nóng sử dụng năng lượng mặt trời có ưu điểm gì?

- HS đọc thông tin, suy nghĩ trả lời.

- Đại diện HS trả lời:

+ Năng lượng trong thức ăn, than đá, dầu mỏ, khí đốt tự nhiên đều bắt nguồn từ năng lượng mặt trời.

+ Năng lượng mặt trời dùng để đun sôi nước cung cấp hơi nước chạy tua-bin của máy phát điện và có biến đổi trực tiếp thành điện năng nhờ pin mặt trời.

- HS quan sát hình, làm việc nhóm 4:

+ Hình 2a: Sản xuất muối.

+ Hình 2b: Phơi thóc.

+ Hình 2c: Làm nóng nước.

+ Hình 2d: Sấy chuối.

- HS thảo luận theo các câu hỏi gợi mở của GV:

+ Mặt trời cung cấp năng lượng để làm

bay hơi nước biển, tạo điều kiện cho
+ Ánh sáng mặt trời cung cấp nhiệt lượng để làm khô thóc nhanh chóng, giúp bảo quản thóc tốt hơn.

+ Bình nước nóng sử dụng năng lượng mặt trời có nhiều ưu điểm như:

Tiết kiệm chi phí: Giúp tiết kiệm tiền điện hàng tháng.

Bảo vệ môi trường: Không tạo ra khí

+ Vì sao nói sấy chuối bằng năng lượng mặt trời tiết kiệm chi phí và bảo vệ môi trường?

- GV nhận xét, tuyên dương HS có câu trả lời tốt.

- GV mở rộng thêm: Chuối được sấy bằng năng lượng mặt trời giữ nguyên được hương vị, màu sắc và giá trị dinh dưỡng của chuối.

3. THỰC HÀNH

Hoạt động 2: Tìm hiểu năng lượng điện tạo ra từ năng lượng mặt trời

a. Mục tiêu: HS nêu được việc sử dụng năng lượng điện được tạo ra từ năng lượng mặt trời.

b. Cách tiến hành:

- GV yêu cầu HS làm việc nhóm đôi: Quan sát hình 3 và cho biết:

+ Năng lượng điện được tạo ra từ năng lượng mặt trời sử dụng vào những việc gì?

+ Sử dụng năng lượng điện được tạo ra từ năng lượng mặt trời có ưu điểm gì so với năng lượng điện do nhà máy điện sản xuất (hình 1, trang 30)?

- GV mời đại diện 1 nhóm trình bày.

thải gây ô nhiễm môi trường.

An toàn: Không nguy cơ cháy nổ như bình nước nóng sử dụng điện.

Dễ sử dụng: Hoạt động tự động, không cần thao tác nhiều.

+ Sấy chuối bằng năng lượng mặt trời:

Tiết kiệm chi phí: Không tốn chi phí cho nhiên liệu như than, củi, ga,...

Bảo vệ môi trường: Không tạo ra khí thải gây ô nhiễm môi trường.

- HS lắng nghe.

- HS lắng nghe, ghi nhớ.

- HS làm việc nhóm đôi.

- Đại diện HS trình bày:

+ Năng lượng điện được tạo ra từ năng lượng mặt trời được sử dụng để: bơm nước, làm sáng đèn đường, cung cấp điện cho ca-me-ra giám sát hành trình trên đường cao tốc.

+ Ánh sáng mặt trời là nguồn năng lượng vô tận, không bao giờ cạn kiệt, giúp đảm bảo nguồn cung cấp điện lâu dài. Sử dụng năng lượng điện được tạo ra từ năng lượng mặt trời không gây ô nhiễm không khí, giúp tiết kiệm được các loại nhiên liệu dùng để sản xuất điện.

Các nhóm khác chú ý lắng nghe và bổ sung.

- GV xác nhận ý kiến đúng.

***GD STEM:**

HS mô tả được cách tạo ra điện từ ánh sáng mặt trời.

Mục tiêu: HS mô tả được cách tạo ra điện từ ánh sáng mặt trời, từ đó nhận biết và mô tả được các bộ phận chính của mô hình nhà sử dụng điện mặt trời.

– HS thực hiện được thí nghiệm kiểm tra hoạt động của mô hình nhà sử dụng điện mặt trời với những độ sáng khác nhau. Trong quá trình làm việc, HS hợp tác được với các bạn, cẩn thận, trung thực ghi chép các thông tin khi thực hiện thí nghiệm.

Tổ chức hoạt động

a) *Tìm hiểu cách tạo ra điện từ ánh sáng mặt trời*

– Cho HS tiếp nhận và thực hiện nhiệm vụ: làm việc theo nhóm trong 5 phút, quan sát hình 2 SHS và lần lượt trả lời các câu hỏi trong mục 1 (trang 77).

– Gọi đại diện 1 – 2 nhóm trình bày kết quả thảo luận, các nhóm còn lại nhận xét và trao đổi.

– GV nhận xét câu trả lời và chốt đáp án:

+ *Pin mặt trời được dùng để chuyển hoá năng lượng ánh sáng mặt trời thành năng lượng điện.*

+ *Các bộ phận chính của mô hình điện mặt trời bao gồm: tấm pin mặt trời, giá đỡ, dây dẫn điện và thiết bị tiêu thụ điện.*

- HS lắng nghe.

- HS tiếp nhận và thực hiện nhiệm vụ.

- Đại diện 1 – 2 nhóm trình bày kết quả thảo luận.

-Lắng nghe.

+ Chân dài (chân dương) của đèn LED cần được mắc vào cực dương của pin mặt trời.

b) Thực hiện thí nghiệm khám phá sự thay đổi của đèn LED trong mô hình điện dùng năng lượng mặt trời với ánh sáng chiếu tới có độ sáng khác nhau (17 phút)

– Cho HS tiếp nhận các nhiệm vụ:

+ Đọc các bước thực hiện thí nghiệm mục 2b SHS (trang 78); thảo luận về độ sáng của đèn trong mỗi trường hợp để điền vào cột (2) trong bảng ở Phiếu học tập số 1.

+ Làm việc theo nhóm trong 3 phút để đưa ra dự đoán trạng thái đèn LED sáng mạnh hay yếu để điền vào cột (3) trong bảng ở Phiếu học tập số 1.

+ Kiểm tra thiết bị và tiến hành thí nghiệm theo các bước ở mục 2b SHS (trang 78) trong vòng 14 phút để quan sát hiện tượng xảy ra và hoàn thành Phiếu học tập số 1.

– GV lưu ý HS:

+ Khi sử dụng chốt nối dây dẫn: Dùng ngón tay cái bóp chặt vào đầu nó để tạo khoảng trống của chốt, sau đó đưa dây điện vào bên trong. Sau khi dây điện đã vào bên trong, buông ngón tay ra và dây điện sẽ được cố định lại.

+ Có thể tách hai chân đèn LED rộng ra hai bên để dễ dàng đưa chân đèn LED vào chốt nối dây dẫn.

– Trong quá trình HS làm thí nghiệm, GV quan sát các nhóm để phát hiện các yếu tố có thể làm ảnh hưởng đến kết quả thí nghiệm.

– Đại diện 1 – 2 nhóm HS trình bày kết quả thí nghiệm.

- HS tiếp nhận các nhiệm vụ

-Lắng nghe, ghi nhớ.

– GV nhận xét kết quả hoạt động nhóm của HS và phân tích các yếu tố ảnh hưởng đến kết quả thí nghiệm của các nhóm.

– GV đưa ra nhận xét: Độ sáng của đèn LED thay đổi khi cường độ ánh sáng chiếu tới pin mặt trời thay đổi, cụ thể khi chiếu ánh sáng cường độ mạnh tới pin mặt trời thì đèn LED sẽ sáng hơn khi chiếu ánh sáng cường độ yếu tới pin mặt trời.

Hoạt động 3: Tìm hiểu sử dụng năng lượng mặt trời ở gia đình và địa phương

a. Mục tiêu: HS liên hệ việc sử dụng năng

lượng mặt trời ở gia đình và địa phương.

b. Cách tiến hành:

- GV yêu cầu HS dựa vào phiếu giao việc đã chuẩn bị trước để trình bày việc sử dụng năng lượng mặt trời ở gia đình và địa phương.

- GV xác nhận ý kiến đúng, kết luận: Năng lượng mặt trời cần cho sự sống của mọi sinh vật trên Trái Đất. Con người đã sử dụng năng lượng mặt trời trong cuộc sống hằng ngày

4. VẬN DỤNG

- HS dựa vào phiếu giao việc đã chuẩn bị để chia sẻ với GV và các bạn về việc sử dụng năng lượng mặt trời ở gia đình và địa phương:

+ *Phơi thóc, phơi ngô,...*

+ *Sấy củ cải, sấy long nhãn,...*

+ *Đèn chiếu sáng sử dụng năng lượng điện được tạo ra từ năng lượng mặt trời.*

+ *Bình nước nóng sử dụng năng lượng điện được tạo ra từ năng lượng mặt trời.*

- HS lắng nghe, ghi nhớ.

- HS lắng nghe, ghi nhớ.

- GV nhận xét, tóm tắt lại những nội dung chính của bài học theo nội dung Em đã học.
- GV nhận xét, đánh giá sự tham gia của HS trong giờ học, khen ngợi những HS tích cực nhắc nhở, động viên những HS còn chưa tích cực, nhút nhát.

IV. ĐIỀU CHỈNH SAU BÀI DẠY:

.....

LỊCH SỬ-ĐỊA LÍ

**BÀI 9: TRIỀU LÝ VÀ VIỆC ĐỊNH ĐÔ Ở THĂNG LONG (TIẾT 1)
 TRIỀU LÝ ĐỊNH ĐÔ Ở THĂNG LONG**

I. YÊU CẦU CẦN ĐẠT:

1. Năng lực đặc thù:

Năng lực khoa học lịch sử:

- HS hiểu được sự thành lập của triều Lý Thông qua câu chuyện về vua Lý Công Uẩn.
- Nêu được mục đích lý do và ý nghĩa của việc dời đô từ Hoa Lư ra Đại La.

2. Năng lực chung.

- Năng lực tự chủ, tự học: Chủ động tích cực vận dụng kiến thức, kỹ năng để tìm hiểu về lịch sử triều đại nhà Lý.
- Năng lực giải quyết vấn đề và sáng tạo: nêu nhận xét về nội dung và ý nghĩa của Chiếu Dời Đô.
- Năng lực giao tiếp và hợp tác: Nhận biết và trao đổi với bạn và mọi người về các tư liệu lịch sử thời nhà Lý. Có thói quen trao đổi, thảo luận cùng nhau hoàn thành nhiệm vụ dưới sự hướng dẫn của giáo viên.

3. Phẩm chất.

- Phẩm chất chăm chỉ: Ham học hỏi tìm tòi để mở rộng hiểu biết vận dụng những kiến thức đã học vào thực tế.
- Phẩm chất trách nhiệm : bồi dưỡng tinh thần yêu nước lòng tự hào về truyền thống lịch sử dân tộc thông qua việc giữ gìn phát huy di sản của thời Lý .

II. ĐỒ DÙNG DẠY HỌC

- SGK, phiếu bài tập, bảng nhóm, tranh ảnh, câu chuyện và tư liệu liên quan đến vua Lý Công Uẩn, tác phẩm Chiếu Dời Đô.

III. HOẠT ĐỘNG DẠY HỌC

Hoạt động của giáo viên	Hoạt động của học sinh
<p>1. Khởi động:</p> <ul style="list-style-type: none"> - Mục tiêu: + Kết nối những điều học sinh đã biết với những điều học sinh chưa biết tạo tâm thế hứng khởi kích thích sự tò mò của học sinh để dẫn dắt vào bài mới - Cách tiến hành: 	
<ul style="list-style-type: none"> - GV cho học sinh quan sát hình ảnh chùa một cột ở Hà Nội và đặt câu hỏi: + Đây là công trình kiến trúc nào? + Công trình này có gì đặc biệt? Nó được xây dựng vào thời nào ? <p>- Thảo luận nhóm đôi 2 phút theo yêu cầu trên.</p> <p>=>GV nhận xét, chốt kiến thức và giới thiệu bài:</p> <p>Chùa Một Cột là công trình kiến trúc tiêu biểu và độc đáo xây dựng dưới thời Lý. Đây là di sản văn hóa tiêu biểu của triều đại này còn được lưu giữ đến ngày nay. Triều Lý cũng là triều đại để lại nhiều dấu ấn sâu đậm trong tiến trình lịch sử dân tộc. Bài học hôm nay chúng mình. Cùng tìm hiểu về triều đại này.</p>	<ul style="list-style-type: none"> - Cả lớp quan sát tranh.  <p style="text-align: center;">▲ Hình 1. Chùa Một Cột (Hà Nội)</p> <ul style="list-style-type: none"> - HS suy nghĩ, ghi câu trả lời ra giấy nháp, sau đó trao đổi với bạn bên cạnh trong thời gian 2 phút - Đại diện nhóm trả lời, các HS khác lắng nghe, nhận xét và bổ sung thông tin.
<p>2. Hoạt động khám phá:</p> <ul style="list-style-type: none"> - Mục tiêu: + HS hiểu được sự thành lập của triều Lý Thông qua câu chuyện về vua Lý Công Uẩn. + Nêu được mục đích lý do và ý nghĩa của việc dời đô từ Hoa Lư ra Đại La. - Cách tiến hành: 	
<p>Hoạt động 1: Tìm hiểu về triều Lý và Lý công Uẩn</p> <ul style="list-style-type: none"> - GV yêu cầu học sinh đọc các thông tin trong sách giáo khoa và cho biết: + Triều Lý được thành lập vào năm nào? + Ai là người sáng lập? - GV gọi 1, 2 học sinh trả lời câu hỏi <p>-=>GV nhận xét và chốt lại kiến thức:</p>	<ul style="list-style-type: none"> - HS đọc thông tin trong sách giáo khoa - HS trả lời, các học sinh khác nhận xét bổ sung.

Triều Lý được thành lập năm 109. Người sáng lập ra triều Lý là Lý Công Uẩn. Lý Công Uẩn Sau khi lên ngôi được gọi là Vua Lý Thái Tổ để giúp các con hiểu rõ hơn về vị vua sáng lập ra triều Lý cô, mời các con đọc nội dung câu chuyện lịch sử vị vua sáng lập trường Lý trong sách giáo khoa trang 41.

Câu chuyện Lịch sử

VỊ VUA SÁNG LẬP TRIỀU LÝ

Vào thời Tiền Lê, ở châu Cổ Pháp (Tứ Sơn, Bắc Ninh) có đôi vợ chồng sinh được một cậu bé, đặt tên là Lý Công Uẩn. Lớn lên, Lý Công Uẩn được gửi theo học nhà sư Vạn Hạnh. Vừa nhìn thấy Lý Công Uẩn, nhà sư đã đoán ngay: "Đứa bé này không phải là người thường, sau này lớn lên ắt có thể giải nguy, gỡ rối, làm bậc minh chủ trong thiên hạ".

Lý Công Uẩn làm quan đến chức Điện tiền chỉ huy sứ trong Triều Tiền Lê. Khi vua Lê Long Đĩnh mất mà không có người nối dõi, ông được các quan tôn lên làm vua, lập ra Triều Lý. Tương truyền, khi dời đô từ Hoa Lư ra Đại La, lúc đoàn thuyền của vua đổ dước thành thì có rồng vàng hiện lên. Vì thế, nhà vua đã đặt tên cho kinh đô mới là Thăng Long.

Vua Lý Thái Tổ được ca ngợi là "người khoan từ nhân thứ, tính ôn nhã, có lượng đế vương".

(Theo Ngô Sĩ Liên và các sử thần Triều Hậu Lê, Đại Việt sử ký toàn thư, tập 1, Sdd)



▲ Hình 3. Tượng đài vua Lý Thái Tổ (Hà Nội)

- Thảo luận nhóm đôi trong 2 phút và nói cho nhau nghe những điều em biết về ông Lý công Uẩn như:

- + Quê quán.
- + Khi nhỏ.
- + Lúc trưởng thành

=> GV nhận xét, tuyên dương nhóm thảo luận sôi nổi, hiệu quả và chốt lại nội dung: Với sự thông minh tài giỏi hơn người nên sau khi vua Lê Long Đĩnh mất mà không có con nối dõi các quan trong triều Tiền Lê đã tôn ông lên làm vua tức Vua Lý Thái Tổ và lập ra triều Lý vào năm 109, một trong những công lao đầu tiên và rất quan trọng của vua Lý Công Uẩn Sau khi lên ngôi là dời đô, vậy việc dời đô diễn ra như thế nào, chúng ta sẽ cùng nhau tìm hiểu nhé.

Hoạt động 2: Tìm hiểu việc định đô của triều Lý:

- HS đọc to, nội dung của Chiếu dời đô và Thảo luận nhóm 4 rồi ghi vào phiếu học tập những nội dung sau:

- HS đọc to, cả lớp đọc thầm.

- HS làm việc cá nhân đọc thông tin về Lý Công Uẩn ghi ra giấy, sau đó thảo luận và thống nhất với bạn thông tin về Lý Công Uẩn.
- Đại diện nhóm chia sẻ, các nhóm khác bổ sung.

- + Mục đích của việc dời đô là gì ?
- + Vì sao dời đô ra thành Đại La ?
- + Nêu ý nghĩa của Chiếu dời đô ?

- GV mời đại diện nhóm báo cáo kết quả thảo luận

- GV hỏi: Sau khi dời đô ra thành Đại La Vua Lý Thái Tổ đã đổi tên thành Thăng Long em có biết tên gọi Thăng Long có ý nghĩa như thế nào không ?

=> GV nhận xét câu trả lời của các nhóm và chốt lại: Lý Thái Tổ mong muốn cho vận nước được lâu dài đất nước giàu thịnh nên ông đã dời đô từ Hoa Lư ra một nơi có rất nhiều điều kiện thuận lợi cho việc phát triển kinh đô mới đó là thành Đại La. Ông nhận thấy khắp nước Việt đó là nơi thắng địa thực là chỗ hội tụ quan yếu của bốn phương, đúng là nơi thượng đô kinh sư mãi muôn đời.

=> Việc chọn Thăng Long Hà Nội làm kinh đô thể hiện tầm nhìn sáng suốt của vua Lý Thái Tổ đồng thời mở ra thời kỳ phát triển mới từ đây Thăng Long Hà Nội

TƯ LIỆU. Trong *Chiếu dời đô* có đoạn: "... làm như thế cốt để mưu nghiệp lớn, chọn ở chỗ giữa, làm kế cho con cháu muôn vạn đời, trên kính mệnh trời, dưới theo ý dân, nếu có chỗ tiện thì dời đổi, cho nên vận nước lâu dài, phong tục giàu thịnh".

... Thành Đại La "ở giữa khu vực trời đất, được thế rồng cuộn hổ ngồi, chính giữa nam bắc đông tây, tiện nghi núi sông sau trước. Vùng này đất rộng mà bằng phẳng, thế đất cao mà sáng sủa, dân cư không khổ thấp trũng tối tăm, muôn vật hết sức tươi tốt phồn thịnh. Xem khắp nước Việt đó là nơi thắng địa, thực là chỗ hội tụ quan yếu của bốn phương, đúng là nơi thượng đô kinh sư mãi muôn đời."

(Theo Ngô Sĩ Liên và các sử thần Triều Hậu Lê, *Đại Việt sử ký toàn thư*, tập I, NXB Khoa học xã hội, 1998, tr. 241)



▲ Hình 2. Bản Chiếu dời đô trên bức bình phong tại Đền Đô (Bắc Ninh)

- HS làm việc cá nhân đọc thông tin về Chiếu rời đô ghi nội dung ra giấy sau đó thảo luận và thống nhất với bạn theo yêu cầu của GV.

- Đại diện nhóm chia sẻ, các nhóm khác bổ sung.

+ Mục đích dời đô: mưu nghiệp lớn.

+ Lí do dời đô ra Đại La: Đại La có vị thế thuận lợi cho sự phát triển lâu dài của đất nước. Ở giữa khu vực trời đất, thế rồng cuộn, hổ ngồi, chính giữa nam, bắc, đông, tây, tiện nghi. Núi sông sau trước đất rộng mà bằng phẳng, thế đất cao mà sáng sủa, dân cư không khổ thấp chũng, tối tăm, muôn vật hết sức tươi tốt, phồn thịnh.

+ Ý nghĩa của việc dời đô thể hiện tầm nhìn sáng suốt của vua Lý Thái Tổ đồng thời mở ra thời kỳ phát triển mới của đất nước.

- Thăng Long có nghĩa là rồng bay lên.

<p>trở thành kinh đô của triều. Nhiều triều đại của đất nước trong nhiều thời kỳ lịch sử, ngày nay, Thăng Long Hà Nội đã tồn tại hơn 1.000 năm vẫn là thủ đô của nước Việt Nam trở thành trung tâm về chính trị kinh tế văn hóa xã hội lớn nhất cả nước.</p>	
<p>3. Hoạt động luyện tập.</p> <p>- Mục tiêu:</p> <p>+ củng cố những kiến thức về vua Lý Công Uẩn và những đóng góp của ông đối với dân tộc.</p> <p>- Cách tiến hành:</p>	
<p>- GV yêu cầu HS thảo luận nhóm 4 tìm hiểu thêm những công lao của vua Lý Thái Tổ đối với đất nước (GV đã cho HS chuẩn bị trước) và ghi lại vào bảng nhóm.</p> <p>- GV nhận xét, tuyên dương các nhóm.</p>	<p>- HS thảo luận</p> <p>- Đại diện nhóm chia sẻ, các nhóm khác bổ sung(HS có thể chia sẻ hiểu biết của mình bằng nhiều hình thức khác nhau)</p>
<p>4. Vận dụng:</p> <p>- Mục tiêu:</p> <p>+ củng cố những kiến thức đã học trong tiết học để học sinh khắc sâu nội dung.</p> <p>+ Vận dụng kiến thức đã học vào thực tiễn. Qua đó phát triển năng lực khoa học lịch sử</p> <p>+ Tạo không khí vui vẻ, hào hứng, lưu luyến sau khi học sinh bài học.</p> <p>- Cách tiến hành:</p>	
<p>- GV mời HS chia sẻ những điều em biết về vua Lý Công Uẩn và Chiếu dời đô.</p> <p>- GV có thể khuyến khích học sinh kể lại câu chuyện về vị vua sáng lập triều Lý .</p> <p>- GV nhận xét tuyên dương.</p> <p>- Nhận xét sau tiết dạy.</p> <p>- Dẫn dò về nhà tìm hiểu, sưu tầm và giới thiệu được một số tư liệu lịch sử, câu chuyện, văn bản, tranh ảnh liên quan đến triều Lý.</p>	<p>- Học sinh tham gia chia sẻ</p> <p>- HS lắng nghe, rút kinh nghiệm.</p>

IV. ĐIỀU CHỈNH SAU BÀI DẠY:

.....

.....

.....

ÔN TOÁN

CHỦ ĐỀ 4: CÁC PHÉP TÍNH VỚI SỐ THẬP PHẦN

Bài 24: LUYỆN TẬP CHUNG (T1)

I. YÊU CẦU CẦN ĐẠT:

1. Năng lực đặc thù:

- HS thực hiện được cộng, trừ, nhân chia số thập phân.
- HS vận dụng được việc cộng, trừ, nhân, chia số thập phân để giải quyết một số tình huống thực tế
- HS có cơ hội phát triển năng lực lập luận, tư duy toán học và năng lực giao tiếp toán học.

2. Năng lực chung.

- Năng lực tự chủ, tự học: Chủ động tích cực tìm hiểu và viết được số thập phân.
- Năng lực giải quyết vấn đề và sáng tạo: Biết vận dụng các phép tính với số thập phân để giải quyết một số tình huống thực tế.
- Năng lực giao tiếp và hợp tác: Có thói quen trao đổi, thảo luận cùng nhau hoàn thành nhiệm vụ dưới sự hướng dẫn của giáo viên.

3. Phẩm chất.

- Phẩm chất chăm chỉ: Ham học hỏi tìm tòi để hoàn thành tốt nội dung học tập.
- Phẩm chất trách nhiệm: Có ý thức trách nhiệm với lớp, tôn trọng tập thể.

II. ĐỒ DÙNG DẠY HỌC

- VBT Toán và các thiết bị, học liệu và đồ dùng phục vụ cho tiết dạy.

III. HOẠT ĐỘNG DẠY HỌC

Hoạt động của giáo viên	Hoạt động của học sinh
1. Khởi động: - Mục tiêu: + Tạo không khí vui vẻ, phấn khởi trước giờ học. + Thông qua khởi động, giáo viên dẫn dắt bài mới hấp dẫn để thu hút học sinh tập trung. - Cách tiến hành:	
- GV tổ chức trò chơi “Cặp bài anh em” Luật chơi: Nhóm 4 HS được phát các tấm thẻ trên đó có ghi phép tính hoặc kết quả của các phép tính cộng, trừ, nhân, chia số thập phân. Mỗi lượt HS được lật 2 tấm thẻ. Nếu trên 2 tấm thẻ có 1 tấm thẻ ghi phép tính và 1 tấm thẻ ghi kết quả đúng thì HS được lấy 2 tấm thẻ đó. Nếu không đúng HS úp lại thẻ, nhường lượt chơi cho HS khác. Sau 5 phút, HS nào được nhiều thẻ nhất sẽ giành chiến thắng	- HS tham gia trò chơi (GV linh hoạt phép tính theo đối tượng HS)

<ul style="list-style-type: none"> - GV Nhận xét, tuyên dương. - GV dẫn dắt vào bài mới: Các em đã được học về các phép tính với số thập phân. Trong tiết học hôm nay, chúng ta sẽ cùng nhau ôn lại các kiến thức vừa học và vận dụng giải quyết một số tình huống trong thực tiễn 	<ul style="list-style-type: none"> - HS lắng nghe. 						
<p>2. Thực hành, luyện tập</p> <ul style="list-style-type: none"> - Mục tiêu: <ul style="list-style-type: none"> + HS thực hiện được cộng, trừ, nhân chia số thập phân. + HS vận dụng được việc cộng, trừ, nhân, chia số thập phân để giải quyết một số tình huống thực tế - Cách tiến hành: 							
<p>Bài 1. Đặt tính rồi tính</p> <p>a) $15,09 + 8,7$ b) $26 - 3,14$</p> <p>c) $0,35 \times 7,6$ d) $204 : 8,5$</p> <ul style="list-style-type: none"> - GV mời 1 HS đọc yêu cầu bài. - GV yêu cầu HS làm bài cá nhân vào vở. <ul style="list-style-type: none"> - GV HS nêu kết quả. - YC HS đổi chéo vở kiểm tra bài bạn - GV Nhận xét tuyên dương (sửa sai) 	<ul style="list-style-type: none"> - 1 HS đọc yêu cầu bài, cả lớp lắng nghe. - HS làm bài vào vở <table style="width: 100%; border-collapse: collapse;"> <tr> <td style="text-align: center; width: 33%;">a) $15,09 + 8,7$</td> <td style="text-align: center; width: 33%;">b) $26 - 3,14$</td> <td style="text-align: center; width: 33%;">c) $0,35 \times 7,6$</td> </tr> <tr> <td style="text-align: center;"> $\begin{array}{r} 15,09 \\ + 8,7 \\ \hline 23,79 \end{array}$ </td> <td style="text-align: center;"> $\begin{array}{r} 26 \\ - 3,14 \\ \hline 22,86 \end{array}$ </td> <td style="text-align: center;"> $\begin{array}{r} 0,35 \\ \times 7,6 \\ \hline 210 \\ 245 \\ \hline 2,660 \end{array}$ </td> </tr> </table> <ul style="list-style-type: none"> - HS nêu kết quả - HS đổi chéo vở chữa bài 	a) $15,09 + 8,7$	b) $26 - 3,14$	c) $0,35 \times 7,6$	$\begin{array}{r} 15,09 \\ + 8,7 \\ \hline 23,79 \end{array}$	$\begin{array}{r} 26 \\ - 3,14 \\ \hline 22,86 \end{array}$	$\begin{array}{r} 0,35 \\ \times 7,6 \\ \hline 210 \\ 245 \\ \hline 2,660 \end{array}$
a) $15,09 + 8,7$	b) $26 - 3,14$	c) $0,35 \times 7,6$					
$\begin{array}{r} 15,09 \\ + 8,7 \\ \hline 23,79 \end{array}$	$\begin{array}{r} 26 \\ - 3,14 \\ \hline 22,86 \end{array}$	$\begin{array}{r} 0,35 \\ \times 7,6 \\ \hline 210 \\ 245 \\ \hline 2,660 \end{array}$					
<p>Bài 2. Tính nhẩm</p> <ul style="list-style-type: none"> - GV mời 1 HS đọc yêu cầu bài. - GV yêu cầu HS làm bài cá nhân vào vở <ul style="list-style-type: none"> - GV HS nêu kết quả. - YC HS đổi chéo vở kiểm tra bài bạn - GV Nhận xét tuyên dương (sửa sai) 	<ul style="list-style-type: none"> - 1 HS đọc yêu cầu bài, cả lớp lắng nghe. - HS làm bài vào vở <p>a) $25,38 \times 0,01 = 0,2538$ $5,892 \times 1$</p> <p>b) $27,14 : 10 = 2,714$ $5,26 : 0,0$</p> <ul style="list-style-type: none"> - HS nêu kết quả - HS đổi chéo vở chữa bài - HS lắng nghe, sửa sai (nếu có). 						
<p>Bài 3. Viết số thập phân thích hợp vào chỗ chấm.</p>							

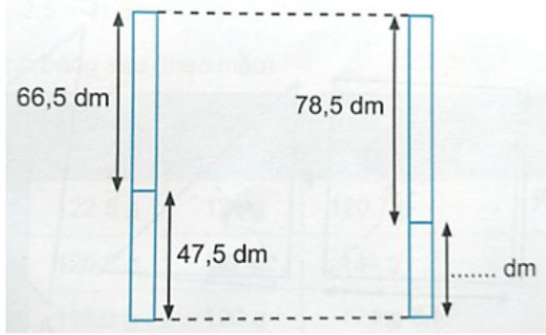

- GV mời 1 HS đọc yêu cầu bài.
- GV giải thích cách làm.
- GV mời lớp làm việc nhóm 4, thực hiện theo yêu cầu.
- GV mời đại diện các nhóm trả lời.

- 1 HS đọc yêu cầu bài, cả lớp lắng nghe.
- HS lắng nghe cách làm.
- Lớp làm việc nhóm 4, thực hiện theo yêu cầu.

- Đại diện các nhóm trình bày.

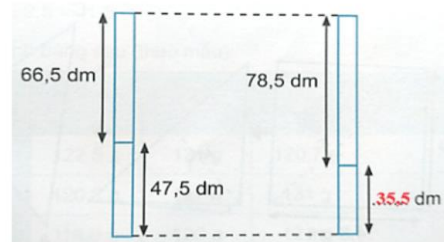

- HS lắng nghe

- GV mời các nhóm khác nhận xét, bổ sung.
- GV nhận xét, tuyên dương.

3. Vận dụng trải nghiệm.

- Mục tiêu:
 - + Củng cố những kiến thức đã học trong tiết học để học sinh khắc sâu nội dung.
 - + Vận dụng kiến thức đã học vào thực tiễn. Qua đó HS có cơ hội phát triển năng lực lập luận, tư duy toán học và năng lực giao tiếp toán học.
 - + Tạo không khí vui vẻ, hào hứng, lưu luyến sau khi học sinh bài học.
- Cách tiến hành:

Bài 4. >; <; =?

a) $2,3 \times 7,1$ $7,1 \times 2,3$

b) $(25 \times 4) \times 0,5$ $25 \times (4 \times 0,5)$

c) $(6,8 + 9,2) \times 0,1$ $6,8 \times 0,1 + 9,2$

<p>×0,1</p> <ul style="list-style-type: none"> - GV mời 1 HS đọc yêu cầu bài. - GV HS thảo luận suy nghĩ và tìm hiểu. - YC HS làm bài tập vào vở - GV mời HS trả lời. - GV mời các HS khác nhận xét, bổ sung. - GV nhận xét, tuyên dương. - GV nhận xét tiết học. - Dặn dò bài về nhà. 	<ul style="list-style-type: none"> - 1 HS đọc yêu cầu bài, cả lớp lắng nghe. - Lớp làm nhóm đôi thảo luận tìm hiểu phân tích bài. - HS làm bài tập vào vở - HS trả lời: <ul style="list-style-type: none"> a) $2,3 \times 7,1 = 7,1 \times 2,3$ b) $(25 \times 4) \times 0,5 = 25 \times (4 \times 0,5)$ c) $(6,8 + 9,2) \times 0,1 = 6,8 \times 0,1 + 9,2 \times 0,1$ - HS nhận xét - HS lắng nghe.
---	---

IV. ĐIỀU CHỈNH SAU BÀI DẠY:

.....

.....

.....

ÔN TIẾNG VIỆT

Tiết 3: VIẾT

Bài: ĐÁNH GIÁ, CHỈNH SỬA ĐOẠN VĂN GIỚI THIỆU NHÂN VẬT TRONG MỘT CUỐN SÁCH

I. YÊU CẦU CẦN ĐẠT.

1. Năng lực đặc thù:

- Nhận biết được ưu điểm, nhược điểm trong bài viết (đoạn văn giới thiệu nhân vật trong một cuốn sách) của mình.
- Biết viết lại một số câu trong bài của mình cho đúng hơn, hay hơn.
- Góp phần phát triển năng lực ngôn ngữ.
- Biết vận dụng kiến thức từ bài học để vận dụng vào thực tiễn.

2. Năng lực chung.

- Năng lực tự chủ, tự học: Tích cực học tập, tiếp thu kiến thức để thực hiện tốt nội dung bài học.
- Năng lực giải quyết vấn đề và sáng tạo: Nâng cao kỹ năng đóng vai nhân vật để thực hiện bài văn kể chuyện sáng tạo.
- Năng lực giao tiếp và hợp tác: Phát triển năng lực giao tiếp trong đóng vai nhân vật.

3. Phẩm chất.

- Phẩm chất nhân ái: biết đoàn kết, nhân ái và giúp đỡ nhau trong học tập nhóm.

- Phẩm chất chăm chỉ: Có ý thức tự giác trong học tập, trò chơi và vận dụng.
- Phẩm chất trách nhiệm: Biết giữ trật tự, lắng nghe và học tập nghiêm túc.

II. ĐỒ DÙNG DẠY HỌC VÀ HỌC LIỆU.

- SGK, VBT Tiếng Việt và các thiết bị, học liệu phục vụ cho tiết dạy.

III. HOẠT ĐỘNG DẠY HỌC.

Hoạt động của giáo viên	Hoạt động của học sinh
<p>1. Khởi động:</p> <ul style="list-style-type: none"> - Mục tiêu: + Tạo không khí vui vẻ, khẩn khởi trước giờ học. + Nhớ lại cách viết bài văn kể chuyện sáng tạo đã học để chuẩn bị học thêm một cách viết bài văn kể chuyện sáng tạo. - Cách tiến hành: 	
<ul style="list-style-type: none"> - GV cho HS nhắc lại: +Bố cục đoạn văn giới thiệu một nhân vật trong sách. +Lưu ý khi viết đoạn văn giới thiệu nhân vật trong sách. - GV nhận xét và dẫn dắt vào bài mới <i>Ở tiết học trước, các em đã viết đoạn văn giới thiệu nhân vật trong sách,...Tiết học này chúng ta sẽ cùng đánh giá chỉnh sửa đoạn văn đã viết.</i> - GV ghi bảng tên bài 	<ul style="list-style-type: none"> - 2-3 HS nêu HS khác nhận xét, bổ sung - HS lắng nghe. - HS ghi vở
<p>2. Khám phá.</p> <ul style="list-style-type: none"> - Mục tiêu: + Biết tự đánh giá đoạn văn đã viết dựa theo nhận xét của GV. +Nhận biết được ưu điểm, nhược điểm trong bài viết (đoạn văn giới thiệu nhân vật trong một cuốn sách) của mình. + Góp phần phát triển năng lực ngôn ngữ. - Cách tiến hành: 	
<ul style="list-style-type: none"> - GV đưa tiêu chí đánh giá bài viết: + Cách mở đoạn + Cách giới thiệu đặc điểm nhân vật + Cách kết thúc + Cách dùng từ, đặt câu + Trình bày đoạn văn và chữ viết - GV nhận xét, đánh giá chung về bài viết của HS. Các vấn đề nhận xét, đánh giá: +Mở đầu và kết thúc có ngắn gọn, hấp dẫn, đảm bảo về nội dung không? 	<ul style="list-style-type: none"> - 1 HS đọc tiêu chí, lớp đọc thầm, xác định yêu cầu đánh giá đoạn văn. - HS lắng nghe, tự đối chiếu với bài của mình

<ul style="list-style-type: none"> +Phân triển khai có giới thiệu được rõ ràng các đặc điểm nổi bật của nhân vật? +Có dẫn chứng minh họa cho từng đặc điểm một cách cụ thể, phù hợp, thuyết phục? +Dùng từ, đặt câu đã đúng, đã hay chưa? + Trình bày một đoạn văn đã đảm bảo về hình thức (viết liền mạch, không xuống dòng,...)? +Chữ viết sạch đẹp chưa? - GV nêu lỗi phổ biến bị mắc phải trong một số bài viết và khen ngợi một số bài viết tốt 	<ul style="list-style-type: none"> - HS lắng nghe, rút kinh nghiệm.
<p>3. Luyện tập.</p> <ul style="list-style-type: none"> - Mục tiêu: + Dựa theo những nội dung cần rà soát (theo tiêu chí đánh giá), nhận ra câu trong bài làm còn chưa đúng hoặc chưa hay để viết lại. + Biết viết lại một số câu trong bài của mình cho đúng hơn, hay hơn + Góp phần phát triển năng lực ngôn ngữ. - Cách tiến hành: 	
<p>Bài 1: Ghi lại ý kiến nhận xét chung của thầy cô về bài làm của lớp.</p> <ul style="list-style-type: none"> - GV mời 1 HS đọc lại các nội dung cần đọc soát, đánh giá nêu trong SGK. - GV gợi ý thêm: + Nên xem lại bìa sách (nếu có) để biết tên nhân vật, tên cuốn sách, tên tác giả,... (nhất là những tên phiên âm tiếng nước ngoài) đã chính xác chưa. + Xem lại các đặc điểm của nhân vật và những dẫn chứng làm rõ cho từng đặc điểm. + Có thể sửa những lỗi đơn giản (về chính tả, từ ngữ, về tên nhân vật, tên tác giả,...). - GV cho HS làm việc cá nhân tự đọc soát và đánh giá bài làm của mình. - GV cho HS làm việc nhóm đôi, chia sẻ phần đánh giá của mình với bạn và góp ý cho phần đọc soát của bạn - GV cho HS trình bày và nhận xét. - GV nhận xét tuyên dương (sửa sai). 	<ul style="list-style-type: none"> - 1 HS đọc nội dung bài tập 1. Cả lớp lắng nghe. - HS lắng nghe, ghi nhớ cách thực hiện - Hs làm việc cá nhân đọc soát bài của mình - HS làm việc nhóm bàn góp ý cho phần đọc soát của bạn - 3-4 HS trình bày trước lớp - Học sinh khác nhận xét, bổ sung. - HS lắng nghe, rút kinh nghiệm

<p>Bài 3: Viết lại 1 – 2 câu văn trong bài làm của em cho hay hơn.</p> <ul style="list-style-type: none"> - GV mời 1 HS đọc YC - GV hướng dẫn HS: <ul style="list-style-type: none"> + Tìm câu còn chưa đúng, chưa hay trong bài viết của mình (nêu có). + Tự chỉnh sửa cho đúng hơn, hay hơn. - GV cho HS làm việc cá nhân tự viết lại một số câu trong bài viết của em cho đúng hơn hoặc hay hơn. - GV cho HS làm việc nhóm 4, chia sẻ phần viết lại của mình với bạn và góp ý cho phần viết lại của bạn, Ghi lại những câu viết hay (trong bài của bạn) mà em cần học tập - GV cho HS trình bày và nhận xét. <p>- GV đánh giá kết quả chỉnh sửa của HS, khen ngợi những HS biết khắc phục lỗi trong bài viết của mình.</p>	<ul style="list-style-type: none"> - 1 HS đọc nội dung. Cả lớp lắng nghe - HS lắng nghe, ghi nhớ cách thực hiện - Hs làm việc cá nhân viết lại bài - HS làm việc nhóm bàn góp ý cho phần viết lại của bạn, học tập bài hay - 3-4 HS trình bày trước lớp <p>Người em thường là người dưới vai, mang phận em nên có lẽ nhân vật này tự nhún mình, hiền lành, chất phác, luôn biết nhường nhịn mà không tranh giành, cãi vã với anh mình về cách chia tài sản thừa kế cha mẹ để lại. Với người em, có lẽ quá khốn đốn và thương xót khi chỉ có trong tay một túp lều lụp xụp, một cây khế ngọt trước nhà - gia cảnh thật đáng thương, tiêu tụy.</p> <ul style="list-style-type: none"> - Học sinh khác nhận xét, bổ sung. - HS lắng nghe, rút kinh nghiệm
<p>4. Vận dụng trải nghiệm.</p> <ul style="list-style-type: none"> - Mục tiêu: <ul style="list-style-type: none"> + Củng cố những kiến thức đã học trong tiết học để học sinh khắc sâu nội dung. + Vận dụng kiến thức đã học vào thực tiễn. + Tạo không khí vui vẻ, hào hứng, lưu luyến sau khi học sinh bài học. - Cách tiến hành: 	
<ul style="list-style-type: none"> - GV tổ chức trò chơi : Đoán nhân vật - Cách chơi: <ul style="list-style-type: none"> + 1 HS đóng vai nhân vật mình đã giới thiệu và nêu 3 đặc điểm về nhân vật đó, nhưng không được giới thiệu mình đang đóng vai nhân vật nào. + Cả lớp lắng nghe đặc điểm và đoán xem 	<ul style="list-style-type: none"> - HS lắng nghe trò chơi. - HS tham gia chơi trò chơi vận dụng.

bạn giới thiệu nhân vật nào? - GV tổng kết trò chơi, đánh giá nhận xét, tuyên dương. - GV nhận xét tiết dạy. - Dặn dò bài về nhà.	- HS lắng nghe, rút kinh nghiệm.
--	----------------------------------

IV. ĐIỀU CHỈNH SAU BÀI DẠY:

.....

Thứ Sáu, ngày 15 tháng 11 năm 2024

TIẾNG VIỆT

Bài 20: KHỔ LUYỆN THÀNH TÀI (4 tiết)
Tiết 4: NÓI VÀ NGHE: CUỐN SÁCH TÔI YÊU

I. YÊU CẦU CẦN ĐẠT.

1. Năng lực đặc thù:

- Giới thiệu được và Thảo luận được với bạn về một cuốn sách mình yêu thích.
- Góp phần phát triển năng lực ngôn ngữ.
- Biết vận dụng kiến thức từ bài học để vận dụng vào thực tiễn.

2. Năng lực chung.

- Năng lực tự chủ, tự học: Tích cực đọc sách, đọc các câu chuyện mở rộng để rèn luyện thói quen đọc sách và đưa ra suy nghĩ, cảm xúc của mình về câu chuyện đã đọc.
- Năng lực giải quyết vấn đề và sáng tạo: Biết thể hiện suy nghĩ, cảm xúc của mình về câu chuyện đã đọc.

3. Phẩm chất.

- Phẩm chất chăm chỉ: Có ý thức tự giác trong đọc các cuốn sách một cách nghiêm túc và có định hướng.
- Phẩm chất trách nhiệm: Có trách nhiệm khi tự đọc sách, suy nghĩ và thể hiện đúng quan điểm về câu chuyện đã đọc.

II. ĐỒ DÙNG DẠY HỌC VÀ HỌC LIỆU.

- Kế hoạch bài dạy, bài giảng Power point.
- SGK và các thiết bị, học liệu phụ vụ cho tiết dạy.

III. HOẠT ĐỘNG DẠY HỌC.

Hoạt động của giáo viên	Hoạt động của học sinh
1. Khởi động: - Mục tiêu: + Tạo không khí vui vẻ, khẩn khởi trước giờ học. + Nhận biết được chủ đề sắp được giới thiệu (cuốn sách yêu thích); khơi gợi sự hứng thú của HS - Cách tiến hành:	

<p>- GV giới thiệu 1 số bức tranh về một số cuốn sách; cho HS xem tranh rồi yêu cầu HS trả lời câu hỏi: +Em thích nhất cuốn sách nào? +Muốn bạn bè biết về cuốn sách em thích, em sẽ làm gì? - GV nhận xét và dẫn dắt vào bài: <i>Qua phần chia sẻ của các bạn khen các con biết nhiều cuốn sách hay, hôm nay giới thiệu sách đó với các bạn</i> - GV ghi bảng tên bài</p>	<p>- HS xem tranh - HS trả lời theo sở thích, ý kiến cá nhân -Hs khác nhận xét, góp ý - HS lắng nghe. - HS ghi vở</p>						
<p>2. Khám phá. - Mục tiêu: + Thực hiện các yêu cầu để chuẩn bị những nội dung sẽ giới thiệu. + Góp phần phát triển năng lực ngôn ngữ. - Cách tiến hành:</p>							
<p>Bài 1: Chuẩn bị - GV chiếu bài 1 và mời 1 HS đọc hướng dẫn chuẩn bị trong SGK. - GV YC HS thảo luận nhóm 4, chọn một cuốn sách cả nhóm yêu thích chuẩn bị phần giới thiệu vào phiếu học tập và luyện nói trong nhóm. Phiếu học tập <i>Giới thiệu cuốn sách yêu thích!</i></p> <table border="1" data-bbox="245 1294 815 1686"> <tr> <td>Tên sách:</td> </tr> <tr> <td>-Tác giả:</td> </tr> <tr> <td>-Nội dung chính:</td> </tr> <tr> <td>-Các nhân vật:</td> </tr> <tr> <td>-Điều gây ấn tượng trong cuốn sách: </td> </tr> <tr> <td>- Suy nghĩ cảm xúc khi đọc: </td> </tr> </table> <p>- GV quan sát, giúp đỡ</p>	Tên sách:	-Tác giả:	-Nội dung chính:	-Các nhân vật:	-Điều gây ấn tượng trong cuốn sách:	- Suy nghĩ cảm xúc khi đọc:	<p>- 1 HS đọc yêu cầu bài 1. Cả lớp lắng nghe bạn đọc. - HS lắng nghe, nắm được yêu cầu thảo luận. - HS thảo luận nhóm, hoàn thành phiếu học tập, luyện giới thiệu sách trong nhóm.</p>
Tên sách:							
-Tác giả:							
-Nội dung chính:							
-Các nhân vật:							
-Điều gây ấn tượng trong cuốn sách:							
- Suy nghĩ cảm xúc khi đọc:							
<p>3. Luyện tập. - Mục tiêu: + Giới thiệu được và Thảo luận được với bạn về một cuốn sách mình yêu thích. + Góp phần phát triển năng lực ngôn ngữ. - Cách tiến hành:</p>							
<p>Bài 2. Trình bày</p>							

<ul style="list-style-type: none"> - GV mời 1 HS đọc yêu cầu bài tập 2. - GV đưa tiêu chí đánh giá: <ul style="list-style-type: none"> + Nội dung giới thiệu + Kỹ năng nói: tự tin, rõ nội dung, diễn cảm. + Hình thức giới thiệu sáng tạo (đóng vai, hoạt cảnh, ...) - GV cho HS điều hành mời đại diện các nhóm trình bày và giao lưu. - GV nhận xét tuyên dương HS. 	<ul style="list-style-type: none"> - 1 HS đọc yêu cầu bài tập 3. Cả lớp lắng nghe. - HS lắng nghe hướng dẫn đánh giá, nắm được tiêu chí - Đại diện 3-5 nhóm trình bày. - Các nhóm nhận xét, giao lưu, góp ý.
<p>Bài 3. Đánh giá</p> <ul style="list-style-type: none"> -GV cho cá nhân đại diện các nhóm nhận xét, đánh giá và bình chọn 2 nội dung: <ul style="list-style-type: none"> + Cuốn sách hay nhất + Nhóm giới thiệu hay nhất. - GV nhận xét, khuyến khích học sinh đọc trải nghiệm sách ban giới thiệu. 	<ul style="list-style-type: none"> - HS nhận xét, bình chọn 2 nội dung - HS lắng nghe
<p>4. Vận dụng trải nghiệm.</p> <ul style="list-style-type: none"> - Mục tiêu: <ul style="list-style-type: none"> + Củng cố những kiến thức đã học trong tiết học để học sinh khắc sâu nội dung. + Vận dụng kiến thức đã học vào thực tiễn. + Tạo không khí vui vẻ, hào hứng, lưu luyến sau khi học sinh bài học. - Cách tiến hành: 	
<ul style="list-style-type: none"> - GV giao việc cho HS về nhà: <ul style="list-style-type: none"> +Giới thiệu cho người thân nghe về cuốn sách mà em yêu thích +Cùng người thân đọc trải nghiệm và nhận xét về cuốn sách đó - GV nhận xét tiết dạy. - Dặn dò bài về nhà. 	<ul style="list-style-type: none"> - HS lắng nghe nhiệm vụ về nhà. - HS lắng nghe, rút kinh nghiệm.

IV. ĐIỀU CHỈNH SAU BÀI DẠY:

.....

.....

.....

TOÁN

TUẦN 11:

CHỦ ĐỀ 4: CÁC PHÉP TÍNH VỚI SỐ THẬP PHẦN

Bài 24: LUYỆN TẬP CHUNG (T2)

I. YÊU CẦU CẦN ĐẠT:

1. Năng lực đặc thù:

- HS tính được giá trị của biểu thức với số thập phân.
- HS vận dụng được các tính chất của phép cộng, nhân số thập phân để tính toán thuận tiện.
- HS vận dụng được các phép tính với số thập phân để giải quyết một số vấn đề thực tiễn.
- HS có cơ hội phát triển năng lực lập luận, tư duy toán học và năng lực giao tiếp toán học.

2. Năng lực chung.

- Năng lực tự chủ, tự học: Chủ động tích cực tìm hiểu và viết được số thập phân.
- Năng lực giải quyết vấn đề và sáng tạo: Biết vận dụng các phép tính với số thập phân để giải quyết một số tình huống thực tế.
- Năng lực giao tiếp và hợp tác: Có thói quen trao đổi, thảo luận cùng nhau hoàn thành nhiệm vụ dưới sự hướng dẫn của giáo viên.

3. Phẩm chất.

- Phẩm chất chăm chỉ: Ham học hỏi tìm tòi để hoàn thành tốt nội dung học tập.
- Phẩm chất trách nhiệm: Có ý thức trách nhiệm với lớp, tôn trọng tập thể.

II. ĐỒ DÙNG DẠY HỌC

- SGK và các thiết bị, học liệu và đồ dùng phục vụ cho tiết dạy.

III. HOẠT ĐỘNG DẠY HỌC.

Hoạt động của giáo viên	Hoạt động của học sinh
1. Khởi động: - Mục tiêu: + Tạo không khí vui vẻ, phấn khởi trước giờ học. + Thông qua khởi động, giáo viên dẫn dắt bài mới hấp dẫn để thu hút học sinh tập trung. - Cách tiến hành:	
- GV tổ chức trò chơi “Hỏi nhanh–Đáp đúng” Luật chơi: : Quản trò (Rô-bốt) nêu một phép cộng, trừ, nhân, chia số thập phân rồi chỉ định 1 HS khác trả lời. HS trả lời đúng sẽ được nêu phép cộng số thập phân tiếp theo và chỉ định bạn trả lời. - GV Nhận xét, tuyên dương. - GV dẫn dắt giới thiệu bài mới.	- HS tham gia trò chơi (GV linh hoạt phép tính theo đối tượng HS) - HS lắng nghe.
2. Thực hành, luyện tập	

- Mục tiêu:

+ HS tính được giá trị của biểu thức với số thập phân.
+ HS vận dụng được các tính chất của phép cộng, nhân số thập phân để tính toán thuận tiện.

+ HS vận dụng được các phép tính với số thập phân để giải quyết một số vấn đề thực tiễn.

- Cách tiến hành:

Bài 1. Tính giá trị biểu thức

a) $(131,4 - 80,8) : 2,3 + 21,64 \times 2$

b) $8,16 : (1,32 + 3,48) - 0,34 : 2$

- GV mời 1 HS đọc yêu cầu bài.

- GV mời HS nêu lại cách tính giá trị biểu thức

- GV yêu cầu HS làm bài cá nhân vào vở

- GV HS nêu kết quả.

- YC HS đổi chéo vở kiểm tra bài bạn

- GV Nhận xét tuyên dương (sửa sai)

- 1 HS đọc yêu cầu bài, cả lớp lắng nghe.

- HS nêu

+ Với biểu thức có dấu ngoặc, ta thực hiện phép tính trong ngoặc trước, phép tính ngoài ngoặc sau.

+ Với biểu thức không có dấu ngoặc, ta thực hiện phép tính nhân, chia trước, phép tính cộng, trừ sau.

+ Với biểu thức chỉ có phép tính cộng, trừ hoặc phép tính nhân, chia, ta thực hiện theo thứ tự từ trái sang phải

- HS làm bài vào vở

a) $(131,4 - 80,8) : 2,3 + 21,64 \times 2$

$= 50,6 : 2,3 + 21,64 \times 2$

$= 22 + 21,64 \times 2$

$= 22 + 43,28$

$= 63,28$

b) $8,16 : (1,32 + 3,48) - 0,34 : 2$

$= 8,16 : 4,8 - 0,34 : 2$

$= 1,7 - 0,17$

$= 1,53$

- HS nêu kết quả

- HS đổi chéo vở chữa bài

Bài 2. Tính bằng cách thuận tiện.

a) $2,5 \times 3,7 \times 4$

b) $0,56 \times 4,7 + 5,3 \times 0,56$

- GV mời 1 HS đọc yêu cầu bài.

- GV yêu cầu HS thảo luận nhóm 2 tìm cách tính giá trị biểu thức bằng cách nhanh

- 1 HS đọc yêu cầu bài, cả lớp lắng

nhất

- GV yêu cầu HS làm bài cá nhân vào vở

- GV HS nêu kết quả.

- YC HS đổi chéo vở kiểm tra bài bạn

- Mời HS nêu lại một số tính chất phép nhân của số thập phân

- GV Nhận xét tuyên dương (sửa sai)

nghe.

- Lớp làm việc nhóm 2, thực hiện theo yêu cầu.

- HS làm bài vào vở

$$\text{a) } 2,5 \times 3,7 \times 4 = 2,5 \times 4 \times 3,7$$

$$= 10 \times 3,7$$

$$= 37$$

$$\text{b) } 0,56 \times 4,7 + 5,3 \times 0,56 = (4,7 + 5,3)$$

$$\times 0,56$$

$$= 10 \times 0,56$$

$$= 5,6$$

- HS nêu kết quả

- HS đổi chéo vở chữa bài

- Tính chất giao hoán, tính chất kết hợp, tính chất phân phối của phép nhân đối với phép cộng.

- HS lắng nghe, sửa sai (nếu có).

Bài 3. Số?

Một tấm bản đồ hình chữ nhật có chiều dài 2,97 dm và chiều rộng 2,1 dm.

a) Diện tích tấm bản đồ là ? dm^2 .

b) Bạn Việt gấp tấm bản đồ lại như hình dưới đây. Sau khi gấp tấm bản đồ được một hình chữ nhật nhỏ hơn. Diện tích hình chữ nhật nhỏ là ? dm^2



- GV mời 1 HS đọc yêu cầu bài.

- GV giải thích cách làm.

- GV mời lớp làm việc nhóm 4, thực hiện theo yêu cầu.

- GV mời đại diện các nhóm trả lời.

- 1 HS đọc yêu cầu bài, cả lớp lắng nghe.

- HS lắng nghe cách làm.

- Lớp làm việc nhóm 4, thực hiện theo yêu cầu.

- Đại diện các nhóm trình bày.

Bài giải

a) Diện tích tấm bản đồ là:

$$2,97 \times 2,1 = 6,237 \text{ (dm}^2\text{)}$$

Đáp số: 6,237 dm^2

b) Hình chữ nhật ban đầu gấp lại thành

<ul style="list-style-type: none"> - GV mời các nhóm khác nhận xét, bổ sung. - GV nhận xét, tuyên dương. 	<p>hình chữ nhật nhỏ hơn 4 lần. Diện tích hình chữ nhật nhỏ là: $6,237 : 4 = 1,55925 \text{ (dm}^2\text{)}$ Đáp số: $1,55925 \text{ dm}^2$ - HS lắng nghe</p>
<p>3. Vận dụng trải nghiệm.</p> <ul style="list-style-type: none"> - Mục tiêu: + củng cố những kiến thức đã học trong tiết học để học sinh khắc sâu nội dung. + Vận dụng kiến thức đã học vào thực tiễn. Qua đó HS có cơ hội phát triển năng lực lập luận, tư duy toán học và năng lực giao tiếp toán học. + Tạo không khí vui vẻ, hào hứng, lưu luyến sau khi học sinh bài học. - Cách tiến hành: 	
<p>Bài 4. Trong hai năm, trang trại của bác Tám bán được tất cả 21,56 tấn cá chēm. Biết số tấn cá chēm bán trong năm thứ hai nhiều hơn năm thứ nhất là 2,7 tấn. Tính số tấn cá chēm mà trang trại của bác Tám bán được trong mỗi năm.</p>  <ul style="list-style-type: none"> - GV mời 1 HS đọc yêu cầu bài. - GV HS thảo luận suy nghĩ và tìm hiểu. - YC HS làm bài tập vào vở - GV mời HS trả lời. 	<ul style="list-style-type: none"> - 1 HS đọc yêu cầu bài, cả lớp lắng nghe. - Lớp làm nhóm đôi thảo luận tìm hiểu phân tích bài. - HS làm bài tập vào vở - HS trả lời: <p style="text-align: center;">Bài giải</p> <p>Năm thứ nhất, trang trại của bác Tám bán được số tấn cá chēm là: $(21,56 - 2,7) : 2 = 9,43 \text{ (tấn)}$</p> <p>Năm thứ hai, trang trại của bác Tám bán được số tấn cá chēm là: $21,56 - 9,43 = 12,13 \text{ (tấn)}$</p> <p>Đáp số: 9,43 tấn; 12,13 tấn.</p> <ul style="list-style-type: none"> - HS chia sẻ với bạn cách tìm hai số khi

<ul style="list-style-type: none"> - GV mời các HS khác nhận xét, bổ sung. - GV nhận xét, tuyên dương. - YC HS trao đổi với bạn cách tìm hai số khi biết tổng và hiệu của hai số đó - GV nhận xét tiết học. - Dặn dò bài về nhà. 	biết tổng và hiệu của hai số đó <ul style="list-style-type: none"> - HS nhận xét - HS lắng nghe.
---	---

IV. ĐIỀU CHỈNH SAU BÀI DẠY:

.....

.....

HOẠT ĐỘNG TRẢI NGHIỆM

CHỦ ĐỀ: TRI ÂN THẦY CÔ – KẾT NỐI BẠN BÈ

Làm sỗ tay ca dao, tục ngữ, danh ngôn...về tình bạn, tình thầy trò.

I. YÊU CẦU CẦN ĐẠT:

Sau giờ SHL, HS:

- Làm được sỗ tay ca dao, tục ngữ, danh ngôn...về tình bạn, tình thầy trò.

Tiết sinh hoạt góp phần hình thành và phát triển các năng lực:

1. Năng lực:

- Năng lực giải quyết vấn đề và sáng tạo: đưa ra được ý tưởng làm sỗ tay ca dao, tục ngữ, danh ngôn...về tình bạn, tình thầy trò.

2. Phẩm chất:

- Phẩm chất nhân ái: Thể hiện tình cảm với thầy cô, bạn bè và nhà trường.

II. ĐỒ DÙNG DẠY HỌC

- Kế hoạch tổ chức hoạt động giáo dục, bài giảng Power point.

- SGK và các thiết bị, học liệu phục vụ cho tiết hoạt động: giấy trắng/giấy màu khổ A4, bìa khổ A4, kéo, hồ dán/băng dính, dập ghim, bút chì, bút màu...

III. HOẠT ĐỘNG DẠY HỌC

Hoạt động của giáo viên	Hoạt động của học sinh
1. Khởi động: - Mục tiêu: + Tạo không khí vui vẻ, phấn khởi trước giờ học.	
- GV tổ chức cho HS chơi trò chơi Tam sao thất bản. + GV chia lớp thành 4 – 10 đội chơi tùy theo số lượng HS của lớp, số thành viên trong đội chơi càng đông thì càng khó.	- HS tham gia chơi trò chơi.

<p>+ GV phổ biến luật chơi cho cả lớp: Mỗi đội chơi cử ra 1 bạn lên bốc thăm câu ca dao, tục ngữ...về tình bạn, tình thầy trò và phải mô tả lại câu ca dao, tục ngữ đó cho người đồng đội đứng sau mình. Người chơi không được nói mà chỉ được miêu tả bằng những hành động, biểu cảm. Người chơi thứ 2 sau khi nhìn hành động, biểu cảm của người chơi thứ nhất thì đoán câu ca dao, tục ngữ và tiếp tục mô tả cho người chơi thứ ba. Đội chơi chiến thắng khi người chơi cuối cùng của đội đoán trúng câu ca dao, tục ngữ (từ khoá) trong thời gian nhanh nhất.</p> <p>- GV tổng kết trò chơi và kết nối vào hoạt động tiếp theo.</p>	
<p>2. Hoạt động 1: Tổng kết hoạt động tuần 11 và phương hướng hoạt động tuần 12 (Làm việc theo tổ)</p>	
<p><i>a) Mục tiêu:</i> Đánh giá kết quả hoạt động trong tuần, đề ra kế hoạch hoạt động tuần tới.</p>	
<p>b) Cách tiến hành:</p>	
<p>* Đánh giá kết quả tuần 11</p> <p>- GV tổ chức thực hiện đánh giá kết quả hoạt động trong tuần vừa qua và yêu cầu lớp trưởng điều hành phần sinh hoạt cuối tuần.</p> <p>- GV mời lớp trưởng lên điều hành nội dung sinh hoạt và hỗ trợ trong quá trình lớp trưởng điều hành phần sơ kết.</p>	<p>- Lớp trưởng lên điều hành phần sinh hoạt cuối tuần: Đánh giá kết quả hoạt động cuối tuần.</p> <p>- Lớp trưởng mời các nhóm thảo luận, tự đánh giá kết quả kết quả hoạt động trong tuần.</p> <p>+ Sinh hoạt nền nếp.</p> <p>+ Thi đua của đội cờ đỏ tổ chức.</p> <p>+ Kết quả hoạt động các phong trào.</p> <p>+ Một số nội dung phát sinh trong tuần...</p> <p>- Lớp trưởng mời Tổ trưởng các tổ báo cáo.</p>

<ul style="list-style-type: none"> - GV nhận xét chung, tuyên dương. (Có thể khen, thưởng,...tùy vào kết quả trong tuần) * Xây dựng kế hoạch tuần tới (Làm việc nhóm 4 hoặc theo tổ) - GV yêu cầu lớp Trưởng (hoặc lớp phó học tập) triển khai kế hoạch hoạt động tuần tới. Yêu cầu các nhóm (tổ) thảo luận, nhận xét, bổ sung các nội dung trong kế hoạch. + Thực hiện nền nếp trong tuần. + Thi đua học tập tốt theo chấm điểm của đội cờ đỏ. + Thực hiện các hoạt động các phong trào. - GV yêu cầu lớp trưởng báo cáo kết quả thảo luận. - GV nhận xét, góp ý. - GV yêu cầu lớp trưởng/lớp phó học tập triển khai kế hoạch hoạt động tuần tới, cho các tổ thảo luận. - GV nhận xét chung, thống nhất, và biểu quyết hành động. 	<ul style="list-style-type: none"> - Lớp trưởng tổng hợp kết quả và mời giáo viên chủ nhiệm nhận xét chung. - HS lắng nghe. - Các tổ trưởng lần lượt báo cáo kết quả hoạt động cuối tuần. - Lớp trưởng báo cáo kết quả thảo luận về kế hoạch. - Lắng nghe rút kinh nghiệm. - Lớp Trưởng (hoặc lớp phó học tập) triển khai kế hoạch hoạt động tuần tới: + Điều hành cho các bạn thảo luận nhóm 4 hoặc tổ: Xem xét các nội dung trong tuần tới, bổ sung nếu cần. + Gọi một số nhóm nhận xét, bổ sung. - Cả lớp biểu quyết hành động bằng giơ tay.
3. Sinh hoạt chủ đề: Làm sổ tay ca dao, tục ngữ, danh ngôn...về tình bạn, tình thầy trò	
<p><i>a) Mục tiêu:</i></p> <ul style="list-style-type: none"> - HS làm được sổ tay ca dao, tục ngữ, danh ngôn...về tình bạn, tình thầy trò. 	
<p><i>b) Cách tiến hành:</i></p>	
<ul style="list-style-type: none"> - GV kiểm tra sự chuẩn bị của HS: những câu ca dao, tục ngữ, danh ngôn,... về tình bạn, tình thầy trò mà HS sưu tầm được, giấy trắng/giấy màu khổ A4, bìa khổ A4, kéo, hồ dán/băng dính, dập ghim, bút chì, 	<ul style="list-style-type: none"> - HS chuẩn bị đồ dùng học tập.

bút màu....	
- GV tổ chức HS thảo luận nhóm đôi, chia sẻ những câu ca dao, tục ngữ, danh ngôn,... về tình bạn, tình thầy trò em sưu tầm được.	- HS thảo luận nhóm đôi, chia sẻ câu ca dao, tục ngữ, danh ngôn...về tình bạn, tình thầy trò đã sưu tầm được.
- GV hướng dẫn HS làm cuốn sổ tay để ghi ca dao, tục ngữ, danh ngôn...về tình bạn, tình thầy trò theo các bước gợi ý: + Bước 1: Gập đôi các tờ giấy và bìa khổ A4 và dùng dập ghim cố định chỗ gập để làm sổ. + Bước 2: Trang trí bìa sổ bằng các cách như: cắt dán, vẽ hình, tô màu... + Bước 3: Chép các câu ca dao, tục ngữ, danh ngôn... về tình bạn, tình thầy trò mà em thích vào cuốn sổ tay. Có thể trang trí quanh chỗ viết ca dao, tục ngữ, danh ngôn....	- HS làm sổ tay theo các bước hướng dẫn.
- GV cho HS trưng bày sổ tay để cả lớp được xem và gọi 2-3 HS chia sẻ ý tưởng và cách làm sổ tay mình đã thực hiện.	- HS trưng bày sổ tay và chia sẻ về ý tưởng và cách thực hiện.
- GV khuyến khích HS tặng sổ tay cho thầy cô hoặc bạn bè mà em quý mến.	- HS trao đổi sổ tay với các bạn trong lớp, đọc các câu ca dao, tục ngữ, danh ngôn mà các bạn sưu tầm được hoặc tặng cho thầy cô giáo.
GV nhận xét, tổng kết hoạt động.	
4. Tổng kết	
- GV dặn dò HS tích cực sưu tầm thêm các câu ca dao, tục ngữ, danh ngôn,... về tình bạn, tình thầy trò và ghi vào cuốn sổ tay.	- HS lắng nghe.
IV. ĐIỀU CHỈNH, BỔ SUNG	

Sức khỏe răng miệng

Tiết PPCT: 2 **PHƯƠNG PHÁP CHẢI RĂNG – THỰC HÀNH**

I. Mục tiêu:

- Biết phương pháp chải răng đúng.
- Thực hành đúng theo phương pháp chải răng.
- Tập có thói quen tốt chải răng sau khi ăn.
- Để giữ cho hàm răng các em luôn sạch đẹp, không sâu, nướu lành mạnh,

miệng thơm.

II. Đồ dùng dạy học:

- Tranh dạy phương pháp chải răng.
- Mẫu hàm – bàn chải.

III. Các hoạt động dạy học:

Hoạt động của giáo viên	Hoạt động của học sinh
<p>1. Khởi động:</p> <ul style="list-style-type: none">- Vì sao nướu răng bị sưng ?- Nếu không điều trị sớm, hậu quả ra sao ?- Em làm gì để đừng bị viêm nướu? <p>3. Khám phá :</p> <p>Giới thiệu: Để bảo vệ tốt cho răng, răng đều đặn và phòng ngừa các bệnh về răng miệng, chúng ta phải chải răng. Chải răng như thế nào?</p> <p>Hoạt động 1: Phương pháp chải răng</p> <p>+ GV treo tranh: Một bạn đang chải răng.</p> <ul style="list-style-type: none">- Em chải răng khi nào ? <p>+ GV Dùng mẫu hàm và bàn chải , giới thiệu :</p> <ul style="list-style-type: none">- Hàm răng : trên và dưới .- Các mặt răng : mặt ngoài, mặt trong , mặt nhai . <p>+ GV kết hợp tranh hướng dẫn và biểu diễn chậm:</p> <ul style="list-style-type: none">• <i>Cách cầm bàn chải.</i>	<ul style="list-style-type: none">- Hát.- HS trả lời.- HS quan sát .- HS theo dõi.

· *Chải hàm trên trước , hàm dưới sau . Từ phải sang trái.*

· *Cách chải mặt ngoài và mặt trong:* Đặt bàn chải với lông nghiêng so với mặt răng khoảng 30-40° , ép nhẹ lông vừa rung vừa di chuyển (6-10 lần /2-3 răng) rồi chuyển sang đoạn kế tiếp.

· *Cách chải mặt trong các răng phía trước(răng cửa và răng nanh):* Đặt bàn chải theo chiều thẳng đứng, lông nghiêng so với mặt răng khoảng 30-40° , ép nhẹ lông vừa rung vừa di chuyển xuống bờ cắn các răng.

· *Cách chải mặt nhai :* với động tác tới lui.

3. Thực hành

Hoạt động 2: Thực hành chải răng

+ GV cho HS dùng bàn chải và mẫu hàm thực hiện chải răng theo phương pháp đã học.

+ GV tuyên dương HS thực hành chải răng tốt.

4. Vận dụng:

- Khi chải răng, em đặt và di chuyển bàn chải như thế nào ?

- Mỗi vùng bao nhiêu lần ?

- Em chải răng ở mặt ngoài như thế nào ?

-Em chải răng ở mặt trong răng cửa như thế nào ?

- Em chải răng ở mặt nhai như thế nào ?

→ Cho HS đọc thuộc ghi nhớ.

Mẹ mua cho em một bàn chải xinh

Cùng anh chị , em đánh răng một mình

Đánh mặt ngoài, rồi đánh mặt trong

Đánh hàm trên rồi đánh hàm dưới

Đánh mặt nhai lui tới vài lần

Em chải răng nên răng em trắng tinh.

- HS thực hành chải răng, cả lớp quan sát, nhận xét.

- Bình chọn bạn chải đúng phương pháp.

- HS trả lời.

- HS nhắm để thuộc và xung phong đọc thuộc.

ÔN TOÁN
CHỦ ĐỀ 4: CÁC PHÉP TÍNH VỚI SỐ THẬP PHÂN
Bài 24: LUYỆN TẬP CHUNG (T2)

I. YÊU CẦU CẦN ĐẠT:

1. Năng lực đặc thù:

- HS tính được giá trị của biểu thức với số thập phân.
- HS vận dụng được các tính chất của phép cộng, nhân số thập phân để tính toán thuận tiện.
- HS vận dụng được các phép tính với số thập phân để giải quyết một số vấn đề thực tiễn.
- HS có cơ hội phát triển năng lực lập luận, tư duy toán học và năng lực giao tiếp toán học.

2. Năng lực chung.

- Năng lực tự chủ, tự học: Chủ động tích cực tìm hiểu và viết được số thập phân.
- Năng lực giải quyết vấn đề và sáng tạo: Biết vận dụng các phép tính với số thập phân để giải quyết một số tình huống thực tế.
- Năng lực giao tiếp và hợp tác: Có thói quen trao đổi, thảo luận cùng nhau hoàn thành nhiệm vụ dưới sự hướng dẫn của giáo viên.

3. Phẩm chất.

- Phẩm chất chăm chỉ: Ham học hỏi tìm tòi để hoàn thành tốt nội dung học tập.
- Phẩm chất trách nhiệm: Có ý thức trách nhiệm với lớp, tôn trọng tập thể.

II. ĐỒ DÙNG DẠY HỌC

- VBT Toán và các thiết bị, học liệu và đồ dùng phục vụ cho tiết dạy.

III. HOẠT ĐỘNG DẠY HỌC.

Hoạt động của giáo viên	Hoạt động của học sinh
1. Khởi động: - Mục tiêu: + Tạo không khí vui vẻ, phấn khởi trước giờ học. + Thông qua khởi động, giáo viên dẫn dắt bài mới hấp dẫn để thu hút học sinh tập trung. - Cách tiến hành:	
- GV tổ chức trò chơi “Hỏi nhanh–Đáp đúng” Luật chơi: : Quản trò (Rô-bốt) nêu một phép cộng, trừ, nhân, chia số thập phân rồi chỉ định 1 HS khác trả lời. HS trả lời đúng	- HS tham gia trò chơi (GV linh hoạt phép tính theo đối tượng HS)

<p>sẽ được nêu phép cộng số thập phân tiếp theo và chỉ định bạn trả lời.</p> <ul style="list-style-type: none"> - GV Nhận xét, tuyên dương. - GV dẫn dắt giới thiệu bài mới. 	<ul style="list-style-type: none"> - HS lắng nghe.
<p>2. Thực hành, luyện tập</p> <ul style="list-style-type: none"> - Mục tiêu: <ul style="list-style-type: none"> + HS tính được giá trị của biểu thức với số thập phân. + HS vận dụng được các tính chất của phép cộng, nhân số thập phân để tính toán thuận tiện. + HS vận dụng được các phép tính với số thập phân để giải quyết một số vấn đề thực tiễn. - Cách tiến hành: 	
<p>Bài 1. Tính bằng cách thuận tiện</p> <p>a) $0,5 \times 2,9 \times 8 = \dots\dots\dots$</p> <p>b) $3,17 \times 21 + 79 \times 3,17 = \dots\dots\dots$</p> <ul style="list-style-type: none"> - GV mời 1 HS đọc yêu cầu bài. - GV mời HS nêu cách tính giá trị biểu thức bằng cách nhanh nhất. - GV yêu cầu HS làm bài cá nhân vào vở <ul style="list-style-type: none"> - GV HS nêu kết quả. - YC HS đổi chéo vở kiểm tra bài bạn - Mời HS nêu lại một số tính chất phép nhân của số thập phân - GV Nhận xét tuyên dương (sửa sai) 	<ul style="list-style-type: none"> - 1 HS đọc yêu cầu bài, cả lớp lắng nghe. - HS nêu - HS làm bài vào vở <p>a) $0,5 \times 2,9 \times 8$</p> $= (0,5 \times 8) \times 2,9 = 4 \times 2,9$ $= 11,6$ <p>b) $3,17 \times 21 + 79 \times 3,17$</p> $= 3,17 \times (21 + 79) = 3,17 \times 100$ $= 317$ <ul style="list-style-type: none"> - HS nêu kết quả - HS đổi chéo vở chữa bài - Tính chất giao hoán, tính chất kết hợp, tính chất phân phối của phép nhân đối với phép cộng. - Lắng nghe.
<p>Bài 2. Tính giá trị của biểu thức.</p> <p>a) $(13,8 - 8,68) : 3,2 + 45,25 \times 2$</p> <p>b) $74 : (0,69 + 3,01) - 6,5 : 2$</p>	

- GV mời 1 HS đọc yêu cầu bài.
- GV mời HS nêu lại cách tính giá trị biểu thức

- GV yêu cầu HS làm bài cá nhân vào vở
- GV gọi HS nêu kết quả.

- YC HS đổi chéo vở kiểm tra bài bạn
- GV Nhận xét tuyên dương (sửa sai)

- 1 HS đọc yêu cầu bài, cả lớp lắng nghe.

- HS nêu
+ Với biểu thức có dấu ngoặc, ta thực hiện phép tính trong ngoặc trước, phép tính ngoài ngoặc sau.

+ Với biểu thức không có dấu ngoặc, ta thực hiện phép tính nhân, chia trước, phép tính cộng, trừ sau.

+ Với biểu thức chỉ có phép tính cộng, trừ hoặc phép tính nhân, chia, ta thực hiện theo thứ tự từ trái sang phải

- HS làm bài vào vở
- HS nêu kết quả

- HS đổi chéo vở chữa bài
- HS lắng nghe, sửa sai (nếu có).

Bài 3. Viết số thập phân thích hợp vào chỗ chấm.

Từ một tờ giấy hình vuông (có kích thước như hình vẽ) gấp được hình tam giác ABC. Diện tích hình tam giác ABC là cm^2 .

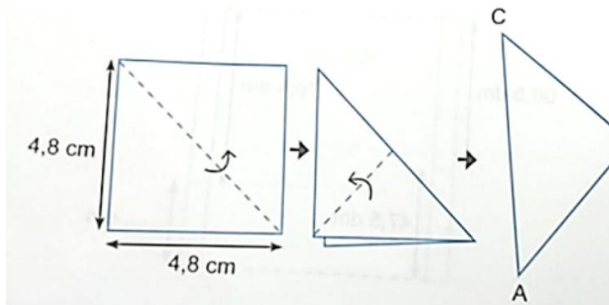

- GV mời 1 HS đọc yêu cầu bài.
- GV giải thích cách làm.
- GV mời lớp làm việc nhóm 4, thực hiện theo yêu cầu.

- 1 HS đọc yêu cầu bài, cả lớp lắng nghe.

- HS lắng nghe cách làm.

- Lớp làm việc nhóm 4, thực hiện theo yêu cầu.

<ul style="list-style-type: none"> - GV mời đại diện các nhóm trả lời. - GV mời các nhóm khác nhận xét, bổ sung. - GV nhận xét, tuyên dương. 	<ul style="list-style-type: none"> - Đại diện các nhóm trình bày. Diện tích hình tam giác ABC là 5,76 cm². - HS lắng nghe
<p>3. Vận dụng trải nghiệm.</p> <ul style="list-style-type: none"> - Mục tiêu: + Củng cố những kiến thức đã học trong tiết học để học sinh khắc sâu nội dung. + Vận dụng kiến thức đã học vào thực tiễn. Qua đó HS có cơ hội phát triển năng lực lập luận, tư duy toán học và năng lực giao tiếp toán học. + Tạo không khí vui vẻ, hào hứng, lưu luyến sau khi học sinh bài học. - Cách tiến hành: 	
<p>Bài 4: Bác gấu có 6 đồng. Bác chia thành hai phần: một phần gửi ngân hàng và một phần để mua mật ong. Biết phần tiền gửi ngân hàng ít hơn phần tiền mua mật ong là 1,2 đồng. Hỏi:</p> <p>a) Bác gấu gửi ngân hàng là bao nhiêu đồng?</p> <p>b) Biết 1 đồng = 100 xu, hỏi bác gấu mua mật ong hết bao nhiêu xu?</p> <ul style="list-style-type: none"> - GV mời 1 HS đọc yêu cầu bài. - GV HS thảo luận suy nghĩ và tìm hiểu. - YC HS làm bài tập vào vở - GV mời HS trả lời. <ul style="list-style-type: none"> - GV mời các HS khác nhận xét, bổ sung. - GV nhận xét, tuyên dương. 	<ul style="list-style-type: none"> - 1 HS đọc yêu cầu bài, cả lớp lắng nghe. - Lớp làm nhóm đôi thảo luận tìm hiểu phân tích bài. - HS làm bài tập vào vở <p>Bác gấu gửi ngân hàng số đồng là:</p> $(6 - 1,2) : 2 = 2,4 \text{ (đồng)}$ <p>Đáp số: 2,4 đồng</p> <p>Bác gấu mua mật ong hết số đồng là:</p> $6 - 2,4 = 3,6 \text{ (đồng)}$ <p>Bác gấu mua mật ong hết số xu là:</p> $100 \times 3,6 = 360 \text{ (xu)}$ <p>Đáp số: 360 xu</p> <ul style="list-style-type: none"> - HS trả lời:

- GV nhận xét tiết học. - Dặn dò bài về nhà.	- HS nhận xét - HS lắng nghe.
---	----------------------------------

IV. ĐIỀU CHỈNH SAU BÀI DẠY:

.....
.....
.....

KÝ DUYỆT

Ngày 6 tháng 11 năm 2024

TỔ TRƯỞNG

Nguyễn Thị Hoài Thanh

LỊCH BÁO GIẢNG TUẦN 12

TỪ NGÀY 18/11 –22/11/2024

	Tiết	Tiết PPCT	Môn	Tên bài dạy	Ghi chú
Thứ hai (18/11)	1	34	HĐTN	Sinh hoạt dưới cờ: Tổng kết tháng hành động “Em là học sinh thân thiện”	
	2	78	Tiếng Việt	Đọc: Thế giới trong trang sách	
	3	79	Tiếng Việt	Luyện từ và câu: Dấu gạch ngang	
	4	56	Toán	Luyện tập chung (tiết 3)	
	5				
	6	12	Đạo đức	Bài 3. Vượt qua khó khăn (Tiết 4)	
	7	23	LS-ĐL	Bài 9: Triều Lý và việc định đô ở Thăng Long (Tiết 2)	
	8	34	Ôn TV	Luyện từ và câu: Dấu gạch ngang	
Thứ ba (19/11)	1	80	Tiếng Việt	Viết: Tìm hiểu cách viết đoạn văn thể hiện tình cảm, cảm xúc về một câu chuyện	
	2	57	Toán	Hình tam giác. Diện tích hình tam giác (tiết 1)	
	3	23	Khoa học	Sử dụng năng lượng mặt trời, năng lượng gió, năng lượng nước chảy (Tiết 2)	GD STEM
	4	12	Tin học	Bài 6. Định dạng kí tự và bố trí hình ảnh trong văn bản (tiết 2)	
	5	12	Mĩ thuật	Bài 6: Trang phục lễ hội (tiết 2)	
	6	45	Tiếng Anh	Unit 5 they had a long trip	
	7	35	HĐTN	Hoạt động giáo dục theo chủ đề: - Đề xuất cách giải quyết vấn đề nảy sinh trong quan hệ với thầy cô và bạn bè. - Xử lí tình huống nảy sinh trong quan hệ với thầy cô và bạn bè.	GD QCN
	8	23	Thể dục	Bài 1: Lăn thăng thân tách chân (Tiết 1)	
Thứ tư (20/11)	1	81	Tiếng Việt	Đọc: Từ những câu chuyện ấu thơ (Tiết 1)	
	2	82	Tiếng Việt	Đọc: Từ những câu chuyện ấu thơ (Tiết 2)	
	3	58	Toán	Hình tam giác. Diện tích hình tam giác	

			(tiết 2)	
	4	46	Tiếng Anh	Unit 5 they had a long trip
	5	47	Tiếng Anh	Unit 5 they had a long trip
	6	12	Công nghệ	Bài 4. Thiết kế sản phẩm (Tiết 4)
	7	34	Ôn Toán	Hình tam giác. Diện tích hình tam giác (tiết 2)
	8	35	Ôn TV	Viết: Tìm hiểu cách viết đoạn văn thể hiện tình cảm, cảm xúc về một câu chuyện
Thứ năm (21/11)	1	83	Tiếng Việt	Viết: Tìm ý cho đoạn văn thể hiện tình cảm, cảm xúc về một câu chuyện
	2	59	Toán	Hình tam giác. Diện tích hình tam giác (tiết 3)
	3	24	Khoa học	Sử dụng năng lượng mặt trời, năng lượng gió, năng lượng nước chảy (Tiết 3)
	4	24	LS-ĐL	Bài 9: Triều Lý và việc định đô ở Thăng Long (Tiết 3)
	5			
	6	35	Ôn Toán	Hình tam giác. Diện tích hình tam giác (tiết 3)
	7	24	Thử đọc	Bài 1: Lăn thẳm thân tách chân (Tiết 2)
	8	36	Ôn TV	Viết: Tìm ý cho đoạn văn thể hiện tình cảm, cảm xúc về một câu chuyện
	9	8	KNS	Kỹ năng vượt qua cảnh thẳng Kỹ năng diễn thuyết (tiết 1)
Thứ sáu (22/11)	1	84	Tiếng Việt	Đọc mở rộng
	2	12	Âm nhạc	Ôn tập Nhạc cụ. Vận dụng
	3	60	Toán	Luyện tập
	4	48	Tiếng Anh	Unit 5 they had a long trip
	5			
	6	36	HĐTN	Sinh hoạt lớp: Tham gia trò chơi tập thể và chia sẻ những việc em làm để kết nối bạn bè.
		3	SKRM	Lựa chọn và giữ gìn bản chải
	7	36	Ôn Toán	Luyện tập
	8	12	Năng khiếu	

Thứ Hai, ngày 18 tháng 11 năm 2024

HOẠT ĐỘNG TRẢI NGHIỆM

**Tuần 12: Sinh hoạt dưới cờ:
Tổng kết tháng hành động “Em là học sinh thân thiện”**

I. YÊU CẦU CẦN ĐẠT

- Học sinh vui vẻ, phấn khởi tham gia buổi tổng kết tháng hành động “Em là học sinh thân thiện.
- Học sinh tích cực, nhiệt tình tham gia các hoạt động chương trình.

2. Năng lực:

- Năng lực giao tiếp và hợp tác: Trao đổi, tương tác với bạn trong quá trình thực hiện các nhiệm vụ.
- Năng lực thiết kế và tổ chức hoạt động: Tham gia thiết kế và tổ chức các trò chơi tập thể để kết nối bạn bè.

3. Phẩm chất:

- Phẩm chất nhân ái: Đề xuất được những cách làm cụ thể để nuôi dưỡng, giữ gìn tình bạn, tình thầy trò.

II. ĐỒ DÙNG/CHUẨN BỊ

- Trang phục biểu diễn.
- Trang phục chỉnh tề, ghế ngồi.
- Đồ dùng phục vụ các trò chơi tập thể.

III. HOẠT ĐỘNG CHỦ YẾU

Hoạt động của giáo viên	Hoạt động của học sinh
a) Mục tiêu - Học sinh vui vẻ, phấn khởi tham buổi tổng kết tháng hành động “Em là học sinh thân thiện” - Học sinh tích cực, nhiệt tình tham gia các hoạt động chương trình	
b) Tiến trình hoạt động	
- GV tham gia hoạt động chào cờ đầu tuần, sơ kết thi đua tuần.	- HS tham gia chào cờ đầu tuần, sơ kết thi đua tuần.
- GV giám sát, quản lí HS khi các em nghe tổng hợp kết quả toàn trường đã đạt được trong tháng hành động.	- HS lắng nghe

- GV phối hợp với GV Tổng phụ trách tổ chức cho các em tham gia các hoạt động tập thể (các trò chơi tập thể) trong lễ tổng kết. Một số trò chơi có thể triển khai cho HS như: chuyền bóng/chuyền hoa, gấp chun, xếp cốc, bánh xe không lò...	- HS tham gia trò chơi tập thể
GV hỗ trợ các hoạt động tuyên dương, khen thưởng tập thể, cá nhân đạt kết quả cao trong tháng hành động.	- HS theo dõi
GV quan sát, hỗ trợ, hướng dẫn và kêu gọi HS cổ vũ cho các bạn đang tham gia hoạt động	- HS cổ vũ các bạn.
GV phát cho HS phiếu cảm nhận và yêu cầu HS ghi lại cảm nhận và chia sẻ về những điều em đã làm được trong tháng hành động.	- HS ghi cảm nhận vào phiếu và chia sẻ nhóm đôi về những điều đã làm được trong tháng hành động.
GV khen ngợi và động viên HS tiếp tục làm nhiều việc tốt thể hiện sự kính yêu thầy cô, thân thiện với bạn bè	- HS lắng nghe.

IV. ĐIỀU CHỈNH, BỔ SUNG

.....
.....
.....

TIẾNG VIỆT

CHỦ ĐỀ: TRÊN CON ĐƯỜNG HỌC TẬP

Bài 21: THẾ GIỚI TRONG TRANG SÁCH (3 tiết)

Tiết 1: Đọc

I. YÊU CẦU CẦN ĐẠT.

1. Năng lực đặc thù:

- Đọc đúng và diễn cảm bài thơ Thế giới trong trang sách, biết nhấn giọng vào những từ ngữ thể hiện vẻ đẹp, sự kì diệu của thế giới trong những trang sách cũng như bài học quý báu của những trang sách đối với trí tuệ, tâm hồn người đọc.
- Đọc hiểu: Nhận biết được những hình ảnh đẹp, có sức gợi tả về một thế giới kì diệu từ những trang sách và ý nghĩa của những trang sách đối với trí tuệ, tâm hồn, nhân cách, phẩm chất của người đọc. Hiểu được điều nhà thơ muốn nhắn nhủ qua bài thơ: Qua những trang sách, chúng ta cảm nhận được rằng: Nhân nghĩa là lẽ sống đẹp của dân tộc mà mỗi con người cần hướng tới.

2. Năng lực chung.

- Năng lực tự chủ, tự học: Tích cực tập đọc, cố gắng luyện đọc đúng, luyện đọc diễn cảm tốt.
- Năng lực giải quyết vấn đề và sáng tạo: Nâng cao kỹ năng tìm hiểu ý nghĩa nội dung bài đọc và vận dụng vào thực tiễn.
- Năng lực giao tiếp và hợp tác: Phát triển năng lực giao tiếp trong trả lời các câu hỏi và hoạt động nhóm.

3. Phẩm chất.

- Phẩm chất yêu nước: Chủ động và tích cực đọc sách để mở rộng tri thức, bồi dưỡng tâm hồn, nhân cách.
- Phẩm chất nhân ái: Thông qua bài đọc, biết yêu quý bạn bè, tích cực hoạt động tập thể.
- Phẩm chất chăm chỉ: Có ý thức tự giác tập đọc, trả lời các câu hỏi.
- Phẩm chất trách nhiệm: Biết giữ trật tự, lắng nghe và học tập nghiêm túc.

II. ĐỒ DÙNG DẠY HỌC VÀ HỌC LIỆU.

- Kế hoạch bài dạy, bài giảng Power point.
- SGK và các thiết bị, học liệu phụ vụ cho tiết dạy.

III. HOẠT ĐỘNG DẠY HỌC.

Hoạt động của giáo viên	Hoạt động của học sinh
1. Khởi động: <ul style="list-style-type: none">- Mục tiêu:<ul style="list-style-type: none">+ Tạo không khí vui vẻ, phấn khởi trước giờ học.+ Kiểm tra kiến thức đã học của học sinh ở bài trước.- Cách tiến hành:	
1. Ôn lại bài cũ. <ul style="list-style-type: none">- GV y/c 2-3 HS đọc nối tiếp bài <i>Khổ luyện thành tài</i> và trả lời câu hỏi:<ul style="list-style-type: none">+ Chủ đề của câu chuyện là gì?+ Câu chuyện muốn nói với chúng ta điều gì?- GV nhận xét.	<ul style="list-style-type: none">- HS thực hiện theo yêu cầu.- 2-3 HS trả lời.- HS lắng nghe.
2. Khởi động <ul style="list-style-type: none">- Giới thiệu khái quát bài đọc: GV nêu tên bài học và những nội dung học trong 3 tiết của Bài 21 (Thế giới trong trang sách).- GV giao nhiệm vụ cho các nhóm: Từng em chia sẻ với các bạn trong nhóm về một bài học bổ ích từ những trang sách mình đã đọc. (Có thể nêu tên sách,	

<p>tên tác giả, nội dung chính, bài học thu nhận được,...)</p> <ul style="list-style-type: none"> - GV nhận xét sau khi quan sát các nhóm làm việc; mời 1 – 2 em giới thiệu trước lớp. - Mời HS nói về tranh minh họa bài thơ. - Nhận xét ý kiến phát biểu của HS và giới thiệu khái quát bài học: Bài thơ gọi lên một thế giới kì diệu từ những trang sách và ý nghĩa của những trang sách đối với trí tuệ, tâm hồn, nhân cách, phẩm chất của người đọc. Các em đọc bài thơ để tìm hiểu những điều tác giả nhấn gử trong đó. 	<p>Làm việc nhóm</p> <p>Từng em thực hiện yêu cầu, cả nhóm nhận xét, có thể nêu câu hỏi để hiểu rõ hơn về nội dung những trang sách bạn chia sẻ. Làm việc chung cả lớp</p> <ul style="list-style-type: none"> - 1 – 2 HS (đại diện nhóm) phát biểu. - HS quan sát tranh minh họa bài đọc và nêu nhận xét hoặc cảm nhận của mình về những hình ảnh trong tranh.
<p>2. Khám phá.</p> <ul style="list-style-type: none"> - Mục tiêu: Đọc đúng và diễn cảm bài thơ “Thế giới trong trang sách”. Biết nhấn giọng vào những từ ngữ thể hiện vẻ đẹp, sự kì diệu của thế giới trong những trang và những bài học mà sách mang lại cho người đọc. - Cách tiến hành: 	
<p>2.1. Hoạt động 1: Luyện đọc.</p> <ul style="list-style-type: none"> - Đọc mẫu: <p>GV đọc cả bài (đọc diễn cảm, nhấn giọng ở những từ ngữ phù hợp hoặc mời 2 em đọc nối tiếp các khổ thơ (mỗi em đọc 2 khổ). Trước khi đọc, GV nhắc HS nghe đọc, nhìn vào sách đọc theo để có cảm nhận về hình ảnh, cảnh vật.</p> <ul style="list-style-type: none"> – Luyện đọc đúng: <p>GV mời HS đọc nối tiếp bài thơ, sau đó hướng dẫn đọc:</p> <ul style="list-style-type: none"> + Đọc đúng các từ ngữ chứa tiếng dễ phát âm sai. + Đọc diễn cảm những từ ngữ, những câu thơ thể hiện sự cảm xúc, suy tư của tác giả về những trang sách đã đọc – đặc biệt là các câu mở đầu mỗi khổ thơ: “Trang sách mở ra thế giới diệu kì”, “Trang sách trả lời câu hỏi tuổi thơ”, “Trang sách thấp lên ngọn lửa khát khao”, “Bài học nào trong trang sách thiết tha”. 	<p>Làm việc chung cả lớp</p> <ul style="list-style-type: none"> - HS nghe GV đọc mẫu. <p>Làm việc nhóm</p> <p>HS làm việc theo nhóm (3 em/ nhóm):</p> <p>Mỗi HS đọc một đoạn (đọc nối tiếp 3 đoạn) sau đó đổi đoạn để đọc.</p> <p>Làm việc cá nhân</p> <p>HS làm việc cá nhân: Đọc thầm toàn bài một lượt.</p>

<p>- GV nhận xét tuyên dương.</p>	
<p>3. Luyện tập.</p> <p>- Mục tiêu:</p> <p>+ Nhận biết được những hình ảnh đẹp, có sức gợi tả về một thế giới kì diệu từ những trang sách và ý nghĩa của những trang sách đối với trí tuệ, tâm hồn, nhân cách, phẩm chất của người đọc</p> <p>+ Hiểu điều tác giả muốn nói qua bài thơ: Qua những trang sách, chúng ta cảm nhận được rằng: nhân nghĩa là lẽ sống đẹp của dân tộc mà mỗi con người cần hướng tới.</p> <p>+ HS đọc lại bài đọc sau khi đã đọc hiểu, giúp các em một lần nữa cảm nhận toàn bộ bài thơ để có ấn tượng sâu đậm hơn.</p> <p>- Cách tiến hành:</p>	
<p>3.1. Giải nghĩa từ.</p> <p>- GV yêu cầu HS đọc thầm bài 1 lượt, tìm trong bài những từ ngữ nào khó hiểu thì đưa ra để GV hỗ trợ.</p> <p>- Ngoài ra GV đưa ra một số từ ngữ giải nghĩa từ cho HS, kết hợp hình ảnh minh hoạ (nếu có)</p> <p>+ men theo (bờ suối): di chuyển lần theo phía bên (bờ suối)</p> <p>+ đắm mình: ngâm mình lâu trong nước.</p> <p>+ thung lũng: vùng đất trũng thấp giữa hai sườn dốc.</p>	<p>- HS đọc thầm cá nhân, tìm các từ ngữ khó hiểu để cùng với GV giải nghĩa từ.</p> <p>- HS nghe giải nghĩa từ.</p>
<p>3.2. Tìm hiểu bài.</p> <p>- Hướng dẫn tìm hiểu nghĩa của từ ngữ: GV mời HS đọc phần giải nghĩa từ ngữ cuối bài đọc và hỏi HS có từ ngữ nào trong bài thơ mà chưa hiểu hoặc cảm thấy khó hiểu, GV có thể giải thích hoặc hướng dẫn tra từ điển.</p> <p>- Hướng dẫn trả lời câu hỏi đọc hiểu: GV hướng dẫn HS thực hiện lần lượt các câu hỏi, yêu cầu nêu trong sách hoặc theo cách khác.</p> <p>- Câu 1: Thế giới diệu kì mà sách mang đến cho người đọc được thể hiện qua những hình ảnh nào?</p> <p>- GV hướng dẫn HS:</p> <p>+ Dựa vào khổ thơ đầu và 3 hình ảnh gợi ý dưới câu hỏi 1, chuẩn bị câu trả lời.</p>	<p>- HS đọc phần giải nghĩa từ ngữ cuối bài đọc.</p> <p>- HS lắng nghe GV giải thích nghĩa của từ hoặc tra thêm từ điển.</p> <p>- Ở khổ thơ đầu, thế giới diệu kì mà những trang sách mang đến cho người đọc (tặng cho người đọc) chính là vẻ đẹp cuộc sống được miêu tả, phản ánh trong trang sách. Vẻ đẹp đó được thể</p>

+ Chia sẻ ý kiến theo cặp hoặc nhóm. – GV mời một số HS phát biểu trước lớp.

- GV khen ngợi những em diễn đạt rõ ràng, nói lưu loát.

(Lưu ý: GV nói thêm để HS hiểu: Những hình ảnh thơ mang tính chất tượng trưng, bởi vô vàn những trang sách đã mang đến cho người đọc biết bao nhiêu tri thức, gọi lên bao nhiêu điều kì diệu trong tâm hồn người đọc.)

- **Câu 2:** Dựa vào khổ thơ thứ hai và những trải nghiệm đọc sách, nêu cách hiểu của em về câu thơ “Trang sách trả lời câu hỏi tuổi thơ”.

- GV dành thời gian phù hợp cho HS chuẩn bị câu trả lời, rồi chia sẻ ý kiến theo nhóm.

- GV nhận xét và tổng hợp ý kiến phát biểu của HS.

- **Câu 3:** Khổ thơ thứ ba giúp em cảm nhận được gì về ý nghĩa của những trang sách đối với tuổi thơ:

- GV hướng dẫn HS làm việc cá nhân, suy nghĩ, suy luận để tìm câu trả lời. Sau đó, chia sẻ trong nhóm.

- GV mời một số em phát biểu trước lớp. Khích lệ, động viên các em mạnh dạn chia sẻ suy nghĩ của cá nhân.

- GV có thể nói thêm để HS hiểu sâu

hiện qua những hình ảnh thơ: bầu trời sao lấp lánh, mặt biển xanh với cánh buồm nâu trong nắng, bảy sắc cầu vồng sau cơn mưa,...

Làm việc cá nhân

HS suy nghĩ, chuẩn bị câu trả lời và phát biểu ý kiến theo nhóm hoặc trước lớp.

Làm việc theo nhóm

- HS nêu ý kiến trong nhóm, các bạn khác góp ý.

Dự kiến câu trả lời: Câu thơ “Trang sách trả lời câu hỏi tuổi thơ” ý muốn nói các bạn nhỏ đọc sách sẽ tìm thấy câu trả lời cho những câu hỏi, những băn khoăn, thắc mắc của mình về những sự vật, hiện tượng “bí ẩn” trong vũ trụ bao la. Ví dụ, khi còn bé, nhìn lên vầng trăng, ta tưởng có chú Cuội ngồi gốc cây đa như trong truyện cổ tích được bà, được mẹ kể. Nhưng lớn lên, sách khoa học giúp ta hiểu con người đã đặt chân lên Mặt trăng, con người đã khám phá bao điều bí ẩn của vũ trụ.)

Làm việc cá nhân

HS chuẩn bị câu trả lời.

- Dự kiến câu trả lời: Khổ thơ giúp em cảm nhận được rằng: Những trang sách đã thắp lên ước mơ, khát vọng trong tâm hồn trẻ thơ, giúp chúng em mở mang

thêm ý thơ: Những cuốn sách quý, sách hay rất có ý nghĩa đối với người đọc.

Hình ảnh “con đường dài tít tắp đợi mong ta” trong khổ thơ thứ ba muốn nói điều đó. Sách giúp ta mở rộng hiểu biết, thấp lên trong ta những ước mơ, khát vọng vươn xa, bay cao, khám phá bao điều kì diệu của thiên nhiên, của cuộc sống, hướng chúng ta làm nên những điều tốt đẹp cho bản thân, cho cuộc sống.

- **Câu 4:** Theo em, tác giả muốn nhắn gửi các bạn nhỏ điều gì qua khổ thơ cuối? Chọn câu trả lời dưới đây hoặc nêu ý kiến của em.

A. Nhân nghĩa là lẽ sống đẹp của dân tộc mà mỗi con người cần hướng tới.

B. Qua những trang sách, ta nhận ra lẽ sống nhân nghĩa người xưa trao truyền lại.

C. Nhớ về cội nguồn, gìn giữ truyền thống tốt đẹp cha ông để lại là trách nhiệm của mỗi chúng ta.

- GV nêu cách thức thực hiện:

+ Bước 1: HS làm việc cá nhân, chuẩn bị câu trả lời theo suy nghĩ của bản thân.

+ Bước 2: HS làm việc nhóm, từng em nêu ý kiến, cả nhóm nhận xét trên tinh thần tôn trọng sự khác biệt.

- GV nhận xét và khích lệ HS nêu cảm nhận theo cách riêng của mình về khổ thơ cuối.

hiểu biết, mở rộng tầm nhìn,.../...

Làm việc nhóm và cả lớp

- Từng em nêu ý kiến cá nhân, cả nhóm nhận xét, chú ý thể hiện thái độ tôn trọng ý kiến khác biệt.

- Một số em phát biểu ý kiến trước lớp.

Làm việc cá nhân

HS làm việc cá nhân, đọc câu hỏi và 3 phương án, lựa chọn 1 phương án hoặc đưa ra câu trả lời khác.

(Lưu ý: 3 câu trả lời/ 3 phương án đều đúng, các em chọn câu hợp với cảm nhận của mình hoặc đưa ra câu trả lời khác theo cách hiểu của mình.)

Làm việc nhóm

HS chia sẻ ý kiến, các bạn khác lắng nghe, nhận xét, góp ý.

<p>3.3. Luyện đọc lại:</p> <ul style="list-style-type: none"> - GV hướng dẫn HS đọc diễn cảm bài đọc. - GV và cả lớp góp ý cách đọc diễn cảm. - GV nhận xét và chốt: <i>Qua những trang sách, chúng ta cảm nhận được rằng: nhân nghĩa là lẽ sống đẹp của dân tộc mà mỗi con người cần hướng tới.</i> 	<ul style="list-style-type: none"> - Làm việc cá nhân (đọc toàn bài). - Làm việc chung cả lớp (2 HS đọc nối tiếp các khổ thơ trước lớp, nếu còn thời gian). - 2-3 HS tự rút ra nội dung bài học - 3-4 HS nhắc lại nội dung bài học.
<p>4. Vận dụng trải nghiệm.</p> <ul style="list-style-type: none"> - Mục tiêu: + Củng cố những kiến thức đã học trong tiết học để học sinh khắc sâu nội dung. + Tạo không khí vui vẻ, hào hứng, lưu luyến sau khi học sinh bài học. - Cách tiến hành: 	
<ul style="list-style-type: none"> - GV nêu câu hỏi: “<i>Em thích khổ thơ nào trong bài? Vì sao?</i>” - GV mời đại diện một số nhóm báo cáo kết quả làm việc của nhóm trước lớp (nếu có thời gian). - Nhận xét, tuyên dương. - GV nhận xét tiết dạy. - Dặn dò bài về nhà. 	<ul style="list-style-type: none"> - Làm việc cả nhóm. HS chuẩn bị câu trả lời theo cảm nhận của riêng mình rồi chia trong nhóm, có thể giải thích lí do mình có câu trả lời đó. - Làm việc chung cả lớp: HS làm việc cá nhân để tập dượt khả năng làm việc độc lập, sau đó HS chia sẻ ý kiến trong nhóm hoặc trước lớp, các bạn khác lắng nghe, nhận xét, góp ý.
<p>IV. ĐIỀU CHỈNH SAU BÀI DẠY:</p> <p>.....</p> <p>.....</p>	

TIẾNG VIỆT
Tiết 2: LUYỆN TỪ VÀ CÂU
Bài: DẤU GẠCH NGANG

I. YÊU CẦU CẦN ĐẠT.

1. Năng lực đặc thù:

- Biết thêm một công dụng của dấu gạch ngang: đặt ở giữa câu để đánh dấu bộ phận chú thích, giải thích trong câu; biết dùng dấu gạch ngang đánh dấu bộ phận chú thích, giải thích khi viết.

- Góp phần phát triển năng lực ngôn ngữ.
- Biết vận dụng bài học vào thực tiễn cuộc sống.

2. Năng lực chung.

- Năng lực tự chủ, tự học: Tích cực học tập, tiếp thu kiến thức để thực hiện tốt nội dung bài học.
- Năng lực giải quyết vấn đề và sáng tạo: Nâng cao kỹ năng tìm hiểu dấu gạch ngang, ứng dụng vào thực tiễn.
- Năng lực giao tiếp và hợp tác: Phát triển năng lực giao tiếp trong trò chơi và hoạt động nhóm.

3. Phẩm chất.

- Phẩm chất nhân ái: Thông qua bài học, biết yêu quý bạn bè và đoàn kết trong học tập.
- Phẩm chất chăm chỉ: Có ý thức tự giác trong học tập, trò chơi và vận dụng.
- Phẩm chất trách nhiệm: Biết giữ trật tự, lắng nghe và học tập nghiêm túc.

II. ĐỒ DÙNG DẠY HỌC.

- Kế hoạch bài dạy, bài giảng Power point.
- SGK và các thiết bị, học liệu phụ vụ cho tiết dạy.

III. HOẠT ĐỘNG DẠY HỌC.

Hoạt động của giáo viên	Hoạt động của học sinh
<p>1. Khởi động:</p> <ul style="list-style-type: none"> - Mục tiêu: + Tạo không khí vui vẻ, phấn khởi trước giờ học. + Kiểm tra kiến thức đã học của học sinh ở bài trước. + Khơi gợi những hiểu biết về công dụng của dấu gạch ngang (đã học ở bài trước), tạo tâm thế hào hứng tiếp nhận bài học mới. - Cách tiến hành: 	
<ul style="list-style-type: none"> - Yêu cầu HS nhớ lại những công dụng của dấu gạch ngang (đã học ở lớp 3, lớp 4). - Gọi 1 – 2 HS trình bày. - Đưa ra 1 câu có sử dụng dấu gạch ngang để đánh dấu bộ phận chú thích, giải thích. (Ví dụ: Trần Đăng Khoa – thần đồng thơ Việt Nam – 8 tuổi đã có bài đăng báo.); sau đó thực hiện thao tác lược bỏ dấu gạch ngang (Trần Đăng Khoa thần đồng thơ Việt Nam 8 tuổi đã có bài đăng báo.) và yêu cầu HS so sánh nghĩa của 2 câu. - Gọi mở và dẫn vào bài mới: “Để biết 	<ul style="list-style-type: none"> - Nhớ lại những công dụng của dấu gạch ngang (đã học ở lớp 3, lớp 4). - 1 - 2 HS trình bày những điều đã học về công dụng của dấu gạch ngang. - So sánh nghĩa của 2 câu và nhận ra: Câu sau không rõ nghĩa.

dấu gạch ngang còn có công dụng nào khác, chúng ta cùng tìm hiểu bài học ngày hôm nay.”

2. Khám phá.

- Mục tiêu: Nhận biết thêm công dụng của dấu gạch ngang (đánh dấu bộ phận chú thích, giải thích trong câu), ngoài những công dụng đã được học ở lớp 3, lớp 4 (đánh dấu lời nói trực tiếp của nhân vật hoặc đánh dấu các ý liệt kê; dùng để nối các từ ngữ trong một liên danh).
- + Góp phần phát triển năng lực ngôn ngữ.
- Cách tiến hành:

Bài tập 1. Dấu gạch ngang trong các câu dưới đây được dùng để làm gì?

- Trình chiếu bài tập 1 và gọi 1 HS đọc lại bài tập.
- Hướng dẫn HS làm bài:
- + Tìm bộ phận câu đứng ngay sau dấu gạch ngang và ý nghĩa của bộ phận đó trong câu (trong quan hệ với từ trước nó).
- + Trao đổi nhóm đôi hoặc nhóm 4 để thống nhất kết quả.
- Gọi đại diện 2 – 3 nhóm trình bày kết quả. (GV có thể phát phiếu bài tập cho các nhóm 4.)

Câu	Bộ phận câu sau dấu gạch ngang và ý nghĩa	Công dụng của dấu gạch ngang

- GV nhận xét, chốt đáp án D: Dấu gạch ngang trong các câu ở BT1 dùng để đánh dấu bộ phận chú thích, giải thích.

Bài tập 2. Nêu đặc điểm về vị trí và công dụng của dấu gạch ngang trong mỗi trường hợp.

- 1 HS đọc bài tập. 1.
- Làm bài tập theo hình thức nhóm đôi hoặc nhóm 4 (dựa theo gợi ý của GV) để thống nhất kết quả.
- Đại diện 2 – 3 nhóm trình bày kết quả. Các bạn khác nhận xét, góp ý.
- Làm việc cá nhân, sau đó trao đổi theo nhóm để thống nhất kết quả và điền vào phiếu bài tập.

Câu	Bộ phận câu sau dấu gạch ngang và ý nghĩa	Công dụng của dấu gạch ngang
a. Ngày Sách và Văn hóa đọc Việt Nam – sự kiện văn hóa quan trọng đối với người yêu thích sách – được tổ chức vào ngày 21 tháng 4 hằng năm.	Sự kiện văn hóa quan trọng đối với người yêu thích sách (giải thích cho “Ngày Sách và Văn hóa đọc Việt Nam”)	Đánh dấu bộ phận chú thích/ giải thích.
b. <i>Ha-ri Pôt-tơ</i> – bộ truyện của nhà văn Giô-an Râu-linh – có sức hấp dẫn kì lạ với nhiều trẻ em trên thế giới.	Bộ truyện của nhà văn Giô-an Râu-linh (giải thích cho (cuốn) <i>Ha-ri Pôt-tơ</i>).	Đánh dấu bộ phận chú thích/ giải thích.

– Trình bày kết quả đã thể hiện trong phiếu bài tập.

<ul style="list-style-type: none"> - Gọi 1 – 2 HS nêu yêu cầu của bài tập. - Tổ chức cho HS thảo luận nhóm đôi. - Gọi đại diện 2 – 3 nhóm HS trình bày. - GV chốt đáp án. - Mời 2 – 3 HS nêu thêm công dụng của dấu gạch ngang, ngoài những công dụng đã học ở lớp 3, lớp 4. - Gọi 1 - 2 HS đọc phần Ghi nhớ (SGK, trang 107) - Để 1 - 2 phút cho cả lớp tự đọc và thuộc lòng Ghi nhớ. - Trình chiếu nội dung Ghi nhớ. 	<ul style="list-style-type: none"> - 1 – 2 HS nêu yêu cầu của bài tập. - Trao đổi nhóm đôi để thống nhất kết quả. - Đại diện 2 – 3 nhóm trình bày kết quả trước lớp. HS khác nhận xét. Dự kiến câu trả lời: <ul style="list-style-type: none"> a. (Lê Quý Đôn – tên lúc nhỏ là Lê Danh Phương - nổi tiếng ham học, thông minh, có trí nhớ tốt.): Dấu gạch ngang đứng ở giữa câu, dùng để đánh dấu bộ phận chú thích trong câu; b. (Thế giới biết ơn những nhà phát minh...): Dấu gạch ngang đánh dấu các ý liệt kê và đứng ở đầu mỗi ý liệt kê.; c. (Đến Phong Nha – Kẻ Bàng, chúng tôi...): Dấu gạch ngang nối các từ ngữ trong một liên danh và đứng ở giữa các từ ngữ. - 2 - 3 HS nêu thêm công dụng của dấu gạch ngang, ngoài những công dụng đã học. - 1 - 2 HS đọc phần Ghi nhớ: Ngoài công dụng..., dấu gạch ngang có thể được đặt ở giữa câu để đánh dấu bộ phận chú thích, giải thích trong câu. - Tự đọc (1 - 2 phút) để thuộc lòng Ghi nhớ. - 2 HS đọc Ghi nhớ không cần nhìn sách.
<p>3. Luyện tập.</p> <ul style="list-style-type: none"> - Mục tiêu: Củng cố kiến thức vừa học về công dụng đánh dấu bộ phận chú thích, giải thích của dấu gạch ngang và luyện tập dùng dấu gạch ngang với công dụng đó trong hoạt động viết. - Cách tiến hành: 	
<p>Bài tập 3. Dấu gạch ngang trong câu nào dưới đây dùng để đánh dấu bộ phận chú thích, giải thích.</p> <ul style="list-style-type: none"> - Gọi 1 HS đọc bài tập. - Lưu ý HS: Chỉ chọn câu có dấu gạch ngang để đánh dấu bộ phận chú thích, giải 	<ul style="list-style-type: none"> - 1 HS đọc bài tập. - Làm việc theo nhóm đôi để thống nhất ý kiến.

thích. Không chọn những câu sử dụng với công dụng khác.

- Gọi đại diện 2 – 3 nhóm HS trình bày kết quả.

- Nhận xét và chốt đáp án: Dấu gạch ngang trong câu 1 (Giuy-n Véc-nơ – một trong những người được gọi là “cha đẻ của khoa học viễn tưởng” – rất thích du lịch tới các miền xa xôi.) và câu 2 (Năm mười một tuổi, cậu định đi theo một chiếc thuyền Ấn Độ – chiếc thuyền mà cậu hi vọng sẽ căng buồm đi khắp đó đây.) dùng để đánh dấu bộ phận chú thích, giải thích.

Lưu ý: Những dấu gạch ngang còn lại dùng để đánh dấu lời nói trực tiếp (– Từ nay, con chỉ du lịch trong tưởng tượng thôi.) và đánh dấu ý liệt kê (– Hai vạn dặm dưới biển, – Vòng quanh thế giới trong 80 ngày,...) (Có thể chuyển bài tập 3 sang dạng trắc nghiệm (nói). Ví dụ: Nói câu (ở cột A) với công dụng phù hợp của dấu gạch ngang (ở cột B) để tìm ra câu có dấu gạch ngang đánh dấu bộ phận chú thích, giải thích.

Bài tập 4. Viết 2 – 3 câu về một danh nhân, trong đó có dùng dấu gạch ngang để đánh dấu bộ phận chú thích, giải thích.

- Gọi HS nêu yêu cầu của bài tập.

- Tổ chức cho HS làm việc theo nhóm 4. Quan sát, tìm ra những nhóm viết tốt, hỗ trợ HS yếu về viết.

- Gọi đại diện 2 – 3 nhóm HS trình bày kết quả viết. Có thể trình chiếu để cả lớp cùng đọc.

- Lớp nhận xét, đánh giá.

- Đánh giá và ghi nhận những câu hay, thể hiện được công dụng đánh dấu bộ phận chú thích, giải thích của dấu gạch ngang và viết đúng hình thức của dấu gạch ngang.

- Đại diện 2 – 3 nhóm HS trình bày kết quả. Lớp nhận xét.

Làm bài vào phiếu bài tập.

A	B
Giuy-n Véc-nơ – một trong những người được gọi là “cha đẻ của khoa học viễn tưởng” – rất thích du lịch tới các miền xa xôi.	Nói các từ ngữ trong một liên danh
Năm mười một tuổi, cậu định đi theo một chiếc thuyền Ấn Độ – chiếc thuyền mà cậu hi vọng sẽ căng buồm đi khắp đó đây.	Đánh dấu các ý liệt kê
Khi cha phản đối, cậu đã hứa: – Từ nay, con chỉ du lịch trong tưởng tượng thôi.	Đánh dấu bộ phận chú thích, giải thích
Nhờ những chuyến “du lịch” đó, Giuy-n Véc-nơ đã viết nên nhiều truyện viễn tưởng: – Hai vạn dặm dưới biển – Vòng quanh thế giới trong 80 ngày,...	

- 1 – 2 HS nêu yêu cầu của bài tập.

Làm việc nhóm 4: chia sẻ các câu đã viết, nghe góp ý của nhóm để chỉnh sửa.

- Đại diện 2 – 3 nhóm trình bày kết quả viết.

(Có thể trình chiếu để cả lớp cùng đọc.)

<p>(Ví dụ: Một lần, Pa-xcan đi về khuya, thấy bố – một viên chức tài chính – vẫn cặm cụi ngồi kiểm tra sổ sách. Anh rất thương bố, lặng lẽ đi về phòng mình và vạch sơ đồ gì đó lên giấy. Ít hôm sau, anh đã chế tạo xong cái máy cộng trừ và mang tặng bố, giúp bố bớt vất vả vì những con tính.)</p>	
<p>4. Vận dụng trải nghiệm.</p> <p>- Mục tiêu:</p> <p>+ Biết vận dụng điều đã học được trong bài (về dấu gạch ngang) vào thực tế giao tiếp.</p> <p>- Cách tiến hành:</p>	
<p>- GV giao nhiệm vụ cho HS: Tìm 1-2 câu trong sách, truyện, báo chí,...có sử dụng dấu gạch ngang để đánh dấu bộ phận chú thích, giải thích.</p> <p>- GV nhận xét tiết dạy.</p> <p>- Dặn dò bài về nhà.</p>	<p>- HS làm việc cá nhân hoặc nhóm đôi.</p> <p>- HS lắng nghe, rút kinh nghiệm.</p>
<p>IV. ĐIỀU CHỈNH SAU BÀI DẠY:</p> <p>.....</p> <p>.....</p> <p>.....</p>	

TOÁN

CHỦ ĐỀ 4: CÁC PHÉP TÍNH VỚI SỐ THẬP PHÂN

Bài 24: LUYỆN TẬP CHUNG (T3)

I. YÊU CẦU CẦN ĐẠT:

1. Năng lực đặc thù:

- HS thực hiện được các phép tính với số thập phân.
- HS vận dụng được các phép tính với số thập phân để giải quyết một số vấn đề thực tiễn.
- HS có cơ hội phát triển năng lực lập luận, tư duy toán học và năng lực giao tiếp toán học.

2. Năng lực chung.

- Năng lực tự chủ, tự học: Chủ động tích cực tìm hiểu và viết được số thập phân.
- Năng lực giải quyết vấn đề và sáng tạo: Biết vận dụng các phép tính với số thập phân để giải quyết một số tình huống thực tế.
- Năng lực giao tiếp và hợp tác: Có thói quen trao đổi, thảo luận cùng nhau hoàn thành nhiệm vụ dưới sự hướng dẫn của giáo viên.

3. Phẩm chất.

- Phẩm chất chăm chỉ: Ham học hỏi tìm tòi để hoàn thành tốt nội dung học tập.
- Phẩm chất trách nhiệm: Có ý thức trách nhiệm với lớp, tôn trọng tập thể.

II. ĐỒ DÙNG DẠY HỌC

- SGK và các thiết bị, học liệu và đồ dùng phục vụ cho tiết dạy.

III. HOẠT ĐỘNG DẠY HỌC.

Hoạt động của giáo viên	Hoạt động của học sinh
1. Khởi động: - Mục tiêu: + Tạo không khí vui vẻ, phấn khởi trước giờ học. + Thông qua khởi động, giáo viên dẫn dắt bài mới hấp dẫn để thu hút học sinh tập trung. - Cách tiến hành:	
- GV tổ chức học sinh thực hiện Tính bằng cách thuận tiện a) $2,5 \times 3,7 \times 4$ b) $0,56 \times 4,7 + 5,3 \times 0,56$ - GV Nhận xét, tuyên dương. - GV dẫn dắt giới thiệu bài mới.	- HS thực hiện - HS lắng nghe.
2. Thực hành, luyện tập - Mục tiêu: + HS thực hiện được các phép tính với số thập phân. + HS vận dụng được các phép tính với số thập phân để giải quyết một số vấn đề thực tiễn. - Cách tiến hành:	
Bài 1: Số? a) $51,23 + \boxed{?} = 74,9$ b) $\boxed{?} : 3,8 = 21,34$ - GV mời 1 HS đọc yêu cầu bài. - GV mời HS nêu lại cách tìm số hạng, số chia	- 1 HS đọc yêu cầu bài, cả lớp lắng nghe. - HS nêu Muốn tìm số hạng ta lấy tổng trừ đi số hạng đã biết. Muốn tìm số bị chia ta lấy thương nhân với số chia - HS làm bảng con

- GV yêu cầu HS làm bài cá nhân vào bảng con
- GV HS nêu kết quả.
- GV Nhận xét tuyên dương (sửa sai)

$$a/81,092 : 3,8 = 21,34$$

$$b/51,23 + 23,67 = 74,9$$

Bài 2. Hoàn thành bảng sau (theo mẫu)

	Đo lần 1	Đo lần 2	Đo lần 3	Lượng mưa trung bình
Tháng Một	15,4 mm	22,1 mm	12 mm	16,5 mm
Tháng Hai	15,6 mm	18,9 mm	12,3 mm	?
Tháng Ba	23,5 mm	32,7 mm	21,8 mm	?

- GV mời 1 HS đọc yêu cầu bài.
- GV yêu cầu HS thảo luận nhóm 2 tìm cách tính lượng mưa trung bình
- GV yêu cầu HS làm bài cá nhân vào PHT
- GV HS nêu kết quả.

- 1 HS đọc yêu cầu bài, cả lớp lắng nghe.
- Lớp làm việc nhóm 2, thực hiện theo yêu cầu.
- HS làm bài vào PHT
- HS nêu kết quả

	Đo lần 1	Đo lần 2	Đo lần 3	Lượng mưa trung bình
Tháng Một	15,4 mm	22,1 mm	12 mm	16,5 mm
Tháng Hai	15,6 mm	18,9 mm	12,3 mm	15,6 mm
Tháng Ba	23,5 mm	32,7 mm	21,8 mm	26 mm

- Mời HS nêu lại cách tính trung bình cộng
- GV Nhận xét tuyên dương (sửa sai)

- HS lắng nghe, sửa sai (nếu có).

Bài 3. Khu vườn trồng cây ăn quả dạng hình chữ nhật có diện tích 83,52 m² và chiều rộng 8,7 m. Hỏi chu vi khu vườn đó là bao nhiêu mét?

- GV mời 1 HS đọc yêu cầu bài.
- GV giải thích cách làm.
- GV mời lớp làm vào vở
- GV thu vở nhận xét

- 1 HS đọc yêu cầu bài, cả lớp lắng nghe.

- HS lắng nghe cách làm.

- Lớp làm vở
- HS trình bày

Bài giải

Chiều dài khu vườn là:

$$83,52 : 8,7 = 9,6 \text{ (m)}$$

Chu vi khu vườn là:

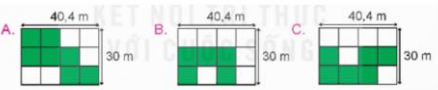
<p>- GV nhận xét, tuyên dương.</p>	<p>$(9,6 + 8,7) \times 2 = 36,6$ (m)</p> <p>Đáp số: 36,6 m</p> <p>- HS lắng nghe</p>
<p>3. Vận dụng trải nghiệm.</p> <p>- Mục tiêu:</p> <p>+ Củng cố những kiến thức đã học trong tiết học để học sinh khắc sâu nội dung.</p> <p>+ Vận dụng kiến thức đã học vào thực tiễn. Qua đó HS có cơ hội phát triển năng lực lập luận, tư duy toán học và năng lực giao tiếp toán học.</p> <p>+ Tạo không khí vui vẻ, hào hứng, lưu luyến sau khi học sinh bài học.</p> <p>- Cách tiến hành:</p>	
<p>Bài 4. Ông Sơn Hà sử dụng một nửa diện tích mảnh đất dạng hình chữ nhật để xây một nhà máy sản xuất Rô-bốt</p> <p>a) Chọn câu trả lời đúng.</p>  <p>b) Đ, S?</p> <p>Diện tích của nhà máy lớn hơn $\frac{1}{100}$ ha. <input type="checkbox"/></p> <p>- GV mời 1 HS đọc yêu cầu bài.</p> <p>- GV HS thảo luận suy nghĩ và tìm hiểu.</p> <p>- GV mời HS trả lời.</p> <p>- GV mời các HS khác nhận xét, bổ sung.</p> <p>Bài 5: Bạn Tú có 25 quả bóng, mỗi quả nặng 5,7 g. Tú bỏ tất cả số bóng đó vào chiếc hộp xanh và chiếc hộp đỏ. Khi đó, Tú nhận thấy cân nặng của hộp xanh tăng thêm 62,7 g. Hỏi cân nặng của hộp màu đỏ tăng thêm bao nhiêu gam?</p> <p>GV mời 1 HS đọc yêu cầu bài.</p>	<p>- 1 HS đọc yêu cầu bài, cả lớp lắng nghe.</p> <p>- Lớp làm nhóm đôi thảo luận tìm hiểu phân tích bài.</p> <p>- HS trình bày</p> <p>- HS trả lời:</p> <p>Đáp án đúng là: C</p> <p>Hình được chia thành 12 phần bằng nhau.</p> <p>Vậy phần đất để xây nhà máy chiếm 6 phần.</p> <p>Vậy đáp án đúng là C</p> <p>b) Diện tích của nhà máy lớn hơn $\frac{1}{100}$ ha. <input checked="" type="checkbox"/></p> <p>- HS nhận xét</p> <p>-1 HS đọc yêu cầu bài, cả lớp lắng</p>

<ul style="list-style-type: none"> - GV giải thích cách làm. - GV mời lớp làm nháp - GV nhận xét, tuyên dương. - GV nhận xét tiết học. - Dặn dò bài về nhà. 	<p>nghe.</p> <ul style="list-style-type: none"> - HS lắng nghe cách làm. - Lớp làm nháp - HS trình bày cách làm <p>Đáp C</p> <ul style="list-style-type: none"> - HS lắng nghe.
--	---

IV. ĐIỀU CHỈNH SAU BÀI DẠY:

.....

.....

.....

ĐẠO ĐỨC

VƯỢT QUA KHÓ KHĂN (T4)

I. YÊU CẦU CẦN ĐẠT:

1. Năng lực đặc thù:

- Nhận biết được những khó khăn cần phải vượt qua trong học tập và trong cuộc sống.
- Kể được một số tấm gương vượt qua khó khăn.

2. Năng lực chung.

- Năng lực tự chủ, tự học: Chủ động tích cực tìm hiểu những tấm gương vượt qua trong học tập và trong cuộc sống.
- Năng lực giải quyết vấn đề và sáng tạo: Biết vượt qua một số khó khăn của bản thân trong học tập và sinh hoạt.
- Năng lực giao tiếp và hợp tác: Trao đổi với bạn và mọi người về cách thức, tấm gương trong thực tế vượt qua một số khó khăn trong học tập và sinh hoạt.

3. Phẩm chất.

- Phẩm chất chăm chỉ: Ham học hỏi tìm hiểu những khó khăn cần phải vượt qua trong học tập và trong cuộc sống.
- Phẩm chất trách nhiệm: Thể hiện qua việc biết vượt qua một số khó khăn của bản thân trong học tập và sinh hoạt.

II. ĐỒ DÙNG DẠY HỌC

- Kế hoạch bài dạy, bài giảng Power point.
- SGK và các thiết bị, học liệu phục vụ cho tiết dạy.

III. HOẠT ĐỘNG DẠY HỌC

Hoạt động của giáo viên	Hoạt động của học sinh
--------------------------------	-------------------------------

1. Khởi động:

- Mục tiêu:

+ Tạo không khí vui vẻ, phấn khởi trước giờ học.

+ Thông qua khởi động, giáo viên dẫn dắt bài mới hấp dẫn để thu hút học sinh tập trung.

- Cách tiến hành:

- GV cho HS chia sẻ về 1 tình huống em đã vượt qua khó khăn

- GV nhận xét, đánh giá và ghi nhận đáp án đúng.

- GV nhận xét, kết luận, dẫn dắt HS vào bài học: Trong cuộc sống và học tập của mỗi người luôn xuất hiện những khó khăn đòi hỏi chúng ta cần phải vượt qua. Biết vượt qua khó khăn không những sẽ giúp chúng ta thành công mà việc nhận biết những thử thách và vượt qua chúng còn khiến ta cảm thấy tự tin hơn và có thể đối mặt với bất cứ tình huống nào trong cuộc sống. Vậy để biết rõ hơn về những khó khăn trong học tập, các biện pháp vượt qua khó khăn và người hỗ trợ ra sao thì bài học “**Bài 3 – Vượt qua khó khăn (Tiết 4)**” ngày hôm nay sẽ giúp chúng ta hiểu rõ hơn điều đó.

- HS chia sẻ

- Tự rèn luyện khả năng giao tiếp của mình trước đám đông bằng cách thường xuyên tập luyện (tự nói trước gương, phát biểu trong nhóm, ...)

+ Khi gặp ai đó nói không đúng về mình, em gặp mặt nhóm bạn đó, hỏi lí do tại sao có những lời không đúng về mình. Từ đó, xác định lý do đó đến từ chính bản thân mình hay từ người khác. Nếu chính cách cư xử của mình làm người khác hiểu nhầm thì bản thân tự giác khắc phục. Nếu đến từ người khác, nhờ đến sự hỗ trợ của những người uy tín.

2. Hoạt động khám phá:

- Mục tiêu:

+ HS nêu được một số những khó khăn mà em có thể gặp phải và những biện pháp để khắc phục khó khăn đó theo gợi ý

- Cách tiến hành:

Hoạt động 1: Hãy nêu những khó khăn mà em có thể gặp phải và những biện pháp để khắc phục khó khăn đó theo gợi ý sau:

- GV trình chiếu cho HS xem bảng trong SGK.

Lĩnh vực	Khó khăn	Biện pháp khắc phục	Người có thể hỗ trợ (nếu cần thiết)
Trong học tập			
Khi tham gia các hoạt động ở trường, lớp			
Trong quan hệ với bạn bè, thầy cô			
Về hoàn cảnh gia đình			
Trong sinh hoạt cá nhân hàng ngày			

- HS quan sát bảng ở SGK và thảo luận nhóm.

<ul style="list-style-type: none"> - GV yêu cầu HS thảo luận nhóm 4 và hoàn thiện bảng trên - GV mời đại diện 1 – 2 HS trả lời. Các HS khác lắng nghe, nhận xét, nêu ý kiến bổ sung (nếu có). - GV nhận xét, đánh giá, chốt đáp án. 	<ul style="list-style-type: none"> - Đại diện các nhóm trình bày: - Đại diện các nhóm khác nhận xét. - HS lắng nghe.
--	---

Lĩnh vực	Khó khăn	Biện pháp khắc phục	Người có thể hỗ trợ (nếu cần thiết)
Trong học tập	Không hiểu bài	Nhờ sự hỗ trợ của thầy cô, bạn bè để kịp thời hiểu bài tập đó. Về nhà, ôn lại kiến thức thường xuyên	Thầy cô, bạn bè, người thân
Khi tham gia các hoạt động ở trường, lớp	Không dám phát biểu trước đám đông	Tự rèn luyện khả năng giao tiếp hằng ngày của bản thân.	
Trong quan hệ với bạn bè, thầy cô	Bị một nhóm bạn đặt điều nói không đúng về mình	- Nói chuyện với nhóm bạn đó để tìm hiểu lý do tại sao các bạn cư xử như vậy để có hướng giải quyết với nhau. - Báo cáo sự việc với thầy, cô giáo	Thầy cô giáo, người thân
Về hoàn cảnh gia đình	Gia đình gặp khó khăn về kinh tế	- Không đòi hỏi những thứ không cần thiết cho bản thân - Nhờ sự hỗ trợ của hội khuyến học, của nhà trường,... - Nâng cao ý chí vượt qua khó khăn, vươn lên trong học tập.	Nhà trường, các tổ chức xã hội,...
Trong sinh hoạt cá nhân hằng ngày	Thường xuyên sử dụng các thiết bị điện tử như điện thoại, máy tính	- Nhận thấy hậu quả của việc sử dụng các thiết bị điện tử một cách quá nhiều - Lập kế hoạch sử dụng hợp lý - Kiên trì thực hiện theo kế hoạch đề ra	

3. Hoạt động luyện tập.

- Mục tiêu:

+ Tìm hiểu về một tấm gương học sinh vượt khó và chia sẻ với các bạn

- Cách tiến hành:

Hoạt động 2: Em hãy tìm hiểu về một tấm gương học sinh vượt khó và chia sẻ

<p>với các bạn theo gợi ý:</p> <ul style="list-style-type: none"> - GV yêu cầu học sinh trình bày một tấm gương học sinh vượt khó đã tìm hiểu ở nhà theo các gợi ý sau: + Giới thiệu về bạn đó và những khó khăn mà bạn đã gặp. + Bạn đã làm gì để vượt qua khó khăn? + Em học được điều gì từ tấm gương đó? - GV mời 3 - 4 HS trình bày kết quả. Các HS khác lắng nghe, nhận xét, nêu ý kiến bổ sung (nếu có). - GV nhận xét tinh thần, thái độ học tập, chốt đáp án đúng. 	<ul style="list-style-type: none"> - HS trình bày: a. Bạn A chữ xấu nhất lớp, bạn được cô giáo giúp đỡ. Bạn đã lập kế hoạch luyện chữ hằng ngày, chuẩn bị đầy đủ các phương tiện hỗ trợ cho việc luyện chữ (vở luyện chữ, bút,...). Sau đó, thực hiện theo kế hoạch đã đề ra và chữ bạn đã đẹp hơn. Em học ở bạn tính kiên trì b. Bạn B thường xuyên đi học muộn, cô giáo hay nhắc nhở và liên hệ cha mẹ bạn. Bạn đã điều chỉnh thời gian sinh hoạt hằng ngày, đặt ra kế hoạch đi ngủ và thức dậy đúng giờ. Kiên trì thực hiện theo kế hoạch đó bạn đã đi học đúng giờ.
<p>4. Hoạt động vận dụng.</p> <ul style="list-style-type: none"> - Mục tiêu: + củng cố những kiến thức đã học trong tiết học để học sinh khắc sâu nội dung. + Vận dụng kiến thức đã học vào thực tiễn. Qua đó thể hiện được tính kiên trì vượt qua khó khăn bằng những việc làm cụ thể phù hợp với lứa tuổi. + Tạo không khí vui vẻ, hào hứng, lưu luyến sau khi học sinh bài học. - Cách tiến hành: 	
<ul style="list-style-type: none"> - GV tổ chức cho HS tham gia trò chơi “Truyền điện” để kể thêm những gương vượt qua khó khăn. - GV nêu luật chơi: HS trình bày gương tốt sau đó được chỉ định bạn tiếp theo trong vòng 4 phút - GV mời các đội bắt đầu chơi. - GV tổng kết trò chơi, tuyên dương. - Nhận xét tiết học, cho HS đọc phần cuối bài. 	<ul style="list-style-type: none"> - HS tham gia - Lắng nghe, rút kinh nghiệm
<p>IV. ĐIỀU CHỈNH SAU BÀI DẠY:</p>	



LỊCH SỬ-ĐỊA LÍ

**BÀI 9: TRIỀU LÝ VÀ VIỆC ĐỊNH ĐÔ Ở THĂNG LONG (TIẾT 2)
TRIỀU LÝ XÂY DỰNG VÀ BẢO VỆ ĐẤT NƯỚC**

I. YÊU CẦU CẦN ĐẠT:

1. Năng lực đặc thù:

Năng lực khoa học lịch sử:

- Trình bày được một số nét chính về lịch sử Việt Nam thời nhà Lý Thông qua các câu chuyện về một số nhân vật lịch sử như Lý Công Uẩn, Lý Thường Kiệt, Nguyên Phi Ỗ Lan, Từ Đạo Hạnh,...

2. Năng lực chung.

- Năng lực tự chủ, tự học: Chủ động tích cực vận dụng kiến thức, kỹ năng để tìm hiểu về lịch sử triều đại nhà Lý.
- Năng lực giải quyết vấn đề và sáng tạo : Kể được một số câu chuyện về các nhân vật tiêu biểu thời nhà Lý
 - Năng lực giao tiếp và hợp tác: Nhận biết và trao đổi với bạn và mọi người về các tư liệu lịch sử thời nhà Lý. Có thói quen trao đổi, thảo luận cùng nhau hoàn thành nhiệm vụ dưới sự hướng dẫn của giáo viên.

3. Phẩm chất.

- Phẩm chất chăm chỉ: Ham học hỏi tìm tòi để mở rộng hiểu biết vận dụng những kiến thức đã học vào thực tế.
- Phẩm chất trách nhiệm : bồi dưỡng tinh thần yêu nước lòng tự hào về truyền thống lịch sử dân tộc thông qua việc giữ gìn phát huy di sản của thời Lý .

II. ĐỒ DÙNG DẠY HỌC

- SGK, phiếu bài tập, bảng nhóm, tranh ảnh, câu chuyện và tư liệu liên quan đến triều Lý như: Lý Công Uẩn Lý Thường Kiệt Nguyên Phi Ỗ Lan Từ Đạo Hạnh,...

III. HOẠT ĐỘNG DẠY HỌC:

Hoạt động của giáo viên	Hoạt động của học sinh
<p>1. Khởi động:</p> <p>- Mục tiêu:</p> <p>+ Tạo không khí vui vẻ, phấn khởi trước giờ học.</p> <p>+ Thông qua khởi động, giáo viên dẫn dắt bài mới hấp dẫn để thu hút học sinh tập trung.</p> <p>- Cách tiến hành:</p>	
<p>- Gv tổ chức cho HS chơi trò chơi “ Ô cửa bí mật”. Luật chơi như sau: Phía sau ô cửa của chúng ta là một bức tranh. Để lật mở được bức tranh em phải trả lời 4 câu hỏi trắc nghiệm. Các em sẽ dùng bảng con để ghi chữ</p>	

cái trước đáp án đúng.

Câu 1: Vua Lý Thái Tổ quyết định dời đô từ Hoa Lư ra Thăng Long (Hà Nội ngày nay) vào năm nào?

A. 1005 B. 1020 C. 1009 D. 1010

Câu 2: Vì sao vua Lý Thái Tổ dời đô về Đại La?

A. Vì đây là vùng đất giàu có, nhiều của cải, vàng bạc.

B. Vì đây là vùng đất rộng, lại bằng phẳng, dân cư khổ vì ngập lụt.

C. Vì đây là vùng đất mà giặc không dám đặt chân đến.

D. Vì đây là trung tâm của đất nước, đất rộng không bị ngập lụt.

Câu 3: Kinh đô cũ của nước ta trước khi rời đô ra thành Đại La tên là gì?

Câu 4: Tên thật của vua Lý Thái Tổ là gì?

- GV mở bức tranh trong ô cửa bí mật là Hoàng thành Thăng Long.



- Năm 1010, Vua Lý Thái Tổ sau khi dời đô từ Hoa Lư đã cho xây dựng Kinh Thành Thăng Long trong đó có Hoàng thành(nơi làm việc của vua và triều đình). Vào năm 2010, Hoàng thành Thăng Long được UNESCO công nhận là Di sản Văn hóa thế giới. Ngoài Hoàng Thành ra thì triều đình nhà Lý còn có những đóng góp gì cho dân tộc, chúng ta cùng tìm hiểu qua bài học hôm nay.

- Đáp án D

- Đáp án D

- Kinh đô Hoa Lư? (Ninh Bình) (HS viết bảng con)

- Lý Công Uẩn.

2. Hoạt động khám phá:

- Mục tiêu:

+ Trình bày được một số nét chính về lịch sử Việt Nam thời nhà Lý Thông qua các câu chuyện về một số nhân vật lịch sử như Lý Công Uẩn, Lý Thường Kiệt, Nguyên Phi Ỗ Lan, Từ Đạo Hạnh,...

+ Suu tầm và giới thiệu được một số tư liệu lịch sử Câu Chuyện Văn bản, tranh ảnh

liên quan đến triều Lý.

- Cách tiến hành:

Hoạt động 1: Tìm hiểu về công cuộc xây dựng và bảo vệ đất nước của triều Lý :

- GV gọi HS đọc nội dung trong SGK/42
- Đọc thông tin, em hãy thảo luận nhóm 4 và ghi vào bảng nhóm một số nét chính về công cuộc xây dựng và bảo vệ đất nước của triều Lý.
- GV tổ chức cho các cặp chia sẻ và cả lớp thảo luận các cặp đôi khác lắng nghe xét bổ sung
- GV nhận xét, đánh giá phần trình bày của các cặp và phần thảo luận của cả lớp.

=> GV chốt: Để có được những thành tựu ấy, đất nước Đại Việt đã có rất nhiều người tài giúp nước, nổi bật nhất là Lý Thường Kiệt. Vậy ông có công lao như thế nào chúng ta cùng tìm hiểu trong HĐ 2.

Hoạt động 2: Công lao của Lý Thường kiệt

- GV yêu cầu HS đọc câu chuyện lịch sử Lý Thường Kiệt và cuộc chiến chống quân Tống rồi thảo luận nhóm đôi nêu những công lao của ông.

- HS đọc thông tin trong sách giáo khoa

- Hs làm việc cá nhân, thảo luận nhóm.

- Đại diện nhóm chia sẻ

- Hoàn thiện bộ máy nhà nước từ Trung ương đến địa phương.

- Chú trọng phát triển kinh tế, khuyến khích sản xuất nông nghiệp nhờ gió mùa màng bội thu

- Phật Giáo phát triển.

- Lãnh đạo nhân dân kháng chiến chống Tống giành thắng lợi.

- HS đọc to, cả lớp đọc thầm.

Câu chuyện Lịch sử

LÝ THƯỜNG KIẾT VÀ CUỘC KHÁNG CHIẾN CHỐNG QUÂN TỐNG

Khi quân Tống chuẩn bị xâm lược nước ta, Triều đình đã cử Lý Thường Kiệt làm Tổng chỉ huy cuộc kháng chiến. Với chủ trương "Ngồi yên đợi giặc không bằng đem quân đánh trước để chặn mũi nhọn của giặc", Lý Thường Kiệt đã cho quân tập kích, phá tan các căn cứ của nhà Tống ở gần biên giới Đại Việt để giành thế chủ động.

Năm 1076, quân Tống do Quách Quỳ chỉ huy tiến đánh nước ta. Lý Thường Kiệt cho xây dựng phòng tuyến bên bờ bắc sông Như Nguyệt (Bắc Ninh) để chặn thế giặc. Quách Quỳ cho quân tấn công nhiều lần nhưng chúng không thể phá được phòng tuyến của ta.

Mùa xuân năm 1077, Lý Thường Kiệt cho quân đánh thẳng vào doanh trại quân Tống. Tương truyền, để khích lệ tinh thần quân sĩ, ông cho người vào đến thờ bên bờ sông, ngâm vang bài thơ *Nam quốc sơn hà*. Quân sĩ háng hái xông thẳng vào doanh trại địch. Quân Tống khiếp đảm, giẫm đạp lên nhau mà chạy, chết đến quá nửa. Ngay lúc ấy, Lý Thường Kiệt chủ động giảng hoà. Quách Quỳ mừng rỡ, liền đồng ý và vội vàng hạ lệnh rút quân về nước.

Cuộc kháng chiến chống Tống kết thúc thắng lợi, bảo vệ vững chắc nền độc lập dân tộc.

(Theo Đỗ Đức Hùng, *Danh tướng trong lịch sử Việt Nam*, NXB Thanh niên, 2010)



Hình 4. Tượng đài Lý Thường Kiệt tại đền thờ Lý Thường Kiệt (Bắc Ninh)

- Hs đọc rồi thảo luận nhóm, đại diện nhóm trình bày, các nhóm khác bổ

=> Gv chốt : Không chỉ là một nhà quân sự, nhà chính trị , ông còn để lại cho hậu thế rất nhiều áng thơ hay mà nổi tiếng nhất là bài thơ Nam Quốc Sơn Hà được xem như bản tuyên ngôn độc lập đầu tiên của đất nước ta.

Nguyên bản chữ Hán:	Bản phiên âm Hán-Việt:	Dịch thơ:
南國山河	Nam quốc sơn hà	Sông núi nước Nam
南國山河南帝居	Nam quốc sơn hà Nam đế cư,	Sông núi nước Nam, vua Nam ở
截然定分在天書	Tiết nhiên định phận tại thiên thư.	Rành rành định phận tại sách trời
如何逆虜來侵犯	Như hà nghịch lỗ lai xâm phạm.	Cớ sao lũ giặc sang xâm phạm?
汝等行看取敗虛	Nhữ đẳng hành khan thủ bại hư.	Chúng bay sẽ bị đánh tơi bời.

- Không chỉ có Lý Thường Kiệt, nước Đại Việt thời Nhà Lý còn có rất nhiều người tài giỏi, có công với đất nước, chúng mình hãy cùng nhau tìm hiểu qua hoạt động luyện tập.

3. Hoạt động luyện tập.

- Mục tiêu:

+ Học sinh kể được câu chuyện về một số nhân vật tiêu biểu thời Lý.

- Cách tiến hành:

- Gv yêu cầu HS ghi vào giấy nháp tên một số nhân vật tiêu biểu thời nhà Lý và công lao của họ đối với đất nước.

- Thảo luận nhóm đôi theo hình thức Lầu băng chuyền, nói cho nhau nghe những điều em biết.

- Gv yêu cầu học sinh lựa chọn câu chuyện kể trong nhóm đôi cho nhau nghe về một số nhân vật tiêu biểu thời nhà Lý.

sung.

- Công lao của ông LTK: lãnh đạo nhân dân đánh tan quân Tống xâm lược năm 1077.

- Hs làm việc cá nhân.

- Thảo luận nhóm.

- HS trình bày ý kiến:

- Nguyên Phi Ý Lan giúp Vua Lý Thánh Tông vua Lý Nhân Tông trị nước.

- Từ Đạo Hạnh là một thiền sư nổi tiếng, người đã đặt nền móng cho Phật Giáo mang bản sắc dân tộc.

- HS TL nhóm đôi

- Hs kể.

- GV nhận xét, đánh giá phân kẻ chuyên .	
4. Vận dụng:	
- Mục tiêu:	
+ củng cố những kiến thức đã học trong tiết học để học sinh khắc sâu nội dung.	
+ Vận dụng kiến thức đã học vào thực tiễn. Qua đó phát triển năng lực khoa học lịch sử	
+ Tạo không khí vui vẻ, hào hứng, lưu luyến sau khi học sinh bài học.	
- Cách tiến hành:	
- GV mời HS chia sẻ những điều em biết về triều đình nhà Lý.	- Học sinh tham gia chia sẻ
- Kể tên các vị vua nhà Lý mà em biết.	Lý Thái Tổ (1010-1028)
- GV nhận xét tuyên dương.	Lý Thái Tông (1028-1954)
- Nhận xét sau tiết dạy.	Lý Thánh Tông (1054-1072)
	Lý Nhân Tông (1072-1127)
	Lý Thần Tông (1127-1138)
	Lý Anh Tông (1138-1175)
	Lý Cao Tông (1175-1210)
	Lý Huệ Tông (1210-1224)
	Lý Chiêu Hoàng (1224-1225)
- Dẫn dò về nhà tiếp tục tìm hiểu, sưu tầm và giới thiệu được một số tư liệu lịch sử, câu chuyện, văn bản, tranh ảnh liên quan đến triều Lý.	

IV. ĐIỀU CHỈNH SAU BÀI DẠY:

.....

.....

.....

ÔN TIẾNG VIỆT

LUYỆN TỪ VÀ CÂU

Bài: DẤU GẠCH NGANG

I. YÊU CẦU CẦN ĐẠT.

1. Năng lực đặc thù:

- Biết thêm một công dụng của dấu gạch ngang: đặt ở giữa câu để đánh dấu bộ phận chú thích, giải thích trong câu; biết dùng dấu gạch ngang đánh dấu bộ phận chú thích, giải thích khi viết.

- Góp phần phát triển năng lực ngôn ngữ.

- Biết vận dụng bài học vào thực tiễn cuộc sống.

2. Năng lực chung.

- Năng lực tự chủ, tự học: Tích cực học tập, tiếp thu kiến thức để thực hiện tốt nội dung bài học.

- Năng lực giải quyết vấn đề và sáng tạo: Nâng cao kỹ năng tìm hiểu dấu gạch ngang, ứng dụng vào thực tiễn.

- Năng lực giao tiếp và hợp tác: Phát triển năng lực giao tiếp trong trò chơi và hoạt động nhóm.

3. Phẩm chất.

- Phẩm chất nhân ái: Thông qua bài học, biết yêu quý bạn bè và đoàn kết trong học tập.

- Phẩm chất chăm chỉ: Có ý thức tự giác trong học tập, trò chơi và vận dụng.

- Phẩm chất trách nhiệm: Biết giữ trật tự, lắng nghe và học tập nghiêm túc.

II. ĐỒ DÙNG DẠY HỌC.

- Kế hoạch bài dạy, bài giảng Power point.

- VBT và các thiết bị, học liệu phụ vụ cho tiết dạy.

III. HOẠT ĐỘNG DẠY HỌC.

Hoạt động của giáo viên	Hoạt động của học sinh
1. Khởi động: - Mục tiêu: + Tạo không khí vui vẻ, phấn khởi trước giờ học. + Kiểm tra kiến thức đã học của học sinh ở bài trước. + Khơi gợi những hiểu biết về công dụng của dấu gạch ngang (đã học ở bài trước), tạo tâm thế hào hứng tiếp nhận bài học mới. - Cách tiến hành:	
2. Khám phá. - Mục tiêu: Nhận biết thêm công dụng của dấu gạch ngang (đánh dấu bộ phận chú thích, giải thích trong câu), ngoài những công dụng đã được học ở lớp 3, lớp 4 (đánh dấu lời nói trực tiếp của nhân vật hoặc đánh dấu các ý liệt kê; dùng để nối các từ ngữ trong một liên danh). + Góp phần phát triển năng lực ngôn ngữ. - Cách tiến hành:	
Bài tập 1. Dấu gạch ngang trong các câu hỏi ở bài tập 1 (SHS Tiếng Việt 5, tập một, trang 106) được dùng để làm gì? Đánh dấu ✓ vào ô trống trước câu trả lời đúng. - Trình chiếu bài tập 1 và gọi 1 HS đọc lại bài tập. - Hướng dẫn HS làm bài: + Trao đổi nhóm đôi hoặc nhóm 4 để thống nhất kết quả. - Gọi đại diện 2 – 3 nhóm trình bày kết quả. (GV có thể phát phiếu bài tập cho các nhóm 4.)	 - 1 HS đọc bài tập. 1. - Làm bài tập theo hình thức nhóm đôi hoặc nhóm 4 (dựa theo gợi ý của GV) để thống nhất kết quả. - Đại diện 2 – 3 nhóm trình bày kết quả. Các bạn khác nhận xét, góp ý. - Làm việc cá nhân, sau đó trao đổi theo nhóm để thống nhất kết quả và điền vào

- GV nhận xét, chốt đáp án

Bài tập 2. Nêu đặc điểm vị trí và công dụng của dấu gạch ngang trong mỗi trường hợp được nêu ở bài tập 2 (SHS Tiếng Việt 5, tập một, trang 107).

- Gọi 1 – 2 HS nêu yêu cầu của bài tập.
- Tổ chức cho HS thảo luận nhóm đôi.

- Gọi đại diện 2 – 3 nhóm HS trình bày.

- GV chốt đáp án.

3. Luyện tập.

- Mục tiêu: Củng cố kiến thức vừa học về công dụng đánh dấu bộ phận chú thích, giải thích của dấu gạch ngang và luyện tập dùng dấu gạch ngang với công dụng đó trong hoạt động viết.

- Cách tiến hành:

Bài tập 3. Cho biết dấu gạch ngang trong câu nào của đoạn văn ở bài tập 3 (SHS

phiếu bài tập.

– Trình bày kết quả đã thể hiện trong phiếu bài tập.

Đánh dấu lời nói trực tiếp của nhân vật.

Đánh dấu các ý liệt kê.

Nối các từ ngữ trong một liên danh.

Đánh dấu bộ phận chú thích, giải thích.

- HS lắng nghe

- 1 – 2 HS nêu yêu cầu của bài tập.

- Trao đổi nhóm đôi để thống nhất kết quả.

- Đại diện 2 – 3 nhóm trình bày kết quả trước lớp. HS khác nhận xét.

Dự kiến câu trả lời:

	Vị trí	Công dụng
a	Nằm ở giữa câu	Đánh dấu bộ phận chú thích, giải thích trong câu: về lúc nhỏ của Lê Quý Đôn, danh thế và giới thiệu về ông
b	Nằm ở đầu mỗi câu	Đánh dấu các ý liệt kê: mỗi câu là một nhà phát minh phát minh tương ứng trong đời sống (có 3 phát minh được liệt kê).
c	Nằm ở giữa câu	Đánh dấu các từ ngữ trong một liên danh: Phong Nha Kẻ Bàng là một liên danh: thị trấn (hay vùng hang đá) có tên Phong Nha kết hợp với một vùng núi đá vôi Bàng. Nơi đây là Vườn quốc gia liên danh kết hợp Phong Nha – Kẻ Bàng.

- HS lắng nghe

Tiếng Việt 5, tập một, trang 107) dùng để đánh dấu bộ phận chú thích, giải thích.

- Gọi 1 HS đọc bài tập.
- Lưu ý HS: Chỉ chọn câu có dấu gạch ngang để đánh dấu bộ phận chú thích, giải thích. Không chọn những câu sử dụng với công dụng khác.
- Gọi đại diện 2 – 3 nhóm HS trình bày kết quả.

- Nhận xét và chốt đáp án: Dấu gạch ngang dùng để đánh dấu bộ phận chú thích, giải thích là ở các câu: (1) và (2).

Bài tập 4. Viết 2 – 3 về một doanh nhân, trong đó có dùng dấu gạch ngang để đánh dấu bộ phận chú thích, giải thích.

- Gọi HS nêu yêu cầu của bài tập.
- Tổ chức cho HS làm việc theo nhóm 4. Quan sát, tìm ra những nhóm viết tốt, hỗ trợ HS yếu về viết.

- Gọi đại diện 2 – 3 nhóm HS trình bày kết quả viết. Có thể trình chiếu để cả lớp cùng đọc.

- Lớp nhận xét, đánh giá.
- Đánh giá và ghi nhận những câu hay, thể hiện được công dụng đánh dấu bộ phận chú thích, giải thích của dấu gạch ngang và viết đúng hình thức của dấu gạch ngang.

(Ví dụ: Một lần, Pa-xcan đi về khuya, thấy bố –Nguyễn Trãi – một nhà chính trị đại tài, một nhà văn lỗi lạc, một nhà văn hóa lớn của dân tộc Việt Nam – chính ông là người tham gia tích cực cuộc khởi nghĩa Lam Sơn do Lê Lợi lãnh đạo để chống lại quân xâm lược nhà Minh với nước Đại Việt. Bình Ngô Đại Cáo – bài cáo viết bằng văn ngôn thay

- 1 HS đọc bài tập.
- Làm việc theo nhóm đôi để thống nhất ý kiến.

- Đại diện 2 – 3 nhóm HS trình bày kết quả. Lớp nhận xét.

Làm bài vào phiếu bài tập: Dấu gạch ngang dùng để đánh dấu bộ phận chú thích, giải thích là ở các câu: (1) và (2).

- HS lắng nghe

- 1 – 2 HS nêu yêu cầu của bài tập.
- Làm việc nhóm 4: chia sẻ các câu đã viết, nghe góp ý của nhóm để chỉnh sửa.

- Đại diện 2 – 3 nhóm trình bày kết quả viết. (Có thể trình chiếu để cả lớp cùng đọc.)

<p>lời Lê Lợi để tuyên cáo về việc quân ta sẽ giàng chiến thắng trong cuộc kháng chiến với nhà Minh – vẫn là tác phẩm nổi tiếng tới tận bây giờ.)</p> <p>Bài tập 3. Có thể thay dấu gạch ngang cho dấu câu nào trong đoạn văn dưới đây? Viết lại đoạn văn sau khi đã thay dấu câu.</p> <ul style="list-style-type: none"> - Gọi 1 HS đọc bài tập. - Tổ chức cho HS thảo luận nhóm đôi. - Gọi đại diện 2 – 3 nhóm HS trình bày. <ul style="list-style-type: none"> - GV gọi HS nhận xét - GV chốt đáp án. 	<ul style="list-style-type: none"> - 1 HS đọc bài tập. - Trao đổi nhóm đôi để thống nhất kết quả. - Đại diện 2 – 3 nhóm trình bày kết quả trước lớp. - Có thể thay dấu gạch ngang cho dấu ngoặc kép. - Viết lại đoạn văn: <p>Vích-to Huy-gô (nhà văn nổi tiếng người Pháp) đã để lại cho chúng ta nhiều tác phẩm kiệt xuất. Một lần, Huy-gô đến thăm nước Phổ (nước Đức bây giờ). Tới biên giới Pháp – Phổ, nhân viên hải quan hỏi ông:</p> <ul style="list-style-type: none"> - Xin ông cho biết ông đang làm nghề gì. <p>Huy-gô trả lời:</p> <ul style="list-style-type: none"> - Nghề viết. <p>Nhân viên hải quan giải thích:</p> <ul style="list-style-type: none"> - Tôi muốn hỏi ông sinh sống bằng nghề gì cơ. <p>Huy-gô cười đáp:</p> <ul style="list-style-type: none"> - À, bằng... ngòi bút. <ul style="list-style-type: none"> - HS khác nhận xét. - HS lắng nghe
<p>4. Vận dụng trải nghiệm.</p> <ul style="list-style-type: none"> - Mục tiêu: + Biết vận dụng điều đã học được trong bài (về dấu gạch ngang) vào thực tế giao tiếp. - Cách tiến hành: 	
<ul style="list-style-type: none"> - GV giao nhiệm vụ cho HS: Tìm 1-2 câu trong sách, truyện, báo chí,...có sử dụng dấu gạch ngang để đánh dấu bộ phận chú thích, giải thích. - GV nhận xét tiết dạy. - Dặn dò bài về nhà. 	<ul style="list-style-type: none"> - HS làm việc cá nhân hoặc nhóm đôi. - HS lắng nghe, rút kinh nghiệm.
<p>IV. ĐIỀU CHỈNH SAU BÀI DẠY:</p> <p>.....</p> <p>.....</p> <p>.....</p> <p>.....</p>	

Thứ Ba, ngày 19 tháng 11 năm 2024

TIẾNG VIỆT

Tiết 3: VIẾT

**Bài: TÌM HIỂU CÁCH VIẾT ĐOẠN VĂN THỂ HIỆN TÌNH CẢM,
CẢM XÚC VỀ MỘT CÂU CHUYỆN.**

I. YÊU CẦU CẦN ĐẠT.

1. Năng lực đặc thù:

- Nhận biết được cách viết đoạn văn thể hiện tình cảm, cảm xúc về một câu chuyện.
- Góp phần phát triển năng lực ngôn ngữ.
- Biết vận dụng kiến thức từ bài học để vận dụng vào thực tiễn.

2. Năng lực chung.

- Năng lực tự chủ, tự học: Tích cực học tập, tiếp thu kiến thức để thực hiện tốt nội dung bài học.
- Năng lực giải quyết vấn đề và sáng tạo: Nâng cao kỹ năng làm bài văn kể chuyện sáng tạo.
- Năng lực giao tiếp và hợp tác: Phát triển năng lực giao tiếp trong trò chơi và hoạt động nhóm.

3. Phẩm chất.

- Phẩm chất nhân ái: Thông qua bài học, biết trân trọng nét riêng của mọi người trong cuộc sống.
- Phẩm chất chăm chỉ: Có ý thức tự giác trong học tập, trò chơi và vận dụng.
- Phẩm chất trách nhiệm: Biết giữ trật tự, lắng nghe và học tập nghiêm túc.

II. ĐỒ DÙNG DẠY HỌC.

- Kế hoạch bài dạy, bài giảng Power point.
- SGK và các thiết bị, học liệu phụ vụ cho tiết dạy.

III. HOẠT ĐỘNG DẠY HỌC.

Hoạt động của giáo viên	Hoạt động của học sinh
1. Khởi động: - Mục tiêu: + Tạo không khí vui vẻ, phấn khởi trước giờ học. + Kiểm tra kiến thức đã học của học sinh ở bài trước. + Nhận biết được nội dung trọng tâm của bài học; kích thích sự hứng thú của HS. - Cách tiến hành:	
- GV yc 1-2 HS nêu tên một số câu chuyện đã học mà HS yêu thích, cho HS thuật lại ngắn gọn nội dung câu chuyện (có yêu cầu thể hiện cảm xúc riêng). - GV nhận xét và dẫn dắt vào bài mới: Một	- 1-2 HS nêu. - HS khá có thể thuật lại câu chuyện ngắn gọn. - HS khác nhận xét. - HS lắng nghe.

câu chuyện có thể trở nên hay hơn, hấp dẫn hơn nếu người kể chuyện đã biết biểu đạt, đặt cảm xúc của mình vào câu chuyện đang kể. Mỗi câu chuyện lại có một cảm xúc riêng. Để thể hiện đúng và thật hay, mình cùng tìm hiểu trong bài học hôm nay.

2. Khám phá.

- Mục tiêu:

+ Giúp HS hiểu những yêu cầu và cách viết đoạn văn nêu cảm xúc về một câu chuyện.

+ Góp phần phát triển năng lực ngôn ngữ.

- Cách tiến hành:

Bài tập 1: GV cho HS chơi trò chơi Miếng ghép bí mật:

Em hãy đọc bài tập 1 trong sách giáo khoa, làm việc cặp đôi và trả lời các câu hỏi.

a. *Vì sao người chị khuyên em không nên phá tổ chim?*

b. *Theo người chị, loài chim có ích gì đối với con người?*

c. *Câu chuyện này giúp em nhận ra điều gì?*

Bài tập 2: Thảo luận nhóm và hoàn thiện phiếu học tập:

Yêu cầu	Kết quả
a. Người viết muốn nói điều gì qua đoạn văn trên	
b. Nêu vị trí các phần trong đoạn văn – Nối 2 cột tương ứng	
c. Tìm trong đoạn văn những từ ngữ hoặc câu văn thể hiện tình cảm, cảm xúc của người viết.	

- HS nghe yêu cầu, đọc bài tập trong sách, thảo luận với bạn bên cạnh để thống nhất phương án. Mỗi phương án đúng sẽ lật được 1 miếng ghép. Cặp đôi nào trả lời nhanh nhất, đúng nhiều nhất sẽ nhận được phần thưởng.

a. Người chị khuyên em không nên phá tổ chim vì khi chim mẹ về, chim mẹ không thấy con sẽ buồn, còn chim non xa mẹ sẽ chết. Không những thế, loài chim còn có rất nhiều lợi ích.

b. Theo lời người chị, khi chim lớn, chim sẽ hát ca, bay lượn, ăn sâu bọ giúp ích cho con người.

c. Câu chuyện giúp em nhận ra rằng cần phải trân trọng sự sống của muôn loài.

- HS nghe câu hỏi, thảo luận nhóm; nhóm trưởng thống nhất ý kiến và hoàn thiện vào phiếu học tập.

Dự kiến câu trả lời:

a. Tác giả Phan Nguyên muốn thể hiện những tình cảm, cảm xúc của mình về chuyện Không nên phá tổ chim.

- GV mời 1 vài nhóm đại diện trình bày.
- GV nhận xét, tuyên dương.

Bài tập 3: Theo em, đoạn văn nêu cảm xúc về một câu chuyện gồm mấy phần? là những phần nào? Hãy nêu nhiệm vụ chính của từng phần.

- GV các ý HS cần nhớ khi viết bài văn nêu tình cảm, cảm xúc về một câu chuyện (dựa trên phần Ghi nhớ).
- Yêu cầu HS đọc Ghi nhớ.

b. Đoạn văn có 5 câu. Phần mở đầu là câu thứ nhất. Còn lại sẽ là các câu ở phần triển khai. Câu cuối cùng là phần kết thúc.

Vị trí các phần:

Mở đầu: Giới thiệu về câu chuyện mang đến cảm xúc cho bản thân

Triển khai: Nêu tóm tắt nội dung câu chuyện và những tình cảm, cảm xúc của mình về câu chuyện

Kết thúc: Khẳng định giá trị của câu chuyện và nhấn mạnh tình cảm của mình

c. Các từ ngữ thể hiện cảm xúc, tình cảm:

- Lời khuyên của chị thật nhẹ nhàng mà thấm thía.

- Hành động của người em thật đáng khen. Câu chuyện tuy ngắn nhưng thật xúc động.

- HS thực hiện yêu cầu theo những gợi ý SGK.

+ Đoạn văn nêu tình cảm, cảm xúc về một câu chuyện thường có 3 phần là mở đầu, triển khai, kết thúc.

+ Người viết có thể biểu lộ tình cảm, cảm xúc bằng cách: sử dụng những tính từ đánh giá (xem ở ý c bài tập 2), những câu bộc lộ cảm xúc trực tiếp: “Không nên phá tổ chim”; là một câu chuyện giản dị nhưng lại mang đến cho tôi nhiều cảm xúc khó quên; Câu chuyện tuy ngắn nhưng thật xúc động bởi ý nghĩa nhân văn cao đẹp,...)

(Lưu ý: Nếu không đủ thời gian, HS thực hiện bài tập này ở nhà.)

- 1 vài HS nêu.

- GV nhắc HS đọc Ghi nhớ trước lớp

	(đọc xong, có thể gấp sách lại, nêu những ý đã nhớ được sau bài học).
3. Luyện tập. - Mục tiêu: + Từ việc tìm hiểu bài văn kể chuyện sáng tạo và các chi tiết sáng tạo cho bài văn, nêu được những cách có thể viết bài văn kể chuyện sáng tạo. + Góp phần phát triển năng lực ngôn ngữ. - Cách tiến hành:	
- GV cho HS làm việc nhóm. - GV cũng có thể cho HS tập kể lại ngắn gọn, có thể hiện cảm xúc của bản thân thành lời cho cả lớp cùng nghe. - GV cho 2 – 3 HS nhận xét, bình chọn theo ý kiến cá nhân. - GV nhận xét, củng cố.	- HS thảo luận nhóm. Đại diện các nhóm trình bày sản phẩm đã chuẩn bị. - 2-3 HS nhận xét, bình chọn câu chuyện/ phần thể hiện lại câu chuyện đó có cảm xúc hay nhất mà em thích.
4. Vận dụng trải nghiệm. - Mục tiêu: + Củng cố những kiến thức đã học trong tiết học để học sinh khắc sâu nội dung. + Vận dụng kiến thức đã học vào thực tiễn. + Tạo không khí vui vẻ, hào hứng, lưu luyến sau khi học sinh bài học. - Cách tiến hành:	
- GV hướng dẫn HS thực hiện ở nhà các yêu cầu: <i>Em hãy chia sẻ với người thân và bạn bè về lợi ích của việc đọc sách.</i> - GV khuyến khích HS tích cực chia sẻ với người thân, lắng nghe người thân góp ý để lên kế hoạch lao động, học tập cũng như vui chơi, giải trí một cách hợp lí, hiệu quả. - Gv tổng kết bài học: + Hỏi HS thích nhất điều gì trong bài vừa học? + Y/c HS nói lại những điều HS nhớ về bài đọc, phần kiến thức TV hoặc phần viết báo cáo. - Gv dặn dò HS chuẩn bị bài sau.	Làm việc chung cả lớp. Đọc yêu cầu. Làm việc cá nhân Ghi chép những ý quan trọng trong hướng dẫn của GV để thực hiện yêu cầu tại nhà. - HS thực hiện theo yêu cầu của GV. - HS lắng nghe, ghi nhớ.

IV. ĐIỀU CHỈNH SAU BÀI DẠY:

.....

.....

TUẦN 12:

KHOA HỌC
CHỦ ĐỀ 2: NĂNG LƯỢNG
**Bài 11: SỬ DỤNG NĂNG LƯỢNG MẶT TRỜI,
NĂNG LƯỢNG GIÓ, NĂNG LƯỢNG NƯỚC CHẢY (T2)**

I. YÊU CẦU CẦN ĐẠT:

1. Năng lực đặc thù:

Năng lực khoa học: HS kể được những việc con người sử dụng năng lượng gió trong cuộc sống.

+ Kể tên được những việc có sử dụng năng lượng gió.

2. Năng lực chung.

- Năng lực tự chủ, tự học: tích cực, chủ động tìm thông tin thực hiện nhiệm vụ theo yêu cầu của bài học.

- Năng lực trách nhiệm: Thực hiện nhiệm vụ của nhóm, tìm hiểu thành phần và vai trò của đất đối với cây trồng.

- Năng lực giao tiếp và hợp tác: Tham gia nhiệm vụ nhóm và chia sẻ trong nhóm, trình bày kết quả nhóm.

3. Phẩm chất.

- Phẩm chất chăm chỉ: Chuẩn bị bài trước khi đến lớp, hăng say tìm tòi kiến thức bên ngoài để mở rộng hiểu biết và thường xuyên xem lại kiến thức bài cũ.

- Phẩm chất trách nhiệm: Hoàn thành các nhiệm vụ tự học cá nhân, nắm được và thực hiện tốt nhiệm vụ khi làm việc nhóm.

Giáo dục STEM : Kể được tên các phương tiện, máy móc và hoạt động của con người sử dụng năng lượng gió.

Thu thập, xử lý thông tin và trình bày được (bằng những hình thức khác nhau) về việc khai thác, sử dụng năng lượng gió.

II. ĐỒ DÙNG DẠY HỌC

- SGK, tranh ảnh sưu tầm hoặc vật thể về các loại đất và các thiết bị, học liệu và đồ dùng phục vụ cho tiết dạy.

III. HOẠT ĐỘNG DẠY HỌC

Hoạt động của giáo viên	Hoạt động của học sinh
<p>1. Khởi động:</p> <p>- Mục tiêu:</p> <p>+ Nhắc lại được các thành phần của đất.</p> <p>+ Thông qua khởi động, giáo viên dẫn dắt bài mới hấp dẫn để thu hút học sinh tập trung.</p> <p>- Cách tiến hành:</p>	

<ul style="list-style-type: none"> - GV tổ chức kể tên các đồ vật sử dụng năng lượng mặt trời trong gia đình em. - GV nhận xét và dẫn dắt vào bài mới: Năng lượng gió cần cho sự sống của mọi sinh vật trên Trái Đất. Con người đã sử dụng năng lượng gió, lợi ích của năng lượng gió như thế nào cô và các em cùng tìm hiểu bài hôm nay. 	<ul style="list-style-type: none"> - HS trả lời: bình nước nóng, bóng điện, đèn pin,... - HS lắng nghe.
<p>2. Hoạt động khám phá:</p> <p>Giáo dục STEM : Kể được tên các phương tiện, máy móc và hoạt động của con người sử dụng năng lượng gió. Thu thập, xử lý thông tin và trình bày được (bằng những hình thức khác nhau) về việc khai thác, sử dụng năng lượng gió.</p> <p>Mục tiêu:</p> <ul style="list-style-type: none"> – HS kể được tên các phương tiện, máy móc và hoạt động của con người sử dụng năng lượng gió đồng thời trình bày được cách thức con người khai thác, sử dụng năng lượng gió. – HS thực hiện được thí nghiệm về tác động của gió lên cánh buồm làm từ các vật liệu khác nhau và có hình dạng khác nhau; ghi chép cẩn thận, trung thực các thông tin khi thực hiện thí nghiệm. <p>- Cách tiến hành:</p>	
<p><i>a) Tìm hiểu về năng lượng gió</i></p> <ul style="list-style-type: none"> – GV cho HS tiếp nhận và thực hiện nhiệm vụ: làm việc theo nhóm trong 10 phút, quan sát hình 2 SHS và hoàn thành Phiếu học tập số 1. – Mời đại diện 1 – 2 nhóm HS trình bày kết quả thảo luận. – GV nhận xét kết quả hoạt động nhóm của HS và chốt đáp án của Phiếu học tập số 1: <ul style="list-style-type: none"> + Con người đã sử dụng năng lượng gió trong các phương tiện, máy móc như thuyền buồm (hình 2a), máy phát điện gió (tua-bin gió) (hình 2c). + Con người đã dùng năng lượng gió để đi lại và vận chuyển hàng hoá (hình 2a); rê thóc (thối thóc) (hình 2b), tạo ra điện (hình 2c), vui chơi (hình 2d). – Mời 3, 4 HS lần lượt trả lời các câu hỏi ở trang 32 SHS. 	<p>HS tiếp nhận và thực hiện nhiệm vụ:</p> <p>-Đại diện 1 – 2 nhóm HS trình bày kết quả thảo luận.</p> <ul style="list-style-type: none"> - HS lắng nghe

<p>– GV nhận xét câu trả lời của HS và chốt đáp án:</p> <p>+ Ngoài những phương tiện, máy móc như thuyền buồm, máy phát điện gió, con người còn sử dụng năng lượng gió trong cối xay gió để bơm nước, xay bột,...</p> <p>+ Năng lượng gió là nguồn năng lượng tái tạo được. Việc khai thác năng lượng gió sẽ giúp làm giảm ô nhiễm môi trường. Tuy nhiên, gió to và bão có thể gây thiệt hại về người, tài sản, cây trồng và vật nuôi.</p> <p>+ Khi thuyền đi xuôi chiều gió thổi, người ta giương buồm để đón gió, gió sẽ đẩy thuyền đi nhanh hơn. Khi thuyền đi ngược chiều gió thổi, người ta hạ buồm để tránh gió.</p> <p>– GV chốt kiến thức: Năng lượng gió làm quay tua-bin của máy phát điện, giúp thuyền buồm chạy xuôi chiều gió, làm điều bay và giúp rê thóc (thổi thóc),...</p> <p>b) Tìm hiểu về việc khai thác năng lượng gió trong chế tạo cánh buồm</p> <p><i>Thí nghiệm 1. Tìm hiểu về tác động của gió lên cánh buồm làm từ các vật liệu khác nhau</i></p> <p>– HS tiếp nhận các nhiệm vụ:</p> <p>+ Làm việc theo nhóm trong 10 phút để chuẩn bị ba cánh buồm hình chữ nhật (15 cm x 10 cm) làm từ ba vật liệu khác nhau: bìa cứng, ni-lông mỏng và vải thưa như hình 3 SHS.</p> <p>+ Làm việc theo nhóm trong 10 phút để gắn các cánh buồm vào xe đồ chơi; lần lượt thực hiện thí nghiệm theo hình 4, 5 SHS; ghi chép kết quả thật chính xác, cẩn thận vào Phiếu học tập số 2. Mỗi loại vật liệu làm cánh buồm được thử nghiệm</p>	<p>-3, 4 HS lần lượt trả lời các câu hỏi ở trang 32 SHS.</p> <p>-HS lắng nghe</p> <p>- HS làm việc nhóm</p>
--	---

3 lần rồi đổi sang vật liệu khác.

– GV lưu ý HS:

+ HS có thể vẽ một hình chữ nhật trên giấy bìa cứng rồi dùng hình này làm mẫu, đặt lên tấm ni-lông mỏng và tấm vải thưa để vẽ.

+ Khi gắn các hình chữ nhật vào que xiên tre, không nên dùng súng bắn keo để cố định vì như thế sẽ làm cho cánh buồm không linh hoạt và xe buồm dễ nghiêng, đổ ngay cả khi gió thổi nhẹ.

+ Khi gắn các cánh buồm lên xe đồ chơi, cần đảm bảo chiều cao của các cánh buồm như nhau ở mỗi lần thử nghiệm.

+ Trong trường hợp xe đồ chơi bằng nhựa, quá nhẹ, dễ bị nghiêng, đổ, có thể dùng một vật nặng đặt ở phía sau của xe.

+ Bật quạt cùng một số to/nhỏ cho các lần thử nghiệm để đảm bảo tính khách quan.

+ Trong quá trình làm thí nghiệm nên tắt quạt trần để tránh làm ảnh hưởng đến kết quả.

+ Có thể đo khoảng cách từ vạch xuất phát đến điểm xe dừng bằng cách đếm số ô gạch, sau đó nhân với chiều dài của ô gạch.

– GV yêu cầu 1– 2 HS đưa ra dự đoán kết quả trước khi thực hiện thí nghiệm.

– Các nhóm HS nhận dụng cụ, vật liệu thí nghiệm; kiểm tra dụng cụ, vật liệu và tiến hành thí nghiệm.

– Trong quá trình HS làm thí nghiệm, GV cần quan sát các nhóm để phát hiện các yếu tố có thể làm ảnh hưởng đến kết quả thí nghiệm.

– Đại diện 2 – 3 nhóm HS trình bày về quyết định lựa chọn vật liệu làm cánh buồm và giải thích lí do.

- HS lắng nghe

- HS dự đoán

- HS thực hành

– GV nhận xét kết quả hoạt động nhóm của HS và phân tích các yếu tố ảnh hưởng đến kết quả thí nghiệm của các nhóm. Ví dụ: cách đặt xe so với vạch xuất phát, cách đặt cánh buồm, hướng của quạt điện, các vật cản,...

– GV đưa ra nhận xét: Cánh buồm được làm từ vật liệu kín gió và có thể dang rộng sẽ đón gió tốt. Vật liệu quá thưa sẽ khó giữ gió, vật liệu quá mỏng sẽ dễ bị rách và làm xe đi lệch hướng khi gió to.

Thí nghiệm 2. Tìm hiểu về tác động của gió lên cánh buồm với các hình dạng khác nhau (15 phút)

– HS tiếp nhận và thực hiện các nhiệm vụ:

+ Làm việc theo nhóm trong 5 phút để chuẩn bị ba cánh buồm có hình dạng khác nhau nhưng đều làm từ loại vật liệu đã chọn ở thí nghiệm 1 theo hướng dẫn ở hình 6, 7 SHS.

+ Làm việc theo nhóm trong 7 phút thực hiện các bước thí nghiệm như hướng dẫn ở trang 35, 36 SHS và ghi kết quả thí nghiệm (chính xác, cẩn thận) vào Phiếu học tập số 3.

– GV gợi ý cho HS sử dụng lại cánh buồm đã chọn ở thí nghiệm 1 và chỉ làm thêm cánh buồm hình thang và hình tam giác từ vật liệu đã chọn.

– 1, 2 HS đưa ra dự đoán kết quả trước lớp trước khi thực hiện thí nghiệm.

– Mời các nhóm HS nhận vật liệu thí nghiệm được cung cấp thêm; kiểm tra vật liệu và tiến hành thí nghiệm.

– Trong quá trình HS làm thí nghiệm, GV quan sát các nhóm để phát hiện các yếu tố có thể làm ảnh hưởng đến kết quả thí nghiệm.

– Đại diện 2 – 3 nhóm HS trình bày về quyết định lựa chọn hình dạng làm cánh

-HS lắng nghe

- HS làm việc nhóm

- HS làm việc nhóm

- HS dự đoán

-HS nhận xét

<p>buồm và giải thích lí do.</p> <ul style="list-style-type: none"> - GV nhận xét kết quả hoạt động nhóm của HS và phân tích các yếu tố ảnh hưởng đến kết quả thí nghiệm của các nhóm. - GV đưa ra nhận xét: Các cánh buồm có diện tích bằng nhau nhưng với hình dạng khác nhau sẽ có khả năng đón gió khác nhau. Cần lựa chọn hình dạng cánh buồm sao cho xe buồm vừa chạy nhanh, vừa ít bị lệch hướng hay bị nghiêng, đổ khi thử nghiệm. 	<ul style="list-style-type: none"> - Các nhóm trình bày - HS lắng nghe
<p>3. Hoạt động luyện tập.</p> <ul style="list-style-type: none"> - Mục tiêu: + Kể tên được những việc có sử dụng năng lượng gió. + Nêu được những lợi ích của năng lượng gió đối với con người. - Cách tiến hành: 	
<p>* Những việc có sử dụng năng lượng gió.</p> <ul style="list-style-type: none"> - GV tổ chức cho HS chơi trò chơi <i>Xì điện</i>. - GV hướng dẫn cách chơi: GV sẽ “châm ngòi” đầu tiên và nêu tên một việc sử dụng năng lượng gió (chẳng hạn: thả điều) rồi chỉ vào một em thuộc một trong hai đội, HS này phải nêu được ngay một việc khác cũng sử dụng năng lượng gió. Nếu kết quả đúng thì em đó có quyền “xi điện” một bạn thuộc đội đối phương. + GV chia lớp thành hai đội để thi đua. - GV nhận xét trò chơi. <p>* Những lợi ích của năng lượng gió đối với con người.</p> <ul style="list-style-type: none"> - GV tổ chức cho HS hoạt động theo nhóm 4. - Sử dụng kĩ thuật <i>Khăn trải bàn</i>, yêu cầu các nhóm dựa vào những hiểu biết trong thực tế nêu lợi ích của năng lượng gió đối với con người. 	<p>HS lắng nghe cách chơi.</p> <p>HS tham gia chơi: Vận dụng những hiểu biết của bản thân để có thể kể tên các việc sử dụng năng lượng gió như: thả điều, phơi quần áo, chạy thuyền buồm, rê thóc, làm cối xay gió, quay tua-bin chạy máy phát điện,...</p> <ul style="list-style-type: none"> - Các nhóm làm việc: Cá nhân HS ghi lợi ích của năng lượng gió đối với con người vào mỗi góc khăn trải bàn, phần giữa khăn trải bàn ghi nội dung kết luận chung của nhóm. + Tiết kiệm chi phí. + Giảm bớt sức lao động. + Năng lượng gió có thể tái tạo.

<p>+ Bao quát, có thể hướng dẫn các nhóm cách tổng hợp kết quả và ghi nội dung kết luận chung của nhóm.</p> <p>- GV tổ chức cho HS trình bày kết quả trước lớp.</p> <p>- GV nhận xét, tuyên dương các nhóm và kết luận.</p>	<p>+ Năng lượng gió là nguồn năng lượng xanh và không gây ô nhiễm.</p> <p>- Đại diện nhóm trình bày, các nhóm khác lắng nghe, nhận xét và bổ sung.</p> <p>- HS lắng nghe.</p>
<p>4. Vận dụng trải nghiệm.</p> <p>- Mục tiêu:</p> <p>+ Củng cố những kiến thức đã học trong tiết học để học sinh khắc sâu nội dung.</p> <p>+ Vận dụng kiến thức đã học vào thực tiễn. Qua đó phát triển năng lực công nghệ và năng lực thẩm mỹ.</p> <p>+ Tạo không khí vui vẻ, hào hứng, lưu luyến sau khi học sinh bài học.</p> <p>- Cách tiến hành:</p>	
<p>- Nhận xét tiết học .</p> <p>- Dặn dò HS:</p> <p>+ Tìm hiểu về việc sử dụng năng lượng nước chảy</p> <p>+ Những lợi ích của năng lượng nước chảy đối với con người.</p>	<p>- HS lắng nghe, rút kinh nghiệm.</p> <p>- HS tìm hiểu bài sau.</p>

IV. ĐIỀU CHỈNH SAU BÀI DẠY:

.....

.....

.....

.....

Mĩ thuật

Bài 6: TRANG PHỤC LỄ HỘI

(2 Tiết)

I.MỤC TIÊU CHỦ ĐỀ

Biết quan sát các hình ảnh, hoạt động thường gặp trong lễ hội và cảm nhận được vẻ đẹp, giá trị văn hoá, biết trân trọng bảo vệ giữ gìn nét đẹp văn hoá của dân tộc. Lựa chọn được hình ảnh ấn tượng, điển hình nhất đưa vào thể hiện sản phẩm.

Thực hiện được bài thực hành chủ đề Lễ hội cụ thể là lễ hội hoa và thiết kế được trang phục lễ hội với chất liệu tự chọn.

Biết trưng bày, phân tích, nhận xét, đánh giá về đẹp của bức tranh, trang phục và nêu được những công dụng của SPMT trong đời sống hằng ngày, đưa ra hướng phát triển mở rộng thêm cho SPMT bằng nhiều chất liệu khác. Biết phân tích những giá trị thẩm mỹ trên sản phẩm của cá nhân và nhóm.

Biết trân trọng, giữ gìn và phát huy nét đẹp văn hoá dân tộc.

1.Mục tiêu bài học

Xác định được nội dung, màu sắc và hình thức trang trí trang phục lễ hội.

Biết lựa chọn, phối hợp được các vật liệu khác nhau để tạo SPMT.

Nhận xét, đánh giá được sản phẩm của mình và của bạn.

Có ý thức giữ gìn nét đẹp văn hoá trong lễ hội.

Yêu cầu cần đạt về phẩm chất và năng lực

a.Phẩm chất

Chủ đề góp phần bồi dưỡng đức tính chăm chỉ, trung thực, tinh thần trách nhiệm ở HS, cụ thể là giúp HS:

PC1: Chăm chỉ: Chuẩn bị một số vật liệu thông dụng như giấy vẽ, bút chì, màu vẽ,... trong thực hành, sáng tạo.

PC2: Nhân ái: Biết đoàn kết, hợp tác làm việc nhóm cùng các bạn.

PC3: Trung thực: Bước đầu biết chia sẻ chân thực suy nghĩ của mình qua trao đổi, nhận xét sản phẩm.

b.Năng lực

Chủ đề góp phần hình thành, phát triển ở HS các năng lực sau:

***Năng lực chung**

NLC1: Năng lực tự chủ và tự học: Biết chuẩn bị đồ 301ung, vật liệu để học tập.

NLC2: Năng lực giao tiếp và hợp tác: Biết trao đổi, thảo luận quá trình học/ thực hành, trưng bày, nêu tên sản phẩm.

NLC3: Năng lực giải quyết vấn đề và sáng tạo: Biết 301ung vật liệu và công cụ, hoạ phẩm để thực hành tạo nên sản phẩm.

***Năng lực đặc thù**

NLĐT 1: Quan sát và nhận thức thẩm mỹ: Quan sát các hình ảnh về hoạt động diễn ra trong lễ hội và thảo luận theo nội dung.

NLĐT 2: Sáng tạo và ứng dụng thẩm mỹ: HS thực hiện vẽ trang trí một trang phục lễ hội mà em thích.

NLĐT 3: Phân tích và đánh giá thẩm mỹ: Nhận xét về hình dáng, màu sắc, chất liệu, cách tạo hình trong sản phẩm.

II. ĐỒ DÙNG DẠY HỌC

1. Giáo viên

KHBD, SGK.

Tranh, ảnh về trang phục lễ hội, tranh minh họa các bước thực hiện,...

2. Học sinh

SGK, VBT (nếu có).

Giấy vẽ, bút chì, tẩy/ gôm, màu vẽ,...

III. CÁC HOẠT ĐỘNG DẠY HỌC

Tiết 2

Hoạt động của GV	Hoạt động của HS
<p>1. Khởi động: Trò chơi Ai nhanh hơn</p> <p>– GV chia lớp thành các nhóm nhỏ. GV yêu cầu mỗi nhóm trong vòng 2 phút ghi tên trang phục lễ hội mà em biết lên bảng phụ. Nhóm nào thực hiện nhanh, viết nhiều tên trang phục lễ hội nhất sẽ chiến thắng.</p> <p>→ Liên hệ vào bài mới: Bài 6: Trang phục lễ hội. (tiết 2)</p> <p>Hoạt động 1. Quan sát và nhận thức</p> <p>Nhiệm vụ:</p> <p>GV hướng dẫn cho HS quan sát và nhận thức những SPMT trang 27 trong SGK về màu sắc, chất liệu của trang phục.</p> <p>Gợi ý cách thức tổ chức:</p>	<p>– HS tham gia chơi theo nhóm theo gợi ý của GV.</p>

<p>– Tạo cơ hội cho HS tìm ra những nét đặc trưng về màu sắc, chất liệu của trang phục lễ hội.</p> <p>– câu hỏi gợi ý:</p> <p>+ Gam màu chủ đạo của trang phục là gam màu gì?</p> <p>+ Trang phục gồm có mấy màu?</p> <p>+ Màu nào chiếm nhiều nhất trong trang phục?</p> <p>+ Màu sắc của họa tiết như thế nào?</p> <p>+ SPMT được thể hiện bằng chất liệu gì?</p> <p>HS cần biết: Trang phục lễ hội của các dân tộc ở Việt Nam rất đa dạng về kiểu dáng, họa tiết và màu sắc. Mỗi bộ trang phục là một nét đẹp riêng phản ánh văn hoá đặc trưng của từng dân tộc.</p>	<p>– HS quan sát một số SPMT về màu và chất liệu.</p> <p>– HS trả lời theo gợi ý của GV.</p> <p>– Lưu ý để ghi nhớ.</p>
<p>Hoạt động 2. Luyện tập và sáng tạo Nhiệm vụ:</p> <p>GV hướng dẫn HS tham khảo các bước thực hiện vẽ trang phục lễ hội.</p> <p>HS thực hiện được một SPMT.</p> <p>Gợi ý cách thức tổ chức:</p> <p>GV yêu cầu HS quan sát hình minh họa trang 28 SGK, thảo luận để biết cách thực hiện SPMT về màu sắc, chất liệu và cách thể hiện.</p> <p>– Gợi ý các bước thực hiện:</p> <p>Bước 1: Tìm ý tưởng và phác hình khái quát trang phục.</p> <p>Bước 2: Vẽ hình chi tiết trang phục.</p> <p>Bước 3: Vẽ màu.</p> <p>Bước 4: Hoàn thiện sản phẩm.</p>	<p>– HS quan sát các bước thực hiện và thảo luận.</p> <p>– HS thảo luận nhóm, phân công công việc theo nhóm và thực hành theo sự sáng tạo của mình.</p>

<p>– câu hỏi gợi ý:</p> <p>+ Nhóm em sử dụng gam màu gì để thể hiện vào trang phục lễ hội?</p> <p>+ Trang phục nhóm em chọn có nhiều màu sắc không?</p> <p>+ Nhóm em thể hiện trang phục bằng chất liệu nào?</p> <p>– Bài tập thực hành: GV yêu cầu HS thực hiện vẽ trang trí một trang phục lễ hội mà em yêu thích. (HS thực hành tiếp theo tiết 1).</p> <p>– GV quan sát HS thực hành, tư vấn, hỗ trợ, giúp đỡ HS kịp thời.</p>	
<p>Hoạt động 3. Phân tích và đánh giá</p> <p>Nhiệm vụ:</p> <p>HS nêu cảm nhận của em về sản phẩm của bạn (nhóm bạn) theo gợi ý của GV.</p> <p>Gợi ý cách thức tổ chức:</p> <p>– GV yêu cầu HS giới thiệu và trình bày ý tưởng thể hiện của em hoặc nhóm em câu hỏi gợi ý:</p> <p>+ Em ấn tượng với trang phục lễ hội nào?</p> <p>+ Kiểu dáng trang phục có phù hợp với lễ hội không?</p> <p>+ chất liệu thực hiện sản phẩm?</p> <p>+ Em có ý tưởng điều chỉnh gì để sản phẩm hoàn thiện hơn?</p> <p>HS còn lại nhận xét bài của nhau.</p> <p>GV nhận xét, tuyên dương, động viên khuyến khích HS..</p>	<p>HS trưng bày sản phẩm, trình bày và chia sẻ cảm nhận.</p>
<p>Hoạt động 4. Vận dụng</p> <p>Nhiệm vụ:</p> <p>* Tìm hiểu trang phục lễ hội của một số dân</p>	<p>HS thực hiện theo sự hướng dẫn của GV.</p>

<p>tộc ở Việt Nam.</p> <p>Gợi ý cách thức tổ chức:</p> <p>GV nêu câu hỏi để HS chia sẻ những đặc điểm về hình và màu sắc trang phục lễ hội của một số dân tộc ở Việt Nam.</p> <p>câu hỏi gợi ý:</p> <p>+ Đây là trang phục của lễ hội nào?</p> <p>+ Nhận xét điểm khác nhau của các trang phục lễ hội?</p> <p>+ Gam màu chủ đạo của trang phục là gì?</p>	
<p>Củng cố, dặn dò</p> <p>Củng cố: Nhắc lại các bước thực hiện một SPMT.</p> <p>Dặn dò: Giữ gìn sản phẩm cẩn thận, chuẩn bị sách vở, dụng cụ hoặc vật liệu cho bài học sau</p>	<p>HS quan sát, lắng nghe và trả lời.</p> <p>HS chuẩn bị cho bài học sau.</p>

IV.ĐIỀU CHỈNH SAU TIẾT DẠY (nếu có)

.....

.....

.....

HOẠT ĐỘNG TRẢI NGHIỆM

TUẦN 12:

Hoạt động trải nghiệm theo chủ đề:

Đề xuất cách giải quyết vấn đề nảy sinh trong quan hệ với thầy cô và bạn bè.

Xử lí tình huống nảy sinh trong quan hệ với thầy cô và bạn bè.

I. YÊU CẦU CẦN ĐẠT

Học sinh:

– Giải quyết được một số vấn đề nảy sinh trong quan hệ với bạn bè và thầy cô.

Tiết trải nghiệm góp phần hình thành các năng lực, phẩm chất:

1. Năng lực đặc thù:

- Năng lực thích ứng với cuộc sống: Đề xuất được cách giải quyết vấn đề nảy sinh trong quan hệ với thầy cô và bạn bè.

2. Năng lực chung

- Năng lực giao tiếp và hợp tác: Trao đổi, tương tác với bạn trong quá trình thực hiện các nhiệm vụ.

- Năng lực giải quyết vấn đề: Xử lý được các tình huống về những vấn đề nảy sinh trong quan hệ với thầy cô và bạn bè.

3. Phẩm chất

- Phẩm chất nhân ái: Yêu thương thầy cô, bạn bè.

* **Giáo dục Quyền con người:** Bản phận giữ gìn phát, huy truyền thống tốt đẹp.. Quyền được bày tỏ ý kiến..Quyền được giáo dục, học tập và phát triển năng khiếu.

II. ĐỒ DÙNG

Giáo viên:

- Kế hoạch tổ chức hoạt động giáo dục, bài giảng Power point.
- SGK và các thiết bị, học liệu phục vụ cho tiết hoạt động (giấy A4).

Học sinh:

- Bút chì, bút màu.

III. HOẠT ĐỘNG CHỦ YẾU

Hoạt động của giáo viên	Hoạt động của học sinh
<p>Thực hành – Luyện tập</p> <p>a) Mục tiêu</p> <p>– HS đề xuất được cách giải quyết vấn đề nảy sinh trong quan hệ với thầy cô và bạn bè.</p> <p>b) Cách tiến hành</p> <p>- GV yêu cầu HS đọc nhiệm vụ 1 của hoạt động 8 SGK <i>Hoạt động trải nghiệm 5</i> trang 34 và kiểm tra xem HS đã hiểu nhiệm vụ hay chưa.</p> <p>- GV yêu cầu HS làm việc cá nhân, mỗi HS tự chọn và ghi ra 1 vấn đề đã xảy ra trong quan hệ của em với thầy cô hoặc bạn bè và mô tả về vấn đề đó theo gợi ý:</p> <p>+ Vấn đề của em với thầy cô hoặc bạn bè là gì?</p> <p>+ Chuyện gì đã xảy ra khi đó?</p> <p>GV yêu cầu HS tiếp tục làm việc cá nhân, viết cách giải quyết vấn đề của mỗi em theo gợi ý:</p> <p>- Nói lời xin lỗi trực tiếp ngay sau khi xảy ra</p>	<p>- HS đọc nhiệm vụ.</p> <p>+ HS làm việc cá nhân, ghi ra giấy 1 vấn đề đã xảy ra đối với bản thân và mô tả vấn đề đó dựa trên gợi ý GV đưa ra.</p> <p>HS tiếp tục làm việc cá nhân, suy nghĩ về cách giải quyết vấn đề mình vừa viết theo gợi ý GV đã cho.</p>

Hoạt động của giáo viên	Hoạt động của học sinh
<p>vấn đề</p> <p>- Nhờ sự hỗ trợ của người khác.</p> <p>GV cho HS trao đổi nhóm đôi, chia sẻ về vấn đề mình đã chọn và cách giải quyết vấn đề của bản thân.</p> <p>GV gọi 3-4 HS trình bày vấn đề và cách giải quyết vấn đề của em trước lớp.</p> <p>GV có thể gọi các HS khác góp ý về cách giải quyết vấn đề của bạn.</p> <p>GV nhận xét, tổng hợp những cách giải quyết vấn đề nảy sinh trong quan hệ với thầy cô và bạn bè mà HS đã trình bày.</p> <p>Hoạt động 9. Xử lí tình huống nảy sinh trong quan hệ với thầy cô và bạn bè</p> <p><i>a) Mục tiêu</i></p> <p>HS xử lí được 1 số vấn đề thường nảy sinh trong quan hệ với bạn bè và thầy cô qua các tình huống giả định.</p> <p><i>b) Cách tiến hành</i></p> <p>– GV yêu cầu HS đọc nhiệm vụ 1 của hoạt động 9 trong SGK <i>Hoạt động trải nghiệm 5</i> trang 34 và kiểm tra xem HS đã hiểu nhiệm vụ chưa.</p> <p>– GV yêu cầu HS hoạt động nhóm 4-6 HS, thảo luận và xây dựng 1 tình huống thường xảy ra trong quan hệ với thầy cô và bạn bè.</p> <p>+ Hướng dẫn HS chọn tình huống về thầy cô hoặc bạn bè.</p> <p>+ Đặt các câu hỏi gợi ý cho HS: Tình huống diễn ra ở đâu? Khi nào? Có những ai? Chuyện gì đã xảy ra?</p> <p>- GV có thể cung cấp giấy khổ lớn để HS viết hoặc vẽ tranh mô tả tình huống.</p> <p>– GV cho các nhóm dán giấy khổ lớn (viết/vẽ các tình huống) xung quanh lớp và gọi các nhóm chia sẻ về tình huống nhóm</p>	<p>HS trao đổi nhóm đôi, chia sẻ về vấn đề đã viết và cách giải quyết vấn đề mà bản thân đã lựa chọn,</p> <p>- 3-4 HS trình bày vấn đề trước lớp.</p> <p>- HS góp ý, bổ sung.</p> <p>- HS lắng nghe</p> <p>– Đọc nhiệm vụ.</p> <p>– HS thảo luận nhóm và cùng thống nhất xây dựng 1 tình huống thường xảy ra trong quan hệ với thầy cô hoặc bạn bè theo gợi ý của GV.</p> <p>– HS chia sẻ về tình huống của nhóm.</p>

Hoạt động của giáo viên	Hoạt động của học sinh
<p>vừa xây dựng trước lớp.</p> <ul style="list-style-type: none"> - GV cho HS di chuyển quanh lớp, đánh dấu sao (*) vào tình huống mà HS thích nhất và tình huống có nhiều sao nhất sẽ được lựa chọn để HS thảo luận và xử lý. <p>GV gọi 1 nhóm bất kì sắm vai xử lý tình huống.</p> <ul style="list-style-type: none"> - GV gọi 2-3 HS nhận xét, góp ý về cách xử lý tình huống của nhóm bạn. - GV gọi 1 nhóm khác xử lý lại tình huống. <p>GV lưu ý HS về thái độ, biểu cảm khuôn mặt khi sắm vai xử lý tình huống</p> <ul style="list-style-type: none"> - GV nhận xét, tổng kết hoạt động. <p>4. Tổng kết tiết trải nghiệm</p> <ul style="list-style-type: none"> - GV tổ chức vận động theo nhạc để tạo sự gắn kết cho HS trong lớp. - GV nhận xét, tổng kết hoạt động, dặn dò về nhà. 	<ul style="list-style-type: none"> - HS làm việc nhóm, thảo luận về tình huống được lựa chọn. - HS sắm vai xử lý tình huống - HS góp ý. - 1 nhóm HS khác sắm vai xử lý lại tình huống. - HS lắng nghe. - HS vận động theo nhạc, bài hát vui vẻ. - HS lắng nghe, rút kinh nghiệm
<p>IV. ĐIỀU CHỈNH, BỔ SUNG</p> <p>.....</p> <p>.....</p> <p>.....</p>	

Thứ Tư, ngày 20 tháng 11 năm 2024

TIẾNG VIỆT

TUẦN 12: CHỦ ĐỀ: TRÊN CON ĐƯỜNG HỌC TẬP
Bài 22: TỪ NHỮNG CÂU CHUYỆN ẬU THƠ (4 tiết)
Tiết 1+2: Đọc

I. YÊU CẦU CẦN ĐẠT.

1. Năng lực đặc thù:

- Đọc đúng, rõ ràng văn bản Từ những câu chuyện ẬU thơ với ngữ điệu nhẹ nhàng, giống như tâm tình; biết ngắt, nghỉ hơi hợp lí.
- Đọc hiểu: Nhận biết được những ý chính trong bài đọc, hiểu được ý nghĩa của bài đọc. Mỗi người có một con đường riêng để đi đến thành công. Với Nguyễn Nhật Ánh, đó là con đường đọc sách, đọc thật nhiều để tích lũy kiến thức, dù ban đầu niềm đam mê đọc sách đến với ông một cách hoàn toàn tự nhiên.

2. Năng lực chung.

- Năng lực tự chủ, tự học: Tích cực tập đọc, cố gắng luyện đọc đúng, luyện đọc diễn cảm tốt.
- Năng lực giải quyết vấn đề và sáng tạo: Nâng cao kĩ năng tìm hiểu ý nghĩa nội dung bài đọc và vận dụng vào thực tiễn.
- Năng lực giao tiếp và hợp tác: Phát triển năng lực giao tiếp trong trả lời các câu hỏi và hoạt động nhóm.

3. Phẩm chất.

- Phẩm chất yêu nước: Bồi dưỡng phẩm chất ham học hỏi, ham đọc sách, lòng biết ơn đối với những người thân trong gia đình – những người đã nuôi dưỡng nhiều thói quen tốt đẹp cho chúng ta.
- Phẩm chất nhân ái: Thông qua bài đọc, biết yêu quý bạn bè, tích cực hoạt động tập thể.
- Phẩm chất chăm chỉ: Có ý thức tự giác tập đọc, trả lời các câu hỏi.
- Phẩm chất trách nhiệm: Biết giữ trật tự, lắng nghe và học tập nghiêm túc.

II. ĐỒ DÙNG DẠY HỌC VÀ HỌC LIỆU.

- Kế hoạch bài dạy, bài giảng Power point.
- SGK và các thiết bị, học liệu phụ vụ cho tiết dạy.

III. HOẠT ĐỘNG DẠY HỌC.

Hoạt động của giáo viên	Hoạt động của học sinh
1. Khởi động: <ul style="list-style-type: none">- Mục tiêu:<ul style="list-style-type: none">+ Tạo không khí vui vẻ, phấn khởi trước giờ học.+ Kiểm tra kiến thức đã học của học sinh ở bài trước.- Cách tiến hành:	
1.1. Ôn lại bài cũ.	

<ul style="list-style-type: none"> - GV y/c 2-3 HS đọc thuộc bài thơ <i>Thế giới trong trang sách</i> và trả lời câu hỏi: + Khổ thơ thứ ba giúp em cảm nhận điều gì về ý nghĩa của những trang sách đối với tuổi thơ? - GV nhận xét. 	<ul style="list-style-type: none"> - HS thực hiện theo yêu cầu. - 2-3 HS trả lời. - HS lắng nghe.
<p>1.2. Khởi động</p> <ul style="list-style-type: none"> - GV dẫn dắt vào bài: Ngày 21/4 là ngày Sách và Văn hóa đọc Việt Nam. Ý nghĩa của ngày này là nhằm khuyến khích và phát triển phong trào đọc sách trong cộng đồng, nâng cao nhận thức của nhân dân về ý nghĩa to lớn và tầm quan trọng của việc đọc sách đối với việc phát triển kiến thức, kỹ năng và phát triển tư duy, giáo dục và rèn luyện nhân cách con người. Nhà văn Nguyễn Nhật Ánh là người rất thích đọc sách. Hãy cùng đọc văn bản Từ những câu chuyện ấu thơ để biết vì sao ông trở thành nhà văn nổi tiếng. - GV ghi tên bài trên bảng; kết hợp giới thiệu chân dung của nhà văn Nguyễn Nhật Ánh, những tác phẩm nổi tiếng được bạn đọc yêu thích (Thằng quỷ nhỏ, Tôi thấy hoa vàng trên cỏ xanh, Con chó nhỏ mang giỏ hoa hồng,...). 	<ul style="list-style-type: none"> - HS lắng nghe, ghi nhớ. - HS viết vở, lắng nghe, quan sát.
<p>2. Khám phá.</p> <ul style="list-style-type: none"> - Mục tiêu: + Giúp HS nhận biết giọng đọc, cách đọc, cách ngắt các câu đúng với nội dung văn bản; luyện đọc những từ dễ phát âm sai, nhận biết được bố cục của văn bản. - Cách tiến hành: 	
<p>2.1. Hoạt động 1: Luyện đọc.</p> <ul style="list-style-type: none"> - GV gọi HS khá giỏi đọc, GV nhận xét. - GV đọc và lưu ý cho HS giọng đọc, các từ ngữ quan trọng trong văn bản. - GV hỏi HS về cách chia đoạn: Văn bản này chia làm mấy đoạn? - Chia đoạn: + Đoạn 1: Từ đầu đến Nghìn lẻ một đêm + Đoạn 2: Từ Bà và chú đến kì diệu kia 	<p>Làm việc chung cả lớp</p> <ul style="list-style-type: none"> - HS nghe GV đọc mẫu.

- + Đoạn 3: Từ Bảy tuổi đến khốn khổ.
- + Đoạn 4: Từ Tôi khóc đến tưởng tượng
- + Đoạn 5: Rồi tới đến anh Hai!
- + Đoạn 6: Phần còn lại.
- Tổ chức cho HS đọc nối tiếp đoạn.
- Hướng dẫn HS luyện đọc các từ ngữ chứa tiếng dễ phát âm sai, đặc biệt là tên các câu chuyện: Tâm Cám, Thạch Sanh, Cây tre trăm đốt, Đồi hải bầy dậm, Nghìn lẻ một đêm, Không gia đình, Những người khốn khổ,....
- Tổ chức cho HS luyện đọc trong nhóm.
- Tổ chức cho HS thi đọc.
- GV tổ chức nhận xét và cùng bình chọn với HS nhóm đọc tốt nhất.

2.2. Luyện đọc diễn cảm.

- GV đọc mẫu diễn cảm toàn bài, giọng đọc phù hợp với ngữ điệu bài đọc .
- GV Hướng dẫn cách đọc diễn cảm:
- + Đọc thể hiện được tình cảm, cảm xúc của tác giả qua từng chi tiết trong văn bản. Có thể đặt câu hỏi: Nhân vật “tôi” trong văn bản là ai? (là nhà văn Nguyễn Nhật Ánh)
- GV yêu cầu HS luyện đọc diễn cảm theo nhóm đôi một số câu thể hiện lời nói của các nhân vật.
- GV theo dõi nhận xét, tuyên dương (sửa sai).

2.3. Luyện đọc toàn bài.

- GV gọi 6 HS đọc nối tiếp theo đoạn.
- GV nhận xét, tuyên dương (sửa sai)
- GV mời HS luyện đọc theo cặp.
- GV nhận xét, tuyên dương (sửa sai)
- GV nhận xét chung.

Làm việc nhóm

HS làm việc theo nhóm (3 em/ nhóm):
Mỗi HS đọc một đoạn (đọc nối tiếp 3 đoạn) sau đó đổi đoạn để đọc.

Làm việc cá nhân

HS làm việc cá nhân: Đọc thầm toàn bài một lượt.

- HS lắng nghe GV đọc mẫu.

- HS lắng nghe.

- Hs luyện đọc theo nhóm đôi.

- 6 HS đọc nối tiếp theo đoạn.
- HS lắng nghe, rút kinh nghiệm.
- HS đọc theo cặp, mỗi bạn đọc 1 đoạn cho đến hết bài.
- HS lắng nghe, rút kinh nghiệm.

TIẾT 2

3. Tìm hiểu bài:

- Mục tiêu:
- + HS nhận biết bạn nhỏ trong bài rất yêu việc đọc sách, đọc được nhiều sách hay, từ đó bản thân cần noi gương học tập theo.
- Cách tiến hành:

3.1. Giải nghĩa từ

- GV hỏi HS có từ ngữ nào trong bài đọc mà chưa hiểu. GV có thể gợi ý và giải thích (nếu HS bị động). Ví dụ: mách, rương, thợ hớt tóc,...

3.2. Tìm hiểu bài.

- GV hướng dẫn HS thực hiện lần lượt các yêu cầu nêu trong SHS.

Câu 1. Những câu chuyện đầu tiên bạn nhỏ được nghe ai kể? Đó là những câu chuyện gì?

+ GV gợi ý: Câu hỏi có 2 ý. Nên chú ý vào những từ ngữ được in nghiêng, đây chính là tên các tác phẩm truyện.

+ GV hướng dẫn HS đọc lướt đoạn văn 1.

- GV mời 2 – 3 HS trả lời trước lớp. Cả lớp nhận xét, góp ý, bổ sung.

- GV và HS thống nhất đáp án: (Có thể chấp nhận những cách diễn đạt khác nhau ở ý thứ 2.)

Câu 2. Bạn nhỏ đã làm gì để có thể tự mình khám phá thế giới kì diệu trong những câu chuyện?

- GV mời 1 – 2 HS đọc câu hỏi.

- GV gợi ý: Các em tìm đoạn văn có chứa chi tiết tự mình khám phá thế giới kì diệu trong những câu chuyện.

- **GV chốt:** Để có thể tự mình khám phá thế giới kì diệu trong những câu chuyện, bạn nhỏ đã cố gắng học chữ thật nhanh.

Câu 3. Sắp xếp các thông tin dưới đây theo lời kể về hành trình đọc sách của bạn nhỏ.

- GV cho HS đọc yêu cầu và các phương án gợi ý.

- GV yêu cầu HS làm việc cá nhân để thực hiện bài tập. GV quan sát và hỗ trợ (nếu có).

- HS đọc phần giải nghĩa từ ngữ cuối bài đọc.

- HS lắng nghe GV giải thích nghĩa của từ hoặc tra từ điển.

- Làm việc chung cả lớp hoặc làm việc theo cặp.

+ HS tự đọc kĩ đoạn văn và trao đổi với bạn để tìm câu trả lời.

Những câu chuyện đầu tiên bạn nhỏ nghe được là từ bà và chú. Đó là truyện Tấm Cám, Thạch Sanh, Cây tre trăm đốt, chuyện về Tôn Ngộ Không, một số truyện trong Nghìn lẻ một đêm, ...

- HS làm việc theo cặp để trả lời câu hỏi.

- Đại diện 2 – 3 cặp trả lời câu hỏi trước lớp. Cả lớp nhận xét, góp ý.

- HS đọc yêu cầu.

- HS làm bài cá nhân.

- GV cho HS lên bảng nối hai cột với nhau.
- GV nhận xét, tuyên dương.
- GV đặt thêm câu hỏi để tìm hiểu thông tin việc đọc sách của HS trong lớp, GV cho HS xung phong trả lời: Năm nay 10 tuổi, em đã đọc tác phẩm nổi tiếng thế giới nào chưa? Nếu có, em hãy cho biết tên những tác phẩm đó?
- GV cho HS thực hiện thảo luận nhóm đôi câu hỏi 4, 5 vào phiếu học tập.

Phiếu học tập

Câu hỏi	Trả lời
Câu 4. Những trang sách có ý nghĩa như thế nào đối với bạn nhỏ?
Câu 5. Theo em, việc bà và chú kể chuyện cho bạn nhỏ, rồi bạn nhỏ lại kể chuyện cho các em nói lên điều gì?

- GV khuyến khích HS có thể diễn đạt theo ý mình và HS nhận xét, góp ý, bổ sung và chốt lại.

Câu 6. Em học được điều gì từ cách truyền cảm hứng đọc sách tới người khác?

GV xác định đây là câu hỏi mở nên cho HS thực hiện cá nhân và tự trả lời theo suy nghĩ riêng của mình.

VD: Những bài đọc trong sách/ đã đọc trong thư viện,... sẽ được em HS kể lại cho người thân trong gia đình nghe hoặc chia sẻ sách của mình cho bạn mượn/ trao đổi sách giữa các bạn trong nhóm.

3.3. Luyện đọc lại

- GV yêu cầu HS làm việc theo nhóm đọc (3 em, mỗi em đọc 2 đoạn), đọc nối tiếp diễn cảm bài đọc.
- GV mời HS nhận xét nhóm đọc.
- GV nhận xét, tuyên dương.

- 1 HS lên bảng thực hiện yêu cầu.

Độ tuổi	Hành trình đọc sách
7 tuổi	Đọc sách do ba mua về.
8 – 9 tuổi	Đọc hết rương truyện của ông thợ hớt tóc trong làng.
Lớn hơn một chút	Đọc các tác phẩm văn học nổi tiếng thế giới.

- 1 vài HS trả lời.
- HS thảo luận nhóm đôi.
- Câu 4. Những trang sách đã mang đến cho bạn nhỏ rất nhiều cảm xúc và nhiều trải nghiệm, bồi đắp tâm hồn, làm giàu có và làm trưởng thành tình cảm một đứa bé, phát triển trí tưởng tượng...
- Câu 5. Gợi ý: Việc bà và chú kể chuyện cho bạn nhỏ, rồi bạn nhỏ lại kể chuyện cho các em nói lên sự tiếp nối trong gia đình bạn nhỏ, tạo thành một thói quen tốt, được duy trì một cách tự nhiên. Thói quen ấy giúp tất cả các thành viên đam mê đọc sách.
- HS thực hiện cá nhân và trả lời theo suy nghĩ riêng của mình.

- HS luyện đọc lại diễn cảm theo nhóm 3.

- HS nhận xét cách đọc diễn cảm của các nhóm

4. Vận dụng trải nghiệm.

- Mục tiêu:

+ Tạo không khí vui vẻ, hào hứng, lưu luyến sau khi học sinh bài học.

- Cách tiến hành:

- GV mời HS chia sẻ thêm 1 vài điều về tác giả Nguyễn Nhật Ánh mà HS đã tìm hiểu.

- Nhận xét, tuyên dương.

- GV nhận xét tiết dạy.

- Dặn dò bài về nhà.

- HS chia sẻ.

IV. ĐIỀU CHỈNH SAU BÀI DẠY:

.....
.....

TOÁN

TUẦN 12: CHỦ ĐỀ: MỘT SỐ HÌNH PHẪNG. CHU VI VÀ DIỆN TÍCH

Bài 25: HÌNH TAM GIÁC. DIỆN TÍCH HÌNH TAM GIÁC (T2)

I. YÊU CẦU CẦN ĐẠT:

1. Năng lực đặc thù:

- HS nhận biết được đặc điểm của hình tam giác. Phân biệt 4 dạng hình tam giác theo góc, cạnh; nhận biết đáy và đường cao.

- HS vẽ được đường cao của hình tam giác: Vẽ đường cao của hình tam giác theo mẫu và vẽ đường cao của những hình tam giác đó; liên hệ, vận dụng trong một số tình huống thực tế.

- HS có cơ hội phát triển năng lực lập luận, tư duy toán học và năng lực giao tiếp toán học.

2. Năng lực chung.

- Năng lực tự chủ, tự học: Chủ động tích cực tìm hiểu và nhận biết, phân biệt được 4 dạng hình tam giác; nhận biết đáy và đường cao.

- Năng lực giải quyết vấn đề và sáng tạo: Biết vận dụng được việc nhận biết các đặc điểm của hình tam giác để giải quyết một số tình huống thực tế.

- Năng lực giao tiếp và hợp tác: Có thói quen trao đổi, thảo luận cùng nhau hoàn thành nhiệm vụ dưới sự hướng dẫn của giáo viên.

3. Phẩm chất.

- Phẩm chất chăm chỉ: Ham học hỏi tìm tòi để hoàn thành tốt nội dung học tập.

- Phẩm chất trách nhiệm: Có ý thức trách nhiệm với lớp, tôn trọng tập thể.

II. ĐỒ DÙNG DẠY HỌC

- SGK và các thiết bị, học liệu và đồ dùng phục vụ cho tiết dạy.

III. HOẠT ĐỘNG DẠY HỌC

Hoạt động của giáo viên	Hoạt động của học sinh
1. Khởi động: - Mục tiêu: + Tạo không khí vui vẻ, phấn khởi trước giờ học. + Thông qua khởi động, giáo viên dẫn dắt bài mới hấp dẫn để thu hút học sinh tập trung. - Cách tiến hành:	
- GV tổ chức cho HS giới thiệu sản phẩm của tiết học trước. - GV nêu vấn đề: - YC HS nêu cách để tạo ra 2 hình tam giác vuông từ 1 hình tam giác cho trước. - Gv giới thiệu bài: Muốn vẽ đường cao của một hình tam giác ta làm như thế nào? Hãy cùng tìm hiểu điều đó trong bài học hôm nay nhé!	- Nếu HS không có sản phẩm, GV chuẩn bị một sản phẩm cắt dán từ các hình tam giác vuông. - HS nêu đặc điểm của hình tam giác vuông: Có hai cạnh góc vuông vuông góc với nhau. - HS nghe GV nêu vấn đề cần giải quyết: Làm thế nào để tạo ra 2 hình tam giác vuông từ 1 hình tam giác nhọn cho trước? - HS suy nghĩ và nêu các cách theo ý kiến cá nhân. - 2 HS đọc 2 bóng nói trang 93 – SGK Toán 5 tập một. - HS nêu cách để tạo ra 2 hình tam giác vuông từ 1 hình tam giác cho trước: Vẽ đường cao và cắt theo đường cao đó. - HS nghe GV giới thiệu bài.
2. Hoạt động khám phá - Mục tiêu: + Hs vẽ được đường cao của hình tam giác: Vẽ đường cao của hình tam giác theo mẫu và vẽ đường cao của những hình tam giác đó; liên hệ, vận dụng trong một số tình huống thực tế. - Cách tiến hành:	
a) Vẽ đường cao của hình tam giác có hai góc nhọn ở đáy - Gv tổ chức các nhóm chuyên gia theo phân công.	- HS trong mỗi tổ được chia thành 2 nhóm chuyên gia: + Nhóm chuyên gia 1: Chuyên gia về hình tam giác nhọn.

<p>- Gv theo dõi, hướng dẫn, hỗ trợ các nhóm.</p>	<ul style="list-style-type: none"> + Nhóm chuyên gia 2: Chuyên gia về hình tam giác tù. - Nhóm chuyên gia 1 được phát bảng phụ (1). - Nhóm chuyên gia 2 được phát bảng phụ (2). - Các nhóm chuyên gia nhận nhiệm vụ: Nghiên cứu cách vẽ đường cao của các hình tam giác đã cho. - Các nhóm chuyên gia nghiên cứu, vận dụng kiến thức về vẽ đường vuông góc, với sự giúp đỡ của GV, thống nhất cách vẽ đường cao trong từng loại hình tam giác. a) Vẽ đường cao của hình tam giác có hai góc nhọn ở đáy <ul style="list-style-type: none"> - Nhóm chuyên gia 1 thống nhất các bước để vẽ đường cao của hình tam giác có hai góc nhọn ở đáy: <ul style="list-style-type: none"> + Bước 1: Xác định đáy cần vẽ góc vuông (đáy BC). + Bước 2: Xác định đỉnh đối diện với cạnh BC (đỉnh A). + Bước 3: Đặt 1 cạnh góc vuông của ê ke trùng với đáy BC, trượt ê ke trên đáy BC cho đến khi cạnh vuông góc còn lại đi qua đỉnh A. + Bước 4: Kẻ đoạn thẳng từ A hạ xuống đáy BC. Đánh dấu điểm vừa cắt trên BC là điểm H, vẽ kí hiệu góc vuông. AH chính là đường cao ứng với đáy BC của hình tam giác ABC.
<p>b) Vẽ đường cao của hình tam giác có một góc tù ở đáy</p> <ul style="list-style-type: none"> - GV chốt: + Bước 1: Xác định đáy cần vẽ góc vuông (đáy BC) và kéo dài cạnh đáy đó về phía đỉnh đối diện (đỉnh A). + Bước 2: Xác định đỉnh đối diện với cạnh BC (đỉnh A). 	<ul style="list-style-type: none"> - Nhóm chuyên gia 2 thống nhất các bước để vẽ đường cao của hình tam giác có một góc tù ở đáy: - Sau khi 2 nhóm chuyên gia đã thống nhất cách vẽ đường cao của hình tam giác, các thành viên trong 2 nhóm sẽ ngồi bắt cặp với nhau, chia sẻ cho nhau về cách vẽ đường cao của hình tam

<p>+ Bước 3: Đặt 1 cạnh góc vuông của ê ke trùng với đáy BC, trượt ê ke trên đáy BC về phía đỉnh A cho đến khi cạnh vuông góc còn lại đi qua đỉnh A.</p> <p>+ Bước 4: Kẻ đoạn thẳng từ A hạ xuống đáy BC. Đánh dấu điểm vừa cắt trên BC là điểm H, vẽ kí hiệu góc vuông. AH chính là đường cao ứng với đáy BC của hình tam giác ABC.</p>	<p>giác.</p> <p>- HS nêu các bước giống nhau trong cách vẽ đường cao của hai loại hình tam giác. + Cần xác định đáy và đường cao tương ứng.</p> <p>+ Vẽ đoạn thẳng vuông góc đi qua đỉnh tới đáy tương ứng.</p> <p>- HS nêu sự khác biệt trong cách vẽ đường cao của hai loại hình tam giác.</p> <p>+ Hình tam giác có một góc tù ở đáy cần kéo dài đáy về phía đỉnh đối diện, đường cao nằm ngoài hình tam giác.</p> <p>+ Hình tam giác có hai góc nhọn ở đáy thì đường cao sẽ nằm ở trong hình tam giác.</p>
<p>3. Luyện tập.</p> <p>- Mục tiêu:</p> <ul style="list-style-type: none"> - HS nhận biết được đặc điểm của hình tam giác. Phân biệt 4 dạng hình tam giác theo góc, cạnh; nhận biết đáy và đường cao. - HS vẽ được đường cao của hình tam giác: Vẽ đường cao của hình tam giác theo mẫu và vẽ đường cao của những hình tam giác đó; liên hệ, vận dụng trong một số tình huống thực tế. <p>- Cách tiến hành:</p>	
<p>Bài 1</p> <ul style="list-style-type: none"> - GV yc HS đọc đề bài. - YC HS thực hành. - GV mời 2 HS lên bảng vẽ đường cao. - Y/c 1-2 HS nêu cách vẽ đường cao ứng với đáy GE. - YC HS nhận xét, bổ sung. - GV nhận xét, chốt. 	<ul style="list-style-type: none"> - HS đọc đề bài. - HS thực hành vẽ hình tam giác DEG và IKL trong vở rồi vẽ đường cao ứng với đáy GE, KI. - 2 HS lên bảng vẽ đường cao trên bảng phụ (3a). - HS nêu cách vẽ đường cao ứng với đáy GE: <ul style="list-style-type: none"> + Đáy là GL thì đường cao tương ứng phải hạ từ đỉnh D. + Từ đỉnh D, hạ đường cao vuông góc xuống đáy GE, cắt GE tại điểm H. +DH là đường cao ứng với đáy GE của hình tam giác DEG. - HS nhận xét bạn. - HS nêu đây là cách vẽ đường cao

<p>b) Thực hành vẽ hình tương tự như câu a (lưu ý vẽ đường cao của hình tam giác có một góc tù ở đáy).</p>	<p>của hình tam giác có 2 góc nhọn ở đáy. - HS thực hiện tương tự với hình tam giác IKL.</p>
<p>Bài 2</p> <ul style="list-style-type: none"> - YC HS đọc đề bài. - YV HS nêu thứ tự vẽ hình. - YC HS nhận xét, bổ sung. - 1 vài Hs nêu cách vẽ hình tam giác ABC. - YC cả lớp thực hành vào vở. - YC HS nêu cách vẽ các đường cao AH, HN và HM? 	<ul style="list-style-type: none"> - HS đọc đề bài. - HS nêu thứ tự vẽ hình dựa trên bảng phụ (4). + Vẽ hình tam giác ABC đầu tiên. + Vẽ đường cao AH. + Vẽ HN và HM (HS có thể nếu chi tiết HN và HM là đường cao của những hình tam giác nào). - HS được các bạn và GV nhận xét. - HS nêu cách vẽ hình tam giác ABC: Xác định độ dài các cạnh: Cạnh AB dài 5 ô, cạnh AC dài 5 ô, lấy lần lượt các điểm A, B, C để vẽ. - HS vẽ bài vào vở. - 3 HS nêu cách vẽ các đường cao AH, HN và HM; được bạn và GV nhận xét. + Đường cao AH là đường cao tương ứng với đáy BC của hình tam giác ABC. + Đường cao HN là đường cao tương ứng với đáy AB của hình tam giác AHB. + Đường cao HM là đường cao tương ứng với đáy AC của hình tam giác AHC. - HS trả lời: Vẽ đường cao trong bài 2 dựa vào cách vẽ đường cao của hình tam giác có hai góc nhọn ở đáy.
<p>4. Vận dụng, trải nghiệm.</p> <ul style="list-style-type: none"> - Mục tiêu: + Củng cố những kiến thức đã học trong tiết học để học sinh khắc sâu nội dung. + Vận dụng kiến thức đã học vào thực tiễn. Qua đó HS có cơ hội phát triển năng lực lập luận, tư duy toán học và năng lực giao tiếp toán học. 	

+ Tạo không khí vui vẻ, hào hứng, lưu luyện sau khi học sinh bài học.

- Cách tiến hành:

Bài 3

- GV tổ chức cho HS quan sát bảng phụ.
Em nhìn thấy ở đâu? Có tác dụng gì?

- GV nhận xét, khen ngợi.

- YC HS dự đoán công dụng của từng bộ phận.

- YC HS nêu hình dáng của vì kèo, các thanh chống là đường nào trong các hình đó?

- Y/c HS vẽ một vì kèo vào vở.

Trải nghiệm

- GV tổ chức cho HS kể tên thêm 1 số vì kèo trong thực tế cuộc sống.

- Giao việc: HS thực hành làm mô hình vì kèo tại nhà.

- HS nêu hiểu biết về vì kèo:

(Vì kèo là một chi tiết của mái nhà, có tác dụng chống đỡ chịu lực cho mái nhà).

- HS nêu cấu tạo của vì kèo: Bao gồm thanh kèo, thanh chống giữa và thanh chống đứng.

- Các HS khác lắng nghe, nhận xét.

- HS thử dự đoán công dụng của từng bộ phận; được bạn và GV nhận xét.

+ Thanh kèo: Dùng để tạo hình.

+ Thanh chống giữa và thanh chống đứng: Giúp thanh kèo được chắc chắn, chịu được lực.

(Vì kèo được làm theo hình tam giác, giúp mái nhà thoải thoải, dễ thoát nước. Các thanh chống của vì kèo chính là các đường cao, giúp vì kèo chắc chắn, chịu lực tốt hơn.)

- HS thực hành vẽ một vì kèo vào vở.

- HS kể tên một số vì kèo khác trong cuộc sống.

- HS xem video một số vì kèo trong thực tế.

- HS thử thực hành làm một số mô hình vì kèo tại nhà, buổi sau mang đến chia sẻ cho các bạn trong lớp.

IV. ĐIỀU CHỈNH SAU BÀI DẠY:

.....
.....
.....

CÔNG NGHỆ

TUẦN 12:

PHẦN 1: CÔNG NGHỆ VÀ ĐỜI SỐNG

Bài 4: THIẾT KẾ SẢN PHẨM (T4)

I. YÊU CẦU CẦN ĐẠT:

1. Năng lực đặc thù:

- thiết kế được một sản phẩm thủ công kỹ thuật do học sinh tự chọn

2. Năng lực chung.

- Năng lực tự chủ, tự học: Học sinh tự tìm hiểu bài và tự nhận xét được kết quả học tập của mình học sinh tự làm được những việc của mình theo sự phân công hướng dẫn của giáo viên.

- Năng lực giải quyết vấn đề và sáng tạo: học sinh xác định được các bước để làm sản phẩm mẫu từ ý tưởng mình đã đề ra.

- Năng lực giao tiếp và hợp tác: Có thói quen trao đổi, thảo luận cùng nhau hoàn thành nhiệm vụ dưới sự hướng dẫn của giáo viên.

3. Phẩm chất.

- Phẩm chất chăm chỉ: học sinh chuẩn bị bài trước khi đến lớp, hăng say tìm tòi kiến thức bên ngoài để mở rộng hiểu biết và thường xuyên xem lại kiến thức bài cũ.

- Phẩm chất trách nhiệm: hoàn thành các nhiệm vụ tự học cá nhân nắm được và thực hiện tốt nhiệm vụ khi làm việc nhóm.

- Phẩm chất trung thực: học sinh thật thà ngay thẳng trong việc đánh giá và tự đánh giá. Học sinh mạnh dạn nói lên ý tưởng suy nghĩ của mình.

II. ĐỒ DÙNG DẠY HỌC

- SGK và các thiết bị, học liệu và đồ dùng phục vụ cho tiết dạy: máy tính, máy chiếu, sách giáo khoa, phiếu học tập, kéo, hồ dán, giấy màu, giấy bìa và một số loại vật liệu, dụng cụ khác.

III. HOẠT ĐỘNG DẠY HỌC

Hoạt động của giáo viên	Hoạt động của học sinh
1. Khởi động: (5')	
- Mục tiêu:	
+ Tạo không khí vui vẻ, phấn khởi trước giờ học.	
+ Thông qua khởi động, giáo viên dẫn dắt bài mới hấp dẫn để thu hút học sinh tập trung.	
- Cách tiến hành:	
- GV hướng dẫn học sinh cùng hát bài hát thể giới đồ chơi và làm một số động tác đơn giản theo nhịp điệu.	- HS hát thực hiện các động tác theo giáo viên.
- GV dẫn dắt vào bài	- HS lắng nghe
2. Hoạt động luyện tập – thực hành: 30'	

- Mục tiêu:
 - HS đưa ra các bước làm sản phẩm thủ công kỹ thuật.
 - HS thiết kế được sản phẩm thủ công kỹ thuật mà học sinh đã tự lên ý tưởng.
 - HS đánh giá sản phẩm của mình của bạn và hoàn thiện sản phẩm của mình.
- ,- Cách tiến hành:

- GV tổ chức cho học sinh làm việc theo nhóm thảo luận về các bước để thiết kế sản phẩm của mình.
- GV gọi một số học sinh lên chia sẻ vì các bước thiết kế của mình.
- GV cho học sinh chuẩn bị đồ dùng dụng cụ và là sản phẩm mẫu.

- HS thảo luận và ghi chú
- HS chia sẻ
- HS chuẩn bị đồ dùng dụng cụ
- HS cất các dụng cụ không dùng đến vật liệu thừa để trưng bày sản phẩm của mình

- GV cho 2 nhóm cạnh nhau quan sát nhận xét về sản phẩm của nhóm mình và nhóm bạn theo tiêu chí trên bằng cách điền phiếu đánh giá.

PHIẾU ĐÁNH GIÁ SẢN PHẨM			
Tiêu chí			
Đúng hình dạng	?	?	?
Chắc chắn	?	?	?
Thẩm mỹ	?	?	?

- GV mời một số nhóm trình bày kết quả thảo luận
- GV yêu cầu học sinh hoàn thiện sản phẩm của mình sao cho đáp ứng các tiêu chí đánh giá.
- GV khen ngợi cả lớp.

- HS trả lời
- HS lắng nghe
- HS quan sát trao đổi và nhận xét
- HS trình bày kết quả thảo luận của mình.
- HS điều chỉnh hoàn thiện sản phẩm của mình
- HS lắng nghe ghi chép

3. Vận dụng trải nghiệm.

- Mục tiêu:
 - + Củng cố những kiến thức đã học trong tiết học để học sinh khắc sâu nội dung.
 - + Vận dụng kiến thức đã học vào thực tiễn. Qua đó phát triển năng lực công nghệ và năng lực thẩm mỹ.
 - + Tạo không khí vui vẻ, hào hứng, lưu luyến sau khi học sinh bài học.
- Cách tiến hành:

- GV tổ chức cho học sinh bình chọn sản phẩm ấn tượng nhất, sản phẩm có tính ứng dụng cao.
- Gv nhận xét chung về sản phẩm mẫu của học sinh.
- GV dẫn dò học sinh về nhà tìm hiểu thêm một số sản phẩm thủ công, công nghệ khác và

- Học sinh bình chọn
- HS lắng nghe, rút kinh nghiệm.

hoàn thiện thêm sản phẩm vừa được làm.

- Nhận xét sau tiết dạy.

- Dặn dò về nhà.

IV. ĐIỀU CHỈNH SAU BÀI DẠY:

.....
.....
.....

ÔN TIẾNG VIỆT

VIẾT: TÌM HIỂU CÁCH VIẾT ĐOẠN VĂN THỂ HIỆN TÌNH CẢM, CẢM XÚC VỀ MỘT CÂU CHUYỆN.

I. YÊU CẦU CẦN ĐẠT.

1. Năng lực đặc thù:

- Nhận biết được cách viết đoạn văn thể hiện tình cảm, cảm xúc về một câu chuyện.

- Góp phần phát triển năng lực ngôn ngữ.

- Biết vận dụng kiến thức từ bài học để vận dụng vào thực tiễn.

2. Năng lực chung.

- Năng lực tự chủ, tự học: Tích cực học tập, tiếp thu kiến thức để thực hiện tốt nội dung bài học.

- Năng lực giải quyết vấn đề và sáng tạo: Nâng cao kỹ năng làm văn kể chuyện sáng tạo.

- Năng lực giao tiếp và hợp tác: Phát triển năng lực giao tiếp trong trò chơi và hoạt động nhóm.

3. Phẩm chất.

- Phẩm chất nhân ái: Thông qua bài học, biết trân trọng nét riêng của mọi người trong cuộc sống.

- Phẩm chất chăm chỉ: Có ý thức tự giác trong học tập, trò chơi và vận dụng.

- Phẩm chất trách nhiệm: Biết giữ trật tự, lắng nghe và học tập nghiêm túc.

II. ĐỒ DÙNG DẠY HỌC.

- Kế hoạch bài dạy, bài giảng Power point.

- SGK và các thiết bị, học liệu phụ vụ cho tiết dạy.

III. HOẠT ĐỘNG DẠY HỌC.

Hoạt động của giáo viên	Hoạt động của học sinh
-------------------------	------------------------

1. Khởi động:

- Mục tiêu:

- + Tạo không khí vui vẻ, phấn khởi trước giờ học.
 - + Kiểm tra kiến thức đã học của học sinh ở bài trước.
 - + Nhận biết được nội dung trọng tâm của bài học; kích thích sự hứng thú của HS.
- Cách tiến hành:

2. Khám phá.

- Mục tiêu:

- + Giúp HS hiểu những yêu cầu và cách viết đoạn văn nêu cảm xúc về một câu chuyện.
 - + Góp phần phát triển năng lực ngôn ngữ.
- Cách tiến hành:

Bài tập 1: Đọc câu chuyện Không nên phá tổ chim ở bài tập 1 (SHS Tiếng Việt 5, tập một, trang 108) và trả lời câu hỏi.

- Em hãy đọc bài tập 1 trong sách giáo khoa, làm việc cặp đôi và trả lời các câu hỏi.

a. Vì sao người chị khuyên em không nên phá tổ chim?

b. Theo người chị, loài chim có ích gì đối với con người?

c. Câu chuyện này giúp em nhận ra điều gì?

Bài tập 2: Đọc đoạn văn ở bài tập 2 (SHS Tiếng Việt 5, tập một, trang 108) và thực hiện yêu cầu.

a. Người viết muốn nói gì qua đoạn văn?

b. Tìm phần mở đầu, triển khai, kết thúc của đoạn văn. Nói ý nếu nội dung ở cột bên phải tương ứng với mỗi phần ở cột bên trái.

Mở đầu
Từ đầu đến
Triển khai
Tiếp theo đến
Kết thúc
Phần còn lại

Nhấn mạnh ấn tượng của câu chuyện đối với bản thân.
Giới thiệu câu chuyện Không nên phá tổ chim và nêu ấn tượng chung về câu chuyện.
- Nếu nội dung chính, những chi tiết gây ấn tượng trong câu chuyện.
- Bộc lộ cảm xúc trước ý nghĩa nhân văn cao đẹp của câu chuyện.

c. Tìm trong đoạn văn những từ ngữ hoặc câu văn thể hiện tình cảm, cảm xúc của người viết.

- HS nghe yêu cầu, đọc bài tập trong sách, thảo luận với bạn bên cạnh để thống nhất phương án.

a. Người chị khuyên em không nên phá tổ chim vì khi chim mẹ về, chim mẹ không thấy con sẽ buồn, còn chim non xa mẹ sẽ chết. Không những thế, loài chim còn có rất nhiều lợi ích.

b. Theo lời người chị, khi chim lớn, chim sẽ hát ca, bay lượn, ăn sâu bọ giúp ích cho con người.

c. Câu chuyện giúp em nhận ra rằng cần phải trân trọng sự sống của muôn loài.

- HS nghe câu hỏi, thảo luận nhóm; nhóm trưởng thống nhất ý kiến và hoàn thiện vào phiếu học tập.

Dự kiến câu trả lời:

a. Qua đoạn văn trên, người viết muốn nói rằng: Cuộc đời sẽ tốt đẹp hơn, hạnh phúc hơn nếu chúng ta biết yêu quý và trân trọng sự sống của muôn loài.

b.

Mở đầu
Từ đầu đến "cảm xúc khó quên"
Triển khai
Tiếp theo đến "sự sống của muôn loài"
Kết thúc
Phần còn lại

Nhấn mạnh ấn tượng của câu chuyện đối với bản thân.
Giới thiệu câu chuyện Không nên phá tổ chim và nêu ấn tượng chung về câu chuyện.
- Nếu nội dung chính, những chi tiết gây ấn tượng trong câu chuyện.
- Bộc lộ cảm xúc trước ý nghĩa nhân văn cao đẹp của câu chuyện.

- GV nhận xét, tuyên dương.

Bài tập 3: Ghi lại những điểm cần lưu ý khi viết đoạn văn nêu tình cảm, cảm xúc về một câu chuyện.

C) – Những từ ngữ: giản dị, cảm xúc khó quên, nhẹ nhàng, thấm thía, xúc động, ý nghĩa nhân văn, cao đẹp, tốt đẹp hơn, hạnh phúc hơn, yêu quý, trân trọng, quần quýt, in đậm trong tâm trí.

– Những câu văn:

+ Không nên phá tổ chim là một câu chuyện giản dị nhưng lại mang đến cho tôi nhiều cảm xúc khó quên.

+ Lời khuyên của chị thật nhẹ nhàng mà thấm thía.

+ Câu chuyện tuy ngắn nhưng thật xúc động bởi ý nghĩa nhân văn cao đẹp: Cuộc đời sẽ tốt đẹp hơn, hạnh phúc hơn nếu chúng ta biết yêu quý và trân trọng sự sống của muôn loài.

+ Gấp trang sách lại, hình ảnh những chú chim non bé bỏng quần quýt bên mẹ vẫn in đậm trong tâm trí tôi.

- HS lắng nghe

- HS thực hiện yêu cầu theo những gợi ý SGK.

Những điểm cần lưu ý khi viết đoạn văn nêu tình cảm, cảm xúc về một câu chuyện với bạn theo gợi ý:

+ Đoạn văn nêu tình cảm, cảm xúc về một câu chuyện thường có 3 phần: mở đầu, triển khai, kết thúc.

+ Nội dung chính mỗi phần là:

– Mở đầu: Giới thiệu tên câu chuyện, tên tác giả và nêu ấn tượng chung về câu chuyện.

– Triển khai: Kể tóm tắt nội dung câu chuyện, nêu những điều yêu thích ở câu chuyện (nhân vật, sự việc, ý nghĩa của câu chuyện,...) và thể hiện tình cảm, cảm xúc đối với câu chuyện.

– Kết thúc: Khẳng định một lần nữa giá trị, ý nghĩa của câu chuyện hoặc nhấn mạnh tình cảm, cảm xúc đối với câu chuyện.

+ Người viết cần thể hiện tình cảm, cảm xúc chân thật, nhẹ nhàng, phù hợp với nội dung

<ul style="list-style-type: none"> - GV yêu cầu HS nhận xét - GV chốt 	<p>và tình tiết có trong câu chuyện. Đồng thời phải đồng cảm với nhân vật có trong truyện. (Lưu ý: Nếu không đủ thời gian, HS thực hiện</p> <ul style="list-style-type: none"> - HS nhận xét - HS lắng nghe
<p>3. Luyện tập.</p> <ul style="list-style-type: none"> - Mục tiêu: + Từ việc tìm hiểu bài văn kể chuyện sáng tạo và các chi tiết sáng tạo cho bài văn, nêu được những cách có thể viết bài văn kể chuyện sáng tạo. + Góp phần phát triển năng lực ngôn ngữ. - Cách tiến hành: 	
<ul style="list-style-type: none"> - GV cho HS làm việc nhóm. - GV cũng có thể cho HS tập kể lại ngắn gọn, có thể hiện cảm xúc của bản thân thành lời cho cả lớp cùng nghe. - GV cho 2 – 3 HS nhận xét, bình chọn theo ý kiến cá nhân. - GV nhận xét, củng cố. 	<ul style="list-style-type: none"> - HS thảo luận nhóm. Đại diện các nhóm trình bày sản phẩm đã chuẩn bị. - 2-3 HS nhận xét, bình chọn câu chuyện/ phần thể hiện lại câu chuyện đó có cảm xúc hay nhất mà em thích.
<p>4. Vận dụng trải nghiệm.</p> <ul style="list-style-type: none"> - Mục tiêu: + Củng cố những kiến thức đã học trong tiết học để học sinh khắc sâu nội dung. + Vận dụng kiến thức đã học vào thực tiễn. + Tạo không khí vui vẻ, hào hứng, lưu luyến sau khi học sinh bài học. - Cách tiến hành: 	
<p>Bài 4: Tìm đọc câu chuyện kể về tấm gương học tập hoặc những đóng góp của một nhà khoa học. Ghi lại thông tin về câu chuyện em đọc được.</p> <ul style="list-style-type: none"> - Tên câu chuyện: - Tên nhân vật: - Ấn tượng về nhân vật: <p>- Gv dặn dò HS chuẩn bị bài sau.</p>	<ul style="list-style-type: none"> - Tên câu chuyện: nâng niu từng hạt giống - Tên nhân vật: Lương Định Của - Ấn tượng về nhân vật: Ông là một nhà khoa học đã tạo ra được nhiều giống lúa quý cho nền nông nghiệp Việt Nam - HS lắng nghe, ghi nhớ.

IV. ĐIỀU CHỈNH SAU BÀI DẠY:

.....

.....

.....

ÔN TOÁN

Bài 25: HÌNH TAM GIÁC. DIỆN TÍCH HÌNH TAM GIÁC (T2)

I. YÊU CẦU CẦN ĐẠT:

1. Năng lực đặc thù:

- HS nhận biết được đặc điểm của hình tam giác. Phân biệt 4 dạng hình tam giác theo góc, cạnh; nhận biết đáy và đường cao.
- HS vẽ được đường cao của hình tam giác: Vẽ đường cao của hình tam giác theo mẫu và vẽ đường cao của những hình tam giác đó; liên hệ, vận dụng trong một số tình huống thực tế.
- HS có cơ hội phát triển năng lực lập luận, tư duy toán học và năng lực giao tiếp toán học.

2. Năng lực chung.

- Năng lực tự chủ, tự học: Chủ động tích cực tìm hiểu và nhận biết, phân biệt được 4 dạng hình tam giác; nhận biết đáy và đường cao.
- Năng lực giải quyết vấn đề và sáng tạo: Biết vận dụng được việc nhận biết các đặc điểm của hình tam giác để giải quyết một số tình huống thực tế.
- Năng lực giao tiếp và hợp tác: Có thói quen trao đổi, thảo luận cùng nhau hoàn thành nhiệm vụ dưới sự hướng dẫn của giáo viên.

3. Phẩm chất.

- Phẩm chất chăm chỉ: Ham học hỏi tìm tòi để hoàn thành tốt nội dung học tập.
- Phẩm chất trách nhiệm: Có ý thức trách nhiệm với lớp, tôn trọng tập thể.

II. ĐỒ DÙNG DẠY HỌC

- VBT và các thiết bị, học liệu và đồ dùng phục vụ cho tiết dạy.

III. HOẠT ĐỘNG DẠY HỌC

Hoạt động của giáo viên	Hoạt động của học sinh
1. Khởi động: - Mục tiêu: + Tạo không khí vui vẻ, phấn khởi trước giờ học. + Thông qua khởi động, giáo viên dẫn dắt bài mới hấp dẫn để thu hút học sinh tập trung. - Cách tiến hành:	
2. Hoạt động khám phá - Mục tiêu: + HS vẽ được đường cao của hình tam giác: Vẽ đường cao của hình tam giác theo mẫu và vẽ đường cao của những hình tam giác đó; liên hệ, vận dụng trong một số tình huống thực tế. - Cách tiến hành:	
3. Luyện tập. - Mục tiêu: - HS nhận biết được đặc điểm của hình tam giác. Phân biệt 4 dạng hình tam giác theo góc, cạnh; nhận biết đáy và đường cao.	

- HS vẽ được đường cao của hình tam giác: Vẽ đường cao của hình tam giác theo mẫu và vẽ đường cao của những hình tam giác đó; liên hệ, vận dụng trong một số tình huống thực tế.

- Cách tiến hành:

Bài 1: a) Vẽ đường cao ứng với đáy BD của hình tam giác BCD và vẽ đường cao ứng với đáy PQ của hình tam giác OPQ.

b) Vẽ đường cao ứng với đáy CD của hình tam giác BCD và vẽ đường cao ứng với đáy MN của hình tam giác MNP.

- GV yc HS đọc đề bài.

- YC HS thực hành.

- HS đọc đề bài.

- HS thực hành vẽ

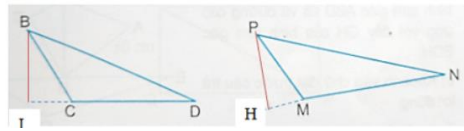
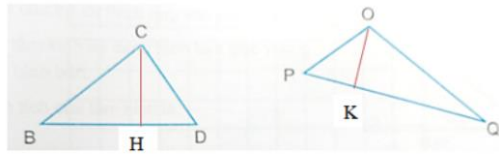

- HS nhận xét bạn.

- HS lắng nghe

- YC HS nhận xét, bổ sung.

- GV nhận xét, chốt.

Bài 2: Vẽ hình (theo mẫu), biết rằng:

BK là đường cao ứng với đáy AC của hình tam giác ABC.

KI là đường cao ứng với đáy AB của hình tam giác ABK.

KN là đường cao ứng với đáy BC của hình tam giác BCK.

- YC HS đọc đề bài.

- Yc HS vẽ

- HS đọc đề bài.

- HS thực hành vẽ

- YC HS nhận xét, bổ sung.
- GV nhận xét và chốt

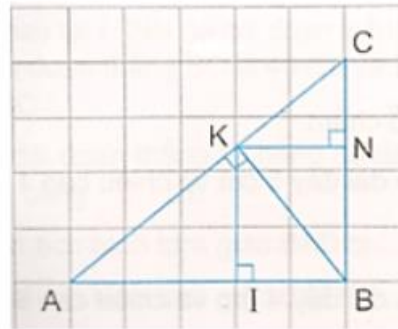

- B) Đáp án đúng là: Bơ**
 Hình tam giác vuông là: BCD.
 - HS nhận xét bạn.
 - HS lắng nghe

4. Vận dụng, trải nghiệm.

- Mục tiêu:
 - + củng cố những kiến thức đã học trong tiết học để học sinh khắc sâu nội dung.
 - + Vận dụng kiến thức đã học vào thực tiễn. Qua đó HS có cơ hội phát triển năng lực lập luận, tư duy toán học và năng lực giao tiếp toán học.
 - + Tạo không khí vui vẻ, hào hứng, lưu luyến sau khi học sinh bài học.
- Cách tiến hành:

Bài 3: Vẽ hình (theo mẫu)

- GV tổ chức cho HS quan sát hình mẫu.
- GV yêu cầu HS vẽ theo mẫu

- HS quan sát
- HS thực hành vẽ

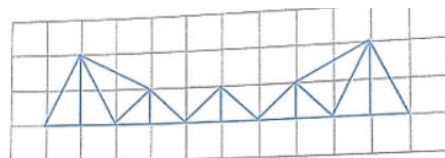

- YC HS nhận xét, bổ sung.
- GV nhận xét và chốt

- HS nhận xét bạn.
- HS lắng nghe

Bài 4: Cho hình vẽ bên.

a) Vẽ đường cao ứng với đáy AD của hình tam giác ABD và vẽ đường cao ứng với đáy GH của hình tam giác EGH.

b) Khoanh vào chữ đặt trước câu trả lời đúng. Trong hình vẽ trên, hình tam giác nào là hình tam giác vuông?

- A. Hình tam giác ABD
- B. Hình tam giác BCD
- C. Hình tam giác EGH

- GV yêu cầu HS đọc yêu cầu bài tập

Thứ Năm, ngày 21 tháng 11 năm 2024

TIẾNG VIỆT

Tiết 3: Viết

**TÌM Ý CHO ĐOẠN VĂN THỂ HIỆN TÌNH CẢM,
CẢM XÚC VỀ MỘT CÂU CHUYỆN**

I. YÊU CẦU CẦN ĐẠT.

1. Năng lực đặc thù:

- Biết tìm ý cho đoạn văn thể hiện tình cảm, cảm xúc về một câu chuyện.
- Tìm đọc được các câu chuyện kể về các tấm gương học tập hoặc sự nghiệp của các nhà khoa học.

2. Năng lực chung.

- Năng lực tự chủ, tự học: Tích cực học tập, tiếp thu kiến thức để thực hiện tốt nội dung bài học.
- Năng lực giải quyết vấn đề và sáng tạo: Nâng cao kỹ năng viết đoạn văn.
- Năng lực giao tiếp và hợp tác: Phát triển năng lực giao tiếp trong trả lời các câu hỏi và hoạt động nhóm.

3. Phẩm chất.

- Phẩm chất yêu nước: Bồi dưỡng phẩm chất ham học hỏi, ham đọc sách, lòng biết ơn đối với những người thân trong gia đình – những người đã nuôi dưỡng nhiều thói quen tốt đẹp cho chúng ta.
- Phẩm chất nhân ái: Thông qua bài đọc, biết yêu quý bạn bè, tích cực hoạt động tập thể.
- Phẩm chất chăm chỉ: Có ý thức tự giác tập đọc, trả lời các câu hỏi.
- Phẩm chất trách nhiệm: Biết giữ trật tự, lắng nghe và học tập nghiêm túc.

II. ĐỒ DÙNG DẠY HỌC VÀ HỌC LIỆU.

- Kế hoạch bài dạy, bài giảng Power point.
- SGK và các thiết bị, học liệu phụ vụ cho tiết dạy.

III. HOẠT ĐỘNG DẠY HỌC.

Hoạt động của giáo viên	Hoạt động của học sinh
1. Khởi động: - Mục tiêu: + Tạo không khí vui vẻ, phấn khởi trước giờ học. + Kiểm tra kiến thức đã học của học sinh ở bài trước. - Cách tiến hành:	
- GV yêu cầu HS nhắc lại cách kể câu chuyện hay đã học ở tiết trước. - GV nhận xét và dẫn dắt vào bài mới <i>Muốn viết được đoạn văn hay về một câu chuyện, phải đọc thật kỹ câu chuyện để</i>	- 1 vài HS nêu. - HS lắng nghe.

<p>hiểu và có những đánh giá về nó. Cần tìm một câu chuyện thật sự gây xúc động để có thể dễ dàng bộc lộ tình cảm, cảm xúc của mình. Các em có thể xem lại bài viết của bạn Phan Nguyên về câu chuyện “Không nên phá tổ chim” đã học ở hoạt động Viết, Bài 21.</p>	
<p>2. Khám phá.</p> <ul style="list-style-type: none"> - Mục tiêu: + HS biết viết đoạn văn thể hiện tình cảm, cảm xúc về một câu chuyện đã được đọc, được nghe. + Góp phần phát triển năng lực ngôn ngữ. - Cách tiến hành: 	
<p>2.1. Chuẩn bị</p> <ul style="list-style-type: none"> - GV mời 1-2 HS đọc gợi ý trong phần chuẩn bị trong sách. - Y/c HS làm việc theo nhóm đôi dựa vào gợi ý. - GV quan sát, giúp đỡ HS khi cần. <p>2.2. Bài tập 1.</p> <ul style="list-style-type: none"> - GV mời 1-2 HS đọc gợi ý trong phần Chuẩn bị trong SGK. - Y/c HS làm việc theo nhóm đôi trao đổi dựa vào các gợi ý. - GV quan sát, giúp đỡ HS. <p>Bài tập 2.</p> <ul style="list-style-type: none"> - GV chuẩn bị sẵn sơ đồ thể hiện 3 ý trong viết đoạn văn: + Mở đầu (mở đoạn) + Triển khai (thân đoạn) + Kết thúc (kết đoạn) - Hướng dẫn cách viết cho từng nội dung (Mở đầu, Triển khai, Kết thúc) - GV làm mẫu thông qua việc yêu cầu HS đọc lại câu chuyện đã được đọc Không nên phá tổ chim ở kĩ năng (Viết, Bài 21, sách trang 108). Phương án 1: GV vận dụng kĩ thuật Nói to suy nghĩ (think aloud), tức là nói ra suy nghĩ của mình trong quá trình tư duy để người học quan sát và học theo. GV 	<ul style="list-style-type: none"> - HS thực hiện. - HS hoạt động nhóm đôi. - HS chủ động hỏi GV (khi có nhu cầu) <p>Phương án 1: HS lắng nghe tích cực và ghi chép nhanh.</p>

<p>lần lượt trình bày:</p> <ul style="list-style-type: none"> + Mở đầu; + Triển khai (thân đoạn); + Kết thúc (kết đoạn). <p>Phương án 2: GV gọi 3 HS lần lượt trình bày, sau mỗi HS chia sẻ, GV tổ chức nhận xét từng nội dung:</p> <ul style="list-style-type: none"> + Mở đầu; + Triển khai; + Kết thúc. 	<p>Phương án 2: 3 HS lần lượt trình bày cho mỗi nội dung theo yêu cầu của GV.</p>
<p>3. Luyện tập.</p> <ul style="list-style-type: none"> - Mục tiêu: + HS viết được đoạn văn theo yêu cầu. - Cách tiến hành: 	
<p>Bài tập 3</p> <ul style="list-style-type: none"> - Sau làm mẫu, GV yêu cầu cá nhân HS dựa vào câu chuyện đã chọn để viết đoạn văn theo yêu cầu để cho trong sách theo gợi ý: Những điều yêu thích ở câu chuyện; tình cảm, cảm xúc đối với câu chuyện; Cách thể hiện tình cảm, cảm xúc. Lưu ý: HS viết nháp trên một mặt giấy để dễ dàng theo dõi khi trình chiếu sản phẩm. - GV gọi HS trình bày sản phẩm, sử dụng máy chiếu vật thể để trình chiếu. GV tổ chức nhận xét sau mỗi HS chia sẻ và định hướng cho HS sửa lại những bài chưa đạt (nếu có). - GV cùng HS chọn những bài viết hay để tuyên dương. <p>=> GV củng cố, kết luận: Để tìm ý cho đoạn văn thể hiện tình cảm, cảm xúc về một câu chuyện thì người viết cần đọc kĩ câu chuyện, lựa chọn chi tiết gây ấn tượng để bày tỏ. Khi viết cần thực hiện theo cấu trúc 3 phần trong viết đoạn (Mở đầu, Triển khai, Kết thúc).</p>	<ul style="list-style-type: none"> - Cá nhân viết đoạn vào giấy nháp theo yêu cầu của GV. - Cá nhân chia sẻ đoạn viết, tự điều chỉnh (nếu có), cùng GV chọn đoạn viết hay học hỏi và tuyên dương bạn.
<p>4. Vận dụng trải nghiệm.</p> <ul style="list-style-type: none"> - Mục tiêu: 	

+ Vận dụng kiến thức đã học vào thực tiễn. + Tạo không khí vui vẻ, hào hứng, lưu luyện sau khi học sinh bài học. - Cách tiến hành:	
- GV tổ chức cho HS chơi trò chơi: Truyền điện. - Y/c mỗi HS sẽ nêu 1 câu thể hiện tình cảm, cảm xúc về 1 câu chuyện. - GV nhận xét, tuyên dương.	- HS tham gia. - HS nêu theo yêu cầu. - HS lắng nghe.

IV. ĐIỀU CHỈNH SAU BÀI DẠY:

.....

TOÁN

TUẦN 12: CHỦ ĐỀ: MỘT SỐ HÌNH PHẪNG. CHU VI VÀ DIỆN TÍCH

Bài 25: HÌNH TAM GIÁC. DIỆN TÍCH HÌNH TAM GIÁC (T3)

I. YÊU CẦU CẦN ĐẠT:

1. Năng lực đặc thù:

- HS biết cách tính diện tích hình tam giác.
- Hs vận dụng được kiến thức về tính diện tích hình tam giác trong một số tình huống thực tế.
- HS có cơ hội phát triển năng lực lập luận, tư duy toán học và năng lực giao tiếp toán học.

2. Năng lực chung.

- Năng lực tự chủ, tự học: Chủ động tích cực tìm hiểu, vận dụng cách tính diện tích hình tam giác.
- Năng lực giải quyết vấn đề và sáng tạo: Biết vận dụng được việc nhận biết các đặc điểm của hình tam giác để giải quyết một số tình huống thực tế.
- Năng lực giao tiếp và hợp tác: Có thói quen trao đổi, thảo luận cùng nhau hoàn thành nhiệm vụ dưới sự hướng dẫn của giáo viên.

3. Phẩm chất.

- Phẩm chất chăm chỉ: Ham học hỏi tìm tòi để hoàn thành tốt nội dung học tập.
- Phẩm chất trách nhiệm: Có ý thức trách nhiệm với lớp, tôn trọng tập thể.

II. ĐỒ DÙNG DẠY HỌC

- SGK và các thiết bị, học liệu và đồ dùng phục vụ cho tiết dạy.

III. HOẠT ĐỘNG DẠY HỌC:

Hoạt động của giáo viên	Hoạt động của học sinh
1. Khởi động: - Mục tiêu:	

- + Tạo không khí vui vẻ, phấn khởi trước giờ học.
- + Thông qua khởi động, giáo viên dẫn dắt bài mới hấp dẫn để thu hút học sinh tập trung.

- Cách tiến hành:

- Gv đưa tình huống: Có hai anh em nhà nọ, khi cha mẹ mất, để lại hai thửa ruộng cho hai anh em. Một thửa ruộng hình chữ nhật và một thửa ruộng hình tam giác có các kích thước như sau:

Họ thống nhất nhường phần hơn cho người em nhưng hai anh em không biết so sánh hai mảnh ruộng thế nào. Vậy theo em, làm thế nào để họ có thể phân chia được?

- GV nhận xét, thống nhất cách làm là phải tính diện tích từng thửa ruộng, trong đó có thửa ruộng hình tam giác.

- HS lắng nghe GV nêu.

- HS nêu giải pháp: Tính diện tích từng thửa ruộng.

- Hs lắng nghe.

2. Hoạt động khám phá

- Mục tiêu:

- + Hs nắm được cách tính diện tích hình tam giác.

- Cách tiến hành:

a) Diện tích hình tam giác

- YC HS nêu tình huống trong SGK.



- ? **Bổ** gợi ý các bạn tính diện tích hình tam giác dựa trên những yếu tố nào của hình tam giác?

- GV nhận xét.

b) Cách tính diện tích hình tam giác

- YC HS thực hành theo nhóm đôi.

- Mời 1-2 đại diện nhóm trình bày cách làm.

- HS đọc bóng nói của các nhân vật: Rô-bốt, Mai và bố.

- (Độ dài đáy và chiều cao).

- HS khác bổ sung, nhận xét.

- HS thực hành theo nhóm đôi trong 2 phút: Lấy hai tấm bìa hình tam giác giống nhau về kích thước, hình dáng nhưng khác nhau về màu sắc. Tìm cách cắt ghép để được một hình chữ nhật.

- Đại diện 1 – 2 nhóm lên trình bày cách làm:

+ Kẻ đường cao trên tấm bìa thứ nhất, cắt theo đường cao vừa kẻ được để được 2 hình tam giác vuông.

+ Ghép 2 mảnh vừa cắt được vào

<p>- GV nhận xét.</p> <p>- YC HS so sánh diện tích của hình chữ nhật mới và hình tam giác.</p> <p>- YC HS nêu cách tính diện tích hình tam giác dựa trên diện tích hình chữ nhật.</p> <p>- GV giới thiệu quy tắc tính diện tích hình tam giác.</p>	<p>hình tam giác còn lại ta được một hình chữ nhật.</p> <p>- HS bổ sung, nhận xét.</p> <p>- HS quan sát bảng phụ.</p> <p>- HS nêu nhận xét về các kích thước có trong hình tam giác và hình chữ nhật:</p> <p>+ Cạnh đáy hình tam giác bằng chiều dài của hình chữ nhật.</p> <p>+ Chiều cao của hình tam giác bằng chiều rộng của hình chữ nhật.</p> <p>- Diện tích hình chữ nhật NMCB gấp 2 lần diện tích hình tam giác ABC.</p> <p>Diện tích hình tam giác được tính bằng chiều dài (hình chữ nhật) nhân với chiều rộng (hình chữ nhật) rồi chia cho 2 hay độ dài đáy nhân với chiều cao rồi chia cho 2.</p> <p>$(BC \times NB) : 2 = (BC \times AH) : 2$.</p> <p>- HS đọc to quy tắc tính diện tích hình tam giác: Muốn tính diện tích hình tam giác, ta lấy độ dài đáy nhân với chiều cao (cùng đơn vị đo) rồi chia cho 2.</p> <p>- HS nghe GV giới thiệu công thức: $S = a \times h : 2$ trong đó S là diện tích; a là độ dài đáy; h là chiều cao.</p> <p>- HS nhắc lại công thức và quy tắc.</p>
<p>3. Luyện tập.</p> <p>- Mục tiêu:</p> <p>- HS tính được diện tích hình tam giác.</p> <p>- Cách tiến hành:</p>	
<p>Bài 1</p> <p>- YC Hs đọc đề bài bài 1</p> <p>1 Tính diện tích của hình tam giác, biết:</p> <p>a) Độ dài đáy là 4 cm và chiều cao là 3 cm.</p> <p>b) Độ dài đáy là 5 dm và chiều cao là 8 dm.</p> <p>- Yc HS thực hiện bài vào vở.</p>	<p>- HS đọc đề bài.</p> <p>- HS nêu muốn tính diện tích hình tam giác cần biết những yếu tố nào? (Độ dài đáy và chiều cao).</p> <p>- HS thực hành làm bài vào vở.</p> <p>- 2 HS trình bày bài làm của mình</p>

<p>- GV nhận xét.</p>	<p style="text-align: center;">Bài giải</p> <p>a) Diện tích hình tam giác là: $4 \times 3 : 2 = 6 \text{ (cm}^2\text{)}$</p> <p>b) Diện tích hình tam giác là: $5 \times 8 : 2 = 20 \text{ (dm}^2\text{)}$</p> <p>Đáp số: a) 6 cm^2; b) 20 dm^2.</p> <p>- HS chủ động trao đổi vở để chấm, chữa bài.</p>
<p>Bài 2</p> <p>- YC HS đọc đề bài.</p> <p>- YC 1 vài HS nêu lí do vì sao chọn đáp án đó.</p> <p>- GV nhận xét, bổ sung, khen ngợi.</p>	<p>Bài 2</p> <p>- HS đọc đề bài và sử dụng thẻ A, B, C, D để chọn đáp án đúng.</p> <p>- HS suy nghĩ trong 30 giây và đưa ra lựa chọn của mình.</p> <p>- 1 – 2 HS nêu lí do chọn đáp án đó.</p> <p>+ Để tính diện tích hình tam giác có độ dài đáy 10 cm và chiều cao 8 cm, ta thực hiện phép tính: $10 \times 8 : 2 = 40 \text{ (cm}^2\text{)}$. Đáp án đúng là C.</p> <p>- HS nhận xét.</p> <p>- HS lắng nghe, rút kinh nghiệm.</p> <p>- 2 – 3 HS nhắc lại cách tính diện tích hình tam giác.</p>
<p>4. Vận dụng, trải nghiệm.</p> <p>- Mục tiêu:</p> <p>+ Củng cố những kiến thức đã học trong tiết học để học sinh khắc sâu nội dung.</p> <p>+ Vận dụng kiến thức đã học vào thực tiễn. Qua đó HS có cơ hội phát triển năng lực lập luận, tư duy toán học và năng lực giao tiếp toán học.</p> <p>+ Tạo không khí vui vẻ, hào hứng, lưu luyến sau khi học sinh bài học.</p> <p>- Cách tiến hành:</p>	
<p>Bài 3</p> <p>- YC HS nêu những yếu tố cần biết để tính diện tích hình tam giác.</p> <p>- Tổ chức cho HS thảo luận nhóm.</p> <p>- Yc đại diện nhóm trình bày.</p>	<p>- Những yếu tố cần biết để tính được diện tích hình tam giác là độ dài đáy và chiều cao.</p> <p>- HS thảo luận nhóm ba để tìm ra cách tính diện tích tám kính dạng hình tam giác vuông.</p> <p>- 1 – 2 HS báo cáo kết quả thảo luận của nhóm:</p> <p>Gợi ý: Hình tam giác vuông có đáy</p>

<p>- GV nhận xét. - YC Hs làm bài vào vở.</p> <p>Trải nghiệm</p> <p>- GV mời HS tính diện tích từng thửa ruộng và kết luận.</p> <p>- GV nhận xét, chốt: <i>Tính diện tích hình tam giác là một kiến thức thực tế được vận dụng nhiều, chẳng hạn trong tính diện tích khu đất, mảnh vườn hay sàn nhà,...</i></p>	<p>và chiều cao chính là hai cạnh vuông góc. Nếu ta chọn đáy là 1 cạnh vuông góc thì cạnh vuông góc còn lại chính là chiều cao. Diện tích của tấm kính là: $6 \times 6 : 2 = 18 \text{ (m}^2\text{)}$.</p> <p>- HS được bạn và GV nhận xét. - HS làm bài vào vở. - HS nhắc lại cách tính diện tích hình tam giác vuông: Ta lấy tích hai cạnh vuông góc chia cho 2. - HS quay trở lại tình huống lúc đầu và giúp đỡ hai anh em họ. - HS nêu diện tích của từng thửa ruộng: + Diện tích thửa ruộng hình chữ nhật là: $300 \times 250 = 75\,000 \text{ (m}^2\text{)}$. + Diện tích thửa ruộng hình tam giác là: $450 \times 200 : 2 = 45\,000 \text{ (m}^2\text{)}$.</p> <p>Vậy người em được nhận thửa ruộng hình chữ nhật, còn người anh nhận thửa ruộng hình tam giác.</p> <p>- HS được bạn và GV nhận xét. - HS lắng nghe.</p>
--	--

IV. ĐIỀU CHỈNH SAU BÀI DẠY:

.....

.....

.....

KHOA HỌC

CHỦ ĐỀ 2: NĂNG LƯỢNG

TUẦN 12

Bài 11: SỬ DỤNG NĂNG LƯỢNG MẶT TRỜI, NĂNG LƯỢNG GIÓ, NĂNG LƯỢNG NƯỚC CHẢY (T3)

I. YÊU CẦU CẦN ĐẠT:

1. Năng lực đặc thù:

Năng lực khoa học: HS nêu được những việc con người sử dụng năng lượng nước chảy trong cuộc sống.

+ Trình bày được việc sử dụng năng lượng nước chảy ở địa phương và lợi ích của năng lượng nước chảy.

+ Vận dụng kiến thức về năng lượng gió giải thích được vì sao khi thuyền buồm đi ngược gió, người ta phải hạ buồm xuống; chỉ ra được năng lượng giúp bè gỗ trôi được trên sông.

+ Tìm hiểu và trình bày được việc khai thác, sử dụng năng lượng ở Việt Nam.

2. Năng lực chung.

- Năng lực tự chủ, tự học: tích cực, chủ động tìm thông tin thực hiện nhiệm vụ theo yêu cầu của bài học.

- Năng lực trách nhiệm: Thực hiện nhiệm vụ của nhóm, tìm hiểu thành phần và vai trò của đất đối với cây trồng.

- Năng lực giao tiếp và hợp tác: Tham gia nhiệm vụ nhóm và chia sẻ trong nhóm, trình bày kết quả nhóm.

3. Phẩm chất.

- Phẩm chất chăm chỉ: Chuẩn bị bài trước khi đến lớp, hăng say tìm tòi kiến thức bên ngoài để mở rộng hiểu biết và thường xuyên xem lại kiến thức bài cũ.

- Phẩm chất trách nhiệm: Hoàn thành các nhiệm vụ tự học cá nhân, nắm được và thực hiện tốt nhiệm vụ khi làm việc nhóm.

II. ĐỒ DÙNG DẠY HỌC

- SGK, tranh ảnh sưu tầm hoặc vật thể về các loại đất và các thiết bị, học liệu và đồ dùng phục vụ cho tiết dạy.

III. HOẠT ĐỘNG DẠY HỌC

Hoạt động của giáo viên	Hoạt động của học sinh
1. Khởi động: - Mục tiêu: + Thông qua khởi động, giáo viên dẫn dắt bài mới hấp dẫn để thu hút học sinh tập trung. - Cách tiến hành:	
- GV cho HS đọc bài thơ <i>Bè xuôi sông La</i> (tác giả Vũ Duy Thông), có thể kết hợp xem hình ảnh hoặc video về bè gỗ trôi trên sông. - GV hỏi HS: Con người đã sử dụng nguồn năng lượng nào để chở gỗ từ miền núi về đồng bằng? - GV kết nối với tiết học: Trong cuộc sống, con người còn sử dụng năng lượng nước chảy vào những việc gì? - GV nhận xét và dẫn dắt vào bài mới: Năng lượng nước chảy cần cho sự sống của	- HS đọc thơ, quan sát tranh hoặc xem video. - HS trả lời: Năng lượng nước chảy giúp bè gỗ trôi về xuôi. - HS lắng nghe, ghi vở.

mọi sinh vật trên Trái Đất. Con người đã sử dụng năng lượng nước chảy, lợi ích của năng lượng nước chảy như thế nào cô và các em cùng tìm hiểu bài hôm nay.

2. Hoạt động khám phá:

- Mục tiêu:

+ HS nêu được những việc con người sử dụng năng lượng nước chảy trong cuộc sống.

- Cách tiến hành:

* Những việc con người sử dụng năng lượng nước chảy trong cuộc sống.

- GV tổ chức cho HS làm việc theo nhóm:

- Yêu cầu HS quan sát hình 5 và thực hiện nhiệm vụ trong SGK.



Hình 5

- Tổ chức cho các nhóm chia sẻ kết quả trước lớp.

- GV xác nhận ý kiến đúng, khen ngợi HS.

* Sử dụng năng lượng nước chảy ở địa phương và lợi ích của năng lượng nước chảy.

- GV tổ chức cho HS làm việc nhóm, thảo luận theo các nhiệm vụ trong SGK:

+ Ở địa phương em, năng lượng nước chảy được sử dụng vào những việc gì?

+ Những lợi ích của năng lượng nước chảy đối với con người.

- GV tổ chức cho các nhóm trình bày trước lớp.

- Nhóm trưởng tổ chức cho các bạn:

+ Cá nhân HS quan sát hình, cho biết con người sử dụng năng lượng nước chảy vào những việc gì.

+ Nhóm thống nhất ý kiến.

- Đại diện nhóm trình bày kết quả thảo luận, giao lưu giữa các nhóm.

Hình 5a: Làm quay cối nước, đưa nước về bản.

Hình 5b: Chạy máy phát điện ở nhà máy thủy điện.

Hình 5c: Giã gạo.

Hình 5d: Vận chuyển tre, gỗ,... trên sông từ thượng nguồn về xuôi.

- HS thảo luận nhóm theo các nhiệm vụ GV yêu cầu và ghi kết quả vào phiếu thảo luận nhóm.

Việc sử dụng năng lượng nước chảy	Lợi ích
Quay cối nước để đưa nước về bản	- Giảm bớt sức lao động.
Giã gạo	- Tiết kiệm chi phí.
Vận chuyển gỗ	

<p>- GV xác nhận ý kiến đúng, khen ngợi các nhóm làm việc hiệu quả.</p> <p>- GV cho HS đọc mục “Em có biết?” GV giới thiệu về hệ thống làm lạnh sản xuất đá viên và bảo quản thực phẩm nhờ sử dụng năng lượng nước chảy.</p>	<table border="1" style="width: 100%;"> <tr> <td style="width: 50%;">Chạy thuyền buồm</td> <td style="width: 50%;">- Bảo vệ môi trường.</td> </tr> </table> <p>- Đại diện các nhóm chia sẻ kết quả thảo luận trước lớp.</p> <p>- HS đọc.</p> <p>- HS lắng nghe.</p>	Chạy thuyền buồm	- Bảo vệ môi trường.
Chạy thuyền buồm	- Bảo vệ môi trường.		
<p>3. Hoạt động luyện tập.</p> <p>- Mục tiêu:</p> <p>+ Vận dụng kiến thức về năng lượng gió giải thích được vì sao khi thuyền buồm đi ngược gió, người ta phải hạ buồm xuống; chỉ ra được năng lượng giúp bè gỗ trôi được trên sông.</p> <p>+ Tìm hiểu và trình bày được việc khai thác, sử dụng năng lượng ở Việt Nam</p> <p>- Cách tiến hành:</p>			
<p>* Vì sao khi thuyền buồm đi ngược gió, người ta phải hạ buồm xuống - chỉ ra được năng lượng giúp bè gỗ trôi được trên sông.</p> <p>- GV tổ chức cho HS làm việc nhóm: thảo luận theo các câu hỏi gợi mở của GV:</p> <p>+ Thuyền buồm sử dụng năng lượng nào để di chuyển?</p> <p>+ Vì sao khi thuyền buồm đi ngược gió, người ta phải hạ buồm xuống?</p> <p>+ Nguồn năng lượng nào đã giúp bè gỗ trôi được trên sông?</p> <p>- GV tổ chức cho các nhóm chia sẻ kết quả thảo luận trước lớp.</p> <p>- GV xác nhận ý kiến đúng, khen ngợi HS.</p> <p>- GV mở rộng: Khi di chuyển ngược gió, thuyền buồm thường phải sử dụng động cơ để hỗ trợ thuyền di chuyển. Hạ buồm giúp</p>	<p>- HS suy nghĩ và trao đổi ý kiến trong nhóm theo các câu hỏi gợi mở của GV. Nhóm thống nhất ý kiến:</p> <p>+ Thuyền buồm sử dụng sức gió để di chuyển.</p> <p>+ Khi thuyền buồm đi ngược gió, cánh buồm sẽ chịu lực cản rất lớn của gió, làm thuyền di chuyển chậm lại. Để giảm thiểu lực cản này, người ta phải hạ buồm.</p> <p>+ Nguồn năng lượng nước chảy (chủ yếu) và năng lượng gió (góp phần) đã giúp bè gỗ trôi được trên sông.</p> <p>- Các nhóm chia sẻ ý kiến trước lớp.</p> <p>- Nhóm khác nhận xét, bổ sung ý kiến.</p>		

<p>giảm tải cho động cơ, tiết kiệm nhiên liệu và giảm chi phí vận hành.</p> <p>* Tìm hiểu và trình bày</p> <ul style="list-style-type: none"> - GV tổ chức cho HS hoạt động nhóm thực hiện nhiệm vụ: tìm hiểu và trình bày việc khai thác, sử dụng năng lượng theo gợi ý SGK trang 45. <p>+ Những việc trong đời sống, sản xuất có khai thác, sử dụng nguồn năng lượng đã chọn.</p> <p>+ Nguồn năng lượng này mang lại lợi ích gì cho địa phương em?</p> <p>+ Những thuận lợi và khó khăn khi sử dụng nguồn năng lượng này.</p> <ul style="list-style-type: none"> - GV bao quát, hỗ trợ các nhóm (nếu cần). - GV tổ chức cho các nhóm trình bày sản phẩm và thuyết trình. - GV nhận xét, tuyên dương các nhóm làm việc tốt. 	<ul style="list-style-type: none"> - HS tự chọn tham gia một trong các nhóm theo chủ đề: năng lượng mặt trời, năng lượng gió và năng lượng nước chảy. - Mỗi nhóm thực hiện nhiệm vụ tìm hiểu và trình bày việc khai thác, sử dụng năng lượng ở Việt Nam: <ul style="list-style-type: none"> + Năng lượng mặt trời được dùng vào rất nhiều việc trong đời sống, sản xuất tại địa phương em. Mọi người sử dụng năng lượng mặt trời để phơi lúa vào các vụ mùa. + Năng lượng mặt trời, năng lượng gió được sử dụng trong các hoạt động hằng ngày là chiếu sáng, sưởi ấm, làm khô quần áo, đồ đạc,... + Vào ngày nắng nóng, việc phơi lúa diễn ra rất thuận lợi. Nhưng thời tiết nắng nóng cũng gây hại cho sức khỏe con người. - Nhóm tự lựa chọn hình thức trình bày: Phiếu thông tin, hình ảnh và thuyết minh cho các hình ảnh đó, sơ đồ tư duy,... - Trình bày sản phẩm. <p>Nhận xét, đánh giá, bổ sung cho nhóm bạn (nếu có).</p>
<p>4. Vận dụng trải nghiệm.</p> <ul style="list-style-type: none"> - Mục tiêu: <ul style="list-style-type: none"> + củng cố những kiến thức đã học trong tiết học để học sinh khắc sâu nội dung. + Vận dụng kiến thức đã học vào thực tiễn. Qua đó phát triển năng lực công nghệ và năng lực thẩm mỹ. + Tạo không khí vui vẻ, hào hứng, lưu luyến sau khi học sinh bài học. - Cách tiến hành: 	
<ul style="list-style-type: none"> - GV tổ chức cho HS tổng kết theo 3 nội dung ở mục “Em đã học”. - Dẫn dò HS chuẩn bị cho nội dung bài Ôn tập.. 	<ul style="list-style-type: none"> - Đại diện HS đọc, HS lắng nghe. - HS lắng nghe.

IV. ĐIỀU CHỈNH SAU BÀI DẠY:

LỊCH SỬ-ĐỊA LÍ

BÀI 9: TRIỀU LÝ VÀ VIỆC ĐỊNH ĐÔ Ở THĂNG LONG (TIẾT 3)
LUYỆN TẬP

I. YÊU CẦU CẦN ĐẠT:

1. Năng lực đặc thù:

Năng lực khoa học lịch sử: Nắm được những nét chính của lịch sử Việt Nam dưới thời nhà Lý.

2. Năng lực chung.

- Năng lực tự chủ, tự học: Chủ động tích cực vận dụng kiến thức, kỹ năng để tìm hiểu về lịch sử triều đại nhà Lý.
- Năng lực giải quyết vấn đề và sáng tạo: Vẽ được sơ đồ tư duy thể hiện được những nét chính của lịch sử Việt Nam dưới thời nhà Lý. Kể được câu chuyện về một nhân vật tiêu biểu thời nhà Lý.
- Năng lực giao tiếp và hợp tác: Nhận biết và trao đổi với bạn và mọi người về các tư liệu lịch sử thời nhà Lý. Có thói quen trao đổi, thảo luận cùng nhau hoàn thành nhiệm vụ dưới sự hướng dẫn của giáo viên.

3. Phẩm chất.

- Phẩm chất chăm chỉ: Ham học hỏi tìm tòi để mở rộng hiểu biết vận dụng những kiến thức đã học vào thực tế.
- Phẩm chất trách nhiệm : bồi dưỡng tinh thần yêu nước lòng tự hào về truyền thống lịch sử dân tộc thông qua việc giữ gìn phát huy di sản của thời Lý .

II. ĐỒ DÙNG DẠY HỌC

- SGK, phiếu bài tập, bảng nhóm, tranh ảnh, câu chuyện và tư liệu liên quan đến vua Lý Công Uẩn, tác phẩm Chiếu Dời Đô.

III. HOẠT ĐỘNG DẠY HỌC

Hoạt động của giáo viên	Hoạt động của học sinh
1. Khởi động: - Mục tiêu: + Tạo không khí vui vẻ, phấn khởi trước giờ học. + Thông qua khởi động, giáo viên dẫn dắt bài mới hấp dẫn để thu hút học sinh tập trung. - Cách tiến hành:	
- Gv tổ chức cho HS chơi trò chơi Rung	

<p>chuông Vàng.</p> <p>- GV phổ biến luật chơi: có 4 câu hỏi , mỗi câu hỏi các em suy nghĩ trong 10 giây rồi chọn 1 đáp án đúng bằng cách viết vào bảng con.</p> <p>Câu 1: Khi còn nhỏ, vua Lý Thái Tổ đã theo học ai ?</p> <p>A. Nhà sử học Ngô Sĩ Liên.</p> <p>B. Nhà sư Vạn Hạnh.</p> <p>C. Võ Tướng Trần Hưng Đạo.</p> <p>D. Quan ngự sử Trương Đổ.</p> <p>Câu 2: Nhân vật làm nổi bật lên vai trò của một người phụ nữ trong việc trị nước dưới thời Lý là:</p> <p>A. Nguyên Phi Ỗ Lan</p> <p>B. Linh Chiêu Hoàng thái hậu.</p> <p>C. Chiêu Linh Hoàng thái hậu.</p> <p>D. Đàm Thái hậu.</p> <p>Câu 3: Câu nào sau đây không phải một câu thơ trong bài thơ “Nam quốc sơn hà”? (bản dịch)</p> <p>A. Sông núi nước Nam vua Nam ở.</p> <p>B. Rành rành định phận ở sách Trời.</p> <p>C. Cớ sao chúng bay tới xâm phạm.</p> <p>D. Ta phải đánh cho quân giặc lùi.</p> <p>Câu 4: Trong khoảng thời gian năm (1075 – 1077), Triều Lý đã lãnh đạo nhân dân kháng chiến chống quân xâm lược nào?</p> <p>A. Thanh</p> <p>B. Tống</p> <p>C. Ngô</p> <p>D. Đường</p> <p>=> Gv chốt đáp án đúng và tuyên dương.</p> <p>- Giới thiệu bài.</p>	<p>- HS chơi trò chơi</p> <p>- Đáp án : 1B</p> <p>- Đáp án: 2A</p> <p>- Đáp án: 3D</p> <p>- Đáp án: 4B</p>
<p>2. Hoạt động luyện tập.</p> <p>- Mục tiêu:</p> <p>+ củng cố lại nội dung bài học.</p> <p>- Cách tiến hành:</p>	
<p>Hoạt động luyện tập 1:</p> <p>- Học sinh đọc yêu cầu 1 trong SGK phần</p>	

- Mục tiêu:

- + Củng cố những kiến thức đã học trong tiết học để học sinh khắc sâu nội dung.
- + Vận dụng kiến thức đã học vào thực tiễn. Qua đó phát triển năng lực khoa học lịch sử
- + Tạo không khí vui vẻ, hào hứng, lưu luyến sau khi học sinh bài học.

- Cách tiến hành:

- Gv yêu cầu Hs kể tên những thành tựu, công trình kiến trúc mà em biết thời nhà Lý.

- Hs trình bày với nhiều hình thức thể hiện khác nhau.

- Văn Miếu Quốc Tử Giám, Hoàng thành Thăng Long, chùa Một Cột, chùa Thăng Nghiêm, chùa Chân Giáo, tháp Báo Thiên (Hà Nội); chùa Dạm (Bắc Ninh), chùa Long Đọi Sơn (Hà Nam),...

- Gv nhận xét, tuyên dương.

- Dẫn dò: Sưu tầm tư liệu, tranh ảnh về lịch sử Việt Nam thời nhà Trần.

IV. ĐIỀU CHỈNH SAU BÀI DẠY:

.....

.....

.....

.....

.....

ÔN TIẾNG VIỆT

Viết: TÌM Ý CHO ĐOẠN VĂN THỂ HIỆN TÌNH CẢM,
CẢM XÚC VỀ MỘT CÂU CHUYỆN

I. YÊU CẦU CẦN ĐẠT.

1. Năng lực đặc thù:

- Biết tìm ý cho đoạn văn thể hiện tình cảm, cảm xúc về một câu chuyện.
- Tìm đọc được các câu chuyện kể về các tấm gương học tập hoặc sự nghiệp của các nhà khoa học.

2. Năng lực chung.

- Năng lực tự chủ, tự học: Tích cực học tập, tiếp thu kiến thức để thực hiện tốt nội dung bài học.

- Năng lực giải quyết vấn đề và sáng tạo: Nâng cao kỹ năng viết đoạn văn.

- Năng lực giao tiếp và hợp tác: Phát triển năng lực giao tiếp trong trả lời các câu hỏi và hoạt động nhóm.

3. Phẩm chất.

- Phẩm chất yêu nước: Bồi dưỡng phẩm chất ham học hỏi, ham đọc sách, lòng biết ơn đối với những người thân trong gia đình – những người đã nuôi dưỡng nhiều thói quen tốt đẹp cho chúng ta.

- Phẩm chất nhân ái: Thông qua bài đọc, biết yêu quý bạn bè, tích cực hoạt động tập thể.

- Phẩm chất chăm chỉ: Có ý thức tự giác tập đọc, trả lời các câu hỏi.

- Phẩm chất trách nhiệm: Biết giữ trật tự, lắng nghe và học tập nghiêm túc.

II. ĐỒ DÙNG DẠY HỌC VÀ HỌC LIỆU.

- Kế hoạch bài dạy, bài giảng Power point.

- VBT và các thiết bị, học liệu phụ vụ cho tiết dạy.

III. HOẠT ĐỘNG DẠY HỌC.

Hoạt động của giáo viên	Hoạt động của học sinh
<p>1. Khởi động:</p> <ul style="list-style-type: none"> - Mục tiêu: + Tạo không khí vui vẻ, phấn khởi trước giờ học. + Kiểm tra kiến thức đã học của học sinh ở bài trước. - Cách tiến hành: 	
<p>2. Khám phá.</p> <ul style="list-style-type: none"> - Mục tiêu: + HS biết viết đoạn văn thể hiện tình cảm, cảm xúc về một câu chuyện đã được đọc, được nghe. + Góp phần phát triển năng lực ngôn ngữ. - Cách tiến hành: 	
<p>2.1.</p> <p>2.2. Bài tập 1. Chuẩn bị.</p> <ul style="list-style-type: none"> - Dùng 3 – 5 từ ngữ để ghi lại tình cảm, cảm xúc của em về câu chuyện: - Tóm tắt nội dung câu chuyện: - GV quan sát, giúp đỡ HS. <p>- GV gọi HS nhận xét</p> <p>- GV chốt</p>	<ul style="list-style-type: none"> - HS thực hiện. - HS hoạt động nhóm đôi: - Tình cảm, cảm xúc của em về câu chuyện: yêu thích. - Tóm tắt nội dung câu chuyện: Câu chuyện kể về nhân vật Tấm và Cám cùng chung sống. Tấm và Cám người hiền lành, người ganh đua ghen tị. Cho đến khi vua có tin tuyển nàng hậu, Tấm cũng bị gạt ra rìa. Cho tới khi Tấm tìm cách đi tới chỗ vua, được sủng ái làm hoàng hậu, mẹ con Cám chính thức ra tay tàn ác: khi giết chim, khi đốt khung cửi, khi chặt cây. Tấm liền biến thành một quả thị rơi vào bị của một bà lão hàng nước. Vua có lần tới thăm, phát hiện và đón Tấm trở về. Hai mẹ con Cám sau này bị trừng trị. - HS nhận xét - HS lắng nghe

Bài tập 2. Tìm ý.

- GV chuẩn bị sẵn sơ đồ thể hiện 3 ý trong viết đoạn văn:

+ Mở đầu (mở đoạn)

+ Triển khai (thân đoạn)

+ Kết thúc (kết đoạn)

- Hướng dẫn cách viết cho từng nội dung (Mở đầu, Triển khai, Kết thúc)

- GV làm mẫu thông qua việc yêu cầu HS đọc lại câu chuyện đã được đọc
Không nên phá tổ chim ở kĩ năng

+ Mở đầu;

+ Triển khai;

+ Kết thúc.

- HS lắng nghe

+ Mở đầu:

– Câu chuyện Tấm Cám, là một câu truyện dân gian Việt Nam truyền lại tới tận bây giờ.

– Truyện kể về nàng Tấm và Cám cùng chung sống, người chị luôn tìm cách hãm hại người em. Nhưng với lòng tốt và nhân hậu, Tấm đã có được cuộc sống riêng sung sướng.

+ Triển khai:

– Tóm tắt nội dung câu chuyện: Câu chuyện kể về nhân vật Tấm và Cám cùng chung sống. Tấm và Cám người hiền lành, người ganh đua ghen tị. Cho đến khi vua có tin tuyển nàng hậu, Tấm cũng bị gạt ra rìa. Cho tới khi Tấm tìm cách đi tới chỗ vua, được sủng ái làm hoàng hậu, mẹ con Cám chính thức ra tay tàn ác: khi giết chim, khi đốt khung cửi, khi chặt cây. Tấm liền biến thành một quả thị rơi vào bị của một bà lão hàng nước. Vua có lần tới thăm, phát hiện và đón Tấm trở về. Hai mẹ con Cám sau này bị trừng trị.

– Những điều em thích ở câu chuyện:

+ Nhân vật trong câu chuyện đáng thương, đáng khâm phục vì tài năng và sự quyết tâm vươn tới chân lí: mẹ con Cám ác độc sẽ không thể huỷ hoại và diệt trừ được tâm hồn đẹp đẽ, cao cả và chân chất của Tấm – Tấm sẽ tìm được hạnh phúc không thể tuột mất.

+ Câu chuyện truyền cảm hứng tích cực: cuộc sống lương thiện sẽ được đền đáp xứng đáng, luôn có người nhìn ra mặt tốt ở bản thân mình. Tránh cách sống lợi dụng, tham lam, sân si và hơn thua.

– Tình cảm, cảm xúc của em với câu chuyện:

+ Em yêu mến và ngưỡng mộ nhân vật Tấm.

<ul style="list-style-type: none"> - GV gọi HS nhận xét - GV chốt 	<p>+ Em xúc động và thấm thía trước bài học về cuộc sống, cách sống lương thiện, tốt bụng là cần thiết, quan trọng với nhân cách mỗi người. Em cần phấn đấu một cuộc sống tử tế từ những hành động nhỏ: yêu thương gia đình, quan tâm bạn bè, kính trọng thầy cô, người lớn...</p> <p>+Kết thúc:</p> <ul style="list-style-type: none"> - Khẳng định giá trị của câu chuyện nói về tình yêu gia đình, anh chị em. Dù là câu chuyện dân gian nhưng để lại trong em nhiều ấn tượng, dân gian ta có những bài học thật thấm thía. <ul style="list-style-type: none"> - HS nhận xét - HS lắng nghe
<p>3. Luyện tập.</p> <ul style="list-style-type: none"> - Mục tiêu: + HS viết được đoạn văn theo yêu cầu. - Cách tiến hành: 	
<p>4. Vận dụng trải nghiệm.</p> <ul style="list-style-type: none"> - Mục tiêu: + Vận dụng kiến thức đã học vào thực tiễn. + Tạo không khí vui vẻ, hào hứng, lưu luyến sau khi học sinh bài học. - Cách tiến hành: 	
<ul style="list-style-type: none"> - GV tổ chức cho HS chơi trò chơi: Truyền điện. - Y/c mỗi HS sẽ nêu 1 câu thể hiện tình cảm, cảm xúc về 1 câu chuyện. - GV nhận xét, tuyên dương. 	<ul style="list-style-type: none"> - HS tham gia. - HS nêu theo yêu cầu. - HS lắng nghe.

IV. ĐIỀU CHỈNH SAU BÀI DẠY:

.....

ÔN TOÁN

Bài 25: HÌNH TAM GIÁC. DIỆN TÍCH HÌNH TAM GIÁC (T3)

I. YÊU CẦU CẦN ĐẠT:

1. Năng lực đặc thù:

- HS biết cách tính diện tích hình tam giác.
- Hs vận dụng được kiến thức về tính diện tích hình tam giác trong một số tình huống thực tế.
- HS có cơ hội phát triển năng lực lập luận, tư duy toán học và năng lực giao tiếp toán học.

2. Năng lực chung.

- Năng lực tự chủ, tự học: Chủ động tích cực tìm hiểu, vận dụng cách tính diện tích hình tam giác.

- Năng lực giải quyết vấn đề và sáng tạo: Biết vận dụng được việc nhận biết các đặc điểm của hình tam giác để giải quyết một số tình huống thực tế.

- Năng lực giao tiếp và hợp tác: Có thói quen trao đổi, thảo luận cùng nhau hoàn thành nhiệm vụ dưới sự hướng dẫn của giáo viên.

3. Phẩm chất.

- Phẩm chất chăm chỉ: Ham học hỏi tìm tòi để hoàn thành tốt nội dung học tập.

- Phẩm chất trách nhiệm: Có ý thức trách nhiệm với lớp, tôn trọng tập thể.

II. ĐỒ DÙNG DẠY HỌC

- VBT và các thiết bị, học liệu và đồ dùng phục vụ cho tiết dạy.

III. HOẠT ĐỘNG DẠY HỌC:

Hoạt động của giáo viên	Hoạt động của học sinh
1. Khởi động: - Mục tiêu: + Tạo không khí vui vẻ, phấn khởi trước giờ học. + Thông qua khởi động, giáo viên dẫn dắt bài mới hấp dẫn để thu hút học sinh tập trung. - Cách tiến hành:	
2. Hoạt động khám phá - Mục tiêu: + Hs nắm được cách tính diện tích hình tam giác. - Cách tiến hành:	
3. Luyện tập. - Mục tiêu: - HS tính được diện tích hình tam giác. - Cách tiến hành:	
Bài 1: Viết câu trả lời thích hợp vào chỗ chấm Diện tích của hình tam giác có độ dài đáy 5 cm và chiều cao 4 cm là: Diện tích của hình tam giác có độ dài đáy 4 dm và chiều cao 6 dm là: - Yc Hs đọc đề bài bài 1 - Yc HS thực hiện bài vào vở.	- - HS đọc đề bài. - HS nêu muốn tính diện tích hình tam giác cần biết những yếu tố nào? (Độ dài đáy và chiều cao). - HS thực hành làm bài vào vở. - 2 HS trình bày bài làm của mình Bài giải Diện tích của hình tam giác có độ

<p>- GV nhận xét.</p>	<p>dài đáy 5 cm và chiều cao 4 cm là: $(5 \times 4) : 2 = 10 \text{ (cm}^2\text{)}$ Diện tích của hình tam giác có độ dài đáy 4 dm và chiều cao 6 dm là: $(6 \times 4) : 2 = 12 \text{ (dm}^2\text{)}$ - HS chủ động trao đổi vở để chấm, chữa bài.</p>
<p>Bài 2: Khoanh vào chữ đặt trước câu trả lời đúng. Diện tích của hình tam giác có độ dài đáy 7 cm và chiều cao 6 cm là: A. 42 cm B. 21 cm² C. 21 cm D. 42 cm² - YC HS đọc đề bài.</p> <p>- YC 1 vài HS nêu lí do vì sao chọn đáp án đó.</p> <p>- GV nhận xét, bổ sung, khen ngợi.</p>	<p>Bài 2</p> <p>- HS đọc đề bài và sử dụng thẻ A, B, C, D để chọn đáp án đúng. - HS suy nghĩ trong 30 giây và đưa ra lựa chọn của mình. - 1 – 2 HS nêu lí do chọn đáp án đó. Diện tích của hình tam giác có độ dài đáy 7 cm và chiều cao 6 cm là: $(7 \times 6) : 2 = 21 \text{ (cm}^2\text{)}$ Đáp số: 21 cm² - HS nhận xét. - Hs lắng nghe, rút kinh nghiệm. - 2 – 3 HS nhắc lại cách tính diện tích hình tam giác.</p>
<p>4. Vận dụng, trải nghiệm.</p> <p>- Mục tiêu:</p> <p>+ Củng cố những kiến thức đã học trong tiết học để học sinh khắc sâu nội dung. + Vận dụng kiến thức đã học vào thực tiễn. Qua đó HS có cơ hội phát triển năng lực lập luận, tư duy toán học và năng lực giao tiếp toán học. + Tạo không khí vui vẻ, hào hứng, lưu luyến sau khi học sinh bài học. - Cách tiến hành:</p>	
<p>Bài 3: Viết câu trả lời thích hợp vào chỗ chấm. Một tấm kính có dạng hình tam giác vuông như hình bên. - YC HS đọc đề bài. - GV yêu cầu HS thực hành vào vở</p>	<p>- HS đọc yêu cầu bài tập - HS làm bài vào vở Diện tích tấm kính là: $(8 \times 8) : 2 = 32 \text{ (m}^2\text{)}$ Đáp số: 32 m²</p>

	<ul style="list-style-type: none">- HS nhận xét- HS lắng nghe
--	--

IV. ĐIỀU CHỈNH SAU BÀI DẠY:

.....

.....

Thứ Sáu, ngày 22 tháng 11 năm 2024

TIẾNG VIỆT

TUẦN 12: CHỦ ĐỀ: TRÊN CON ĐƯỜNG HỌC TẬP
Bài 22: TỪ NHỮNG CÂU CHUYỆN ÁU THƠ (4 tiết)
Tiết 4: Đọc mở rộng

I. YÊU CẦU CẦN ĐẠT.

1. Năng lực đặc thù:

- Tìm đọc được các câu chuyện kể về các tấm gương học tập hoặc sự nghiệp của các nhà khoa học, viết được phiếu đọc sách theo mẫu.
- Giúp HS mở rộng hơn về chủ đề, có thêm hiểu biết và động lực học tập, rèn luyện thói quen đọc sách và biết thể hiện suy nghĩ của mình về câu chuyện đã đọc.
- Góp phần phát triển năng lực ngôn ngữ.
- Biết vận dụng kiến thức từ bài học để vận dụng vào thực tiễn.

2. Năng lực chung.

- Năng lực tự chủ, tự học: Tích cực đọc sách, đọc các câu chuyện mở rộng để rèn luyện thói quen đọc sách và đưa ra suy nghĩ, cảm xúc của mình về câu chuyện đã đọc.
- Năng lực giải quyết vấn đề và sáng tạo: Biết thể hiện suy nghĩ, cảm xúc của mình về câu chuyện đã đọc.

3. Phẩm chất.

- Phẩm chất chăm chỉ: Có ý thức tự giác trong đọc các câu chuyện một cách nghiêm túc và có định hướng.
- Phẩm chất trách nhiệm: Có trách nhiệm khi tự đọc sách, suy nghĩ và thể hiện đúng quan điểm về câu chuyện đã đọc.

II. ĐỒ DÙNG DẠY HỌC VÀ HỌC LIỆU.

- Kế hoạch bài dạy, bài giảng Power point.
- SGK và các thiết bị, học liệu phụ vụ cho tiết dạy.

III. HOẠT ĐỘNG DẠY HỌC.

Hoạt động của giáo viên	Hoạt động của học sinh
1. Khởi động: - Mục tiêu: + Tạo không khí vui vẻ, phấn khởi trước giờ học. + Kiểm tra kiến thức đã học của học sinh ở bài trước. - Cách tiến hành:	
- GV tổ chức cho HS tham gia trò chơi ghép hình. - Muốn mở 1 miếng ghép, HS cần nêu được tên câu chuyện (kể về các tấm gương học tập hoặc sự nghiệp của các nhà khoa học) trong miếng ghép đó.	- HS tham gia chơi. - HS thực hiện theo yêu cầu.

<ul style="list-style-type: none"> - Miếng ghép mở ra thầy giáo Nguyễn Ngọc Kí. - GV dẫn giới thiệu vào bài. 	
<p>2. Khám phá.</p> <ul style="list-style-type: none"> - Mục tiêu: + Giúp HS mở rộng hơn về chủ điểm, có thêm hiểu biết và động lực học tập, rèn luyện thói quen đọc sách và biết thể hiện suy nghĩ của mình về câu chuyện đã đọc. + Góp phần phát triển năng lực ngôn ngữ. - Cách tiến hành: 	
<ul style="list-style-type: none"> - Giao việc cho HS: đọc từng yêu cầu: 1. Đọc câu chuyện về tấm gương học tập hoặc những đóng góp của một nhà khoa học. 2. Viết phiếu đọc sách theo mẫu. - Hướng dẫn HS làm việc cá nhân: + Nhớ lại hoặc đọc lại câu chuyện về tấm gương học tập hoặc những đóng góp của một nhà khoa học. + Viết phiếu đọc sách theo mẫu trong sách, khuyến khích học sinh sáng tạo. 3. Trao đổi với bạn về câu chuyện đã đọc. - GV hướng dẫn HS làm việc nhóm. - Khuyến khích HS nêu câu hỏi và có những phản biện thể hiện quan điểm cá nhân. 	<p>Làm việc cá nhân</p> <ul style="list-style-type: none"> - HS đọc gợi ý trong sách để viết phiếu đọc sách theo mẫu hoặc sáng tạo phiếu đọc sách theo ý tưởng của mình và tùy theo nội dung câu chuyện đã đọc. - HS có thể chia sẻ các câu chuyện đã đọc cho nhau để cùng trao đổi. <p>Làm việc nhóm</p> <ul style="list-style-type: none"> - HS trao đổi, chia sẻ với bạn về câu chuyện đã đọc theo gợi ý, hướng dẫn trong sách. - Các thành viên trong nhóm có thể nêu câu hỏi để hiểu rõ hơn về những thông tin bạn chia sẻ.
<p>3. Vận dụng trải nghiệm.</p> <ul style="list-style-type: none"> - Mục tiêu: + Giúp HS củng cố kiến thức đã học và thực hành, luyện tập tại nhà. - Cách tiến hành: 	
<ul style="list-style-type: none"> - Giao việc cho HS: đọc yêu cầu vận dụng: Kể với người thân về tấm gương học tập của một bạn trong lớp hoặc trong trường em. - GV hướng dẫn HS thực hiện yêu cầu ở hoạt động Vận dụng. - GV nhắc HS chia sẻ thông tin các em tìm hiểu được cho nhau. 	<p>Làm việc cả lớp.</p> <p>Đọc yêu cầu Vận dụng.</p> <p>Làm việc cá nhân.</p> <p>Ghi chép những ý quan trọng trong hướng dẫn của GV để thực hiện yêu cầu.</p>
<p>4. Củng cố.</p> <ul style="list-style-type: none"> - Mục tiêu: + Tổng hợp lại các kiến thức chính đã được học trong bài học. 	

- Cách tiến hành:	
<p>- GV yêu cầu HS nhắc lại các nội dung chính của Bài 22:</p> <p>+ Đọc: Từ những câu chuyện ấu thơ (GV nhấn mạnh: Một trong những lí do khiến Nguyễn Nhật Ánh trở thành một nhà văn nổi tiếng là hồi còn nhỏ ông rất ham đọc sách. Tình yêu đối với sách vở của ông bắt nguồn một cách tự nhiên từ những câu chuyện ấu thơ ông nghe được từ bà và chú của mình.)</p> <p>+ Viết: Tìm ý cho đoạn văn thể hiện tình cảm, cảm xúc về một câu chuyện</p> <p>+ Đọc mở rộng: Đọc câu chuyện kể về những tấm gương học tập hoặc đóng góp của một nhà khoa học</p> <p>- GV hỏi thêm HS về những nội dung cụ thể đã học ở Bài 22.</p> <p>- GV nhận xét kết quả học tập của HS. Khen ngợi, động viên các em có nhiều tiến bộ.</p> <p>- Dẫn dò HS đọc trước Bài 23 – Giới thiệu sách “Để Mèn phiêu lưu kí”.</p>	<p>- HS nêu theo yêu cầu.</p> <p>- HS lắng nghe.</p> <p>- 1 vài HS nêu, 1 vài HS khác nhận xét, bổ sung.</p> <p>- HS lắng nghe, rút kinh nghiệm.</p>

IV. ĐIỀU CHỈNH SAU BÀI DẠY:

.....

.....

HOẠT ĐỘNG TRẢI NGHIỆM

Tuần 12

CHỦ ĐỀ: TRI ÂN THẦY CÔ – KẾT NỐI BẠN BÈ

Tham gia trò chơi tập thể và chia sẻ những việc em đã làm để kết nối bạn bè

I. YÊU CẦU CẦN ĐẠT:

Sau giờ SHL, HS:

- Chia sẻ được những việc em đã làm để kết nối bạn bè.

Tiết sinh hoạt góp phần hình thành và phát triển các năng lực:

1. Năng lực:

- Năng lực giao tiếp và hợp tác: thể hiện trong việc tương tác với bạn khi tham gia các trò chơi tập thể để kết nối bạn bè.

- Năng lực thích ứng với cuộc sống: thực hiện được những việc làm để kết nối bạn bè.

2. Phẩm chất:

- Phẩm chất nhân ái: Thể hiện tình cảm với thầy cô, bạn bè và nhà trường.

II. ĐỒ DÙNG DẠY HỌC

- Kế hoạch tổ chức hoạt động giáo dục, bài giảng Power point.

- SGK và các thiết bị, học liệu phục vụ cho tiết hoạt động.

III. HOẠT ĐỘNG DẠY HỌC

Hoạt động của giáo viên	Hoạt động của học sinh
1. Khởi động: - Mục tiêu: + Tạo không khí vui vẻ, phấn khởi trước giờ học.	
- GV tổ chức cho HS hát và vận động theo nhạc bài hát Mái trường mến yêu. - GV kết nối vào hoạt động tổng kết.	- HS tham gia múa hát theo nhạc bài hát Mái trường mến yêu.
2. Hoạt động 1: Tổng kết hoạt động tuần 12 và phương hướng hoạt động tháng 12 (Làm việc theo tổ)	
a) Mục tiêu: Đánh giá kết quả hoạt động trong tuần và tổng kết hoạt động tháng 11, đề ra kế hoạch hoạt động tuần tới.	
b) Cách tiến hành:	
* Đánh giá kết quả tuần 12 - GV tổ chức thực hiện đánh giá kết quả hoạt động trong tuần vừa qua và yêu cầu lớp trưởng điều hành phần sinh hoạt cuối tuần. - GV mời lớp trưởng lên điều hành nội dung	- Lớp trưởng lên điều hành phần sinh hoạt cuối tuần: Đánh giá kết quả hoạt động cuối tuần. - Lớp trưởng mời các nhóm thảo luận,

sinh hoạt và hỗ trợ trong quá trình lớp trưởng điều hành phần sơ kết tuần và tổng kết tháng 11.

- GV nhận xét chung, tuyên dương. (Có thể khen, thưởng,...tùy vào kết quả trong tuần và tháng)

*** Xây dựng kế hoạch tháng tiếp theo (Làm việc nhóm 4 hoặc theo tổ)**

- GV yêu cầu lớp Trưởng (hoặc lớp phó học tập) triển khai kế hoạch hoạt động của tháng 12. Yêu cầu các nhóm (tổ) thảo luận, nhận xét, bổ sung các nội dung trong kế hoạch.

+ Thực hiện nền nếp trong tuần, trong tháng.

+ Thi đua học tập tốt theo chấm điểm của đội cờ đỏ.

+ Thực hiện các hoạt động các phong trào.

- GV yêu cầu lớp trưởng báo cáo kết quả thảo luận.

- GV nhận xét, góp ý.

- GV yêu cầu lớp trưởng/lớp phó học tập triển khai kế hoạch hoạt động của tháng 12 và các hoạt động cụ thể của tuần 13, cho các tổ thảo luận.

tự đánh giá kết quả kết quả hoạt động trong tuần.

+ Sinh hoạt nền nếp.

+ Thi đua của đội cờ đỏ tổ chức.

+ Kết quả hoạt động các phong trào.

+ Một số nội dung phát sinh trong tuần...

- Lớp trưởng mời Tổ trưởng các tổ báo cáo.

- Lớp trưởng tổng hợp kết quả của tuần và tháng.

- Lớp trưởng mời giáo viên chủ nhiệm nhận xét chung.

- HS lắng nghe.

- Các tổ trưởng lần lượt báo cáo kết quả hoạt động cuối tuần.

- Lớp trưởng báo cáo kết quả thảo luận về kế hoạch.

- Lắng nghe rút kinh nghiệm.

<p>- GV nhận xét chung, thống nhất, và biểu quyết hành động.</p>	<p>- Lớp Trưởng (hoặc lớp phó học tập) triển khai kế hoạch tháng 12:</p> <p>+ Điều hành cho các bạn thảo luận nhóm 4 hoặc tổ: Xem xét các nội dung trong tháng 12, bổ sung nếu cần.</p> <p>+ Gọi một số nhóm nhận xét, bổ sung.</p> <p>+ Tiếp tục điều hành các bạn thảo luận về các hoạt động sẽ thực hiện trong tuần tới (tuần 13).</p> <p>- Cả lớp biểu quyết hành động bằng giơ tay.</p>
<p>3. Sinh hoạt chủ đề: Tham gia trò chơi tập thể và chia sẻ những việc em đã làm để kết nối bạn bè</p>	
<p><i>a) Mục tiêu:</i></p> <p>– HS tham gia chơi trò chơi tập thể và chia sẻ được những việc em đã làm để kết nối bạn bè.</p> <p><i>b) Cách tiến hành:</i></p> <p>– GV tổ chức cho HS chơi các trò chơi tập thể.</p> <p>* Trò chơi Hoà nhập – Hoà tan:</p>	
<p>- GV phổ biến cách chơi và luật chơi cho HS: Cả lớp đứng thành vòng tròn. Quản trò đứng giữa và hô: Hoà nhập! Hoà nhập!</p> <p>– <i>Cả lớp hỏi:</i> Nhập mấy? Nhập mấy?</p> <p>– <i>Quản trò hô:</i> Nhập ba! Nhập ba!</p> <p>Cả lớp thực hiện theo hiệu lệnh của quản trò. Bạn nào không vào được nhóm đủ ba người sẽ bị loại khỏi cuộc chơi.</p> <p>Sau đó, <i>Quản trò lại hô:</i> Hoà tan! Hoà tan!</p> <p>Cả lớp lại tách ra thành vòng tròn và chơi lượt tiếp theo (quản trò có thể hô nhập thành các nhóm có số lượng khác nhau ở mỗi lượt chơi).</p>	<p>- HS nghe phổ biến luật chơi.</p>

<ul style="list-style-type: none"> - GV có thể cho một số HS được luân phiên làm quản trò để các em chủ động điều khiển trò chơi. - Sau khi trò chơi kết thúc, GV tổng kết hoạt động <p>* Trò chơi Đuổi hình bắt chữ:</p> <ul style="list-style-type: none"> - GV phổ biến luật chơi cho HS: <p>Cách chơi: Mỗi đội chơi có từ 4-6 thành viên. Các đội chơi được xem lần lượt các hình ảnh thể hiện một từ ghép nào đó theo chủ đề tình bạn, tình thầy trò. Các đội nhanh chóng bấm chuông hoặc gõ cờ để giành quyền trả lời câu hỏi. Đội nào có câu trả lời chính xác nhiều hơn sẽ chiến thắng.</p> <ul style="list-style-type: none"> - GV cho HS chơi trò chơi và tổng hợp kết quả sau khi kết thúc trò chơi. - GV cho HS chia sẻ cảm xúc và suy nghĩ của các em sau khi tham gia trò chơi - GV hỏi HS về ý nghĩa của các trò chơi - GV cho HS thảo luận nhóm 4, chia sẻ những việc em đã làm để kết nối bạn bè và nuôi dưỡng tình bạn trong thời gian qua - GV cho 1 số HS chia sẻ trước lớp. <p>GV nhận xét, tổng kết hoạt động.</p> <p>Đánh giá – Phát triển</p> <p>Đánh giá hoạt động trong chủ đề:</p>	<ul style="list-style-type: none"> - HS luân phiên làm quản trò để tổ chức trò chơi. Các bạn còn lại tham gia trò chơi. - HS lắng nghe phổ biến luật chơi. - HS lắng nghe kết quả. - HS chia sẻ cảm xúc sau khi chơi. - HS nêu ý nghĩa của các trò chơi: gắn kết bạn bè. - HS thảo luận nhóm 4, chia sẻ những việc mình đã làm để kết nối bạn bè và nuôi dưỡng tình bạn trong thời gian qua. - 1 số HS chia sẻ trước lớp. - HS lắng nghe.
<p>GV đặt các câu hỏi cho HS:</p> <ul style="list-style-type: none"> - Em sẽ làm gì để tiếp tục nuôi dưỡng, giữ gìn tình bạn, tình thầy trò? - Em đã thực hiện được những việc làm gì để giải quyết một số vấn đề nảy sinh trong quan 	

<p>hệ với bạn bè và thầy cô?</p>	
<p>GV yêu cầu HS trao đổi nhóm đôi, trả lời các câu hỏi mà GV đã nêu.</p> <p>GV gọi một số HS chia sẻ trước lớp về từng câu hỏi. Mỗi câu hỏi có thể gọi từ 3 - 5 HS chia sẻ.</p> <p>GV đọc từng nội dung đánh giá ở phần Đánh giá hoạt động trong SGK <i>Hoạt động trải nghiệm</i> 5 trang 35 và phát cho mỗi HS một Phiếu đánh giá gồm ba phần là tự đánh giá, bạn đánh giá em và người thân đánh giá em.</p> <p>GV yêu cầu mỗi HS tự đánh giá về các hoạt động em đã thực hiện trong chủ đề này</p> <p>GV tiếp tục tổ chức cho HS trao đổi với bạn để nhận xét nhau bằng cách đổi Phiếu đánh giá để bạn đánh giá về việc thực hiện các hoạt động trong chủ đề.</p> <p>GV yêu cầu HS về nhà xin ý kiến của người thân về việc em đã thực hiện</p> <p>GV tổng kết hoạt động.</p> <p>4. Tổng kết</p> <p>– GV dặn dò HS tích cực thực hiện những lời nói, việc làm để nuôi dưỡng, giữ gìn tình bạn, tình thầy trò.</p> <p>- Dặn dò HS nộp lại phiếu đánh giá cho GV.</p>	<p>- HS trả lời câu hỏi.</p> <p>- HS chia sẻ câu trả lời trước lớp.</p> <p>HS theo dõi phiếu đánh giá và nghe hướng dẫn của GV.</p> <p>- HS thực hiện tự đánh giá.</p> <p>- HS thực hiện đánh giá đồng đẳng.</p> <p>- HS mang phiếu về nhà xin ý kiến người thân.</p> <p>- HS lắng nghe.</p>
<p>IV. ĐIỀU CHỈNH, BỔ SUNG</p> <p>.....</p> <p>.....</p> <p>.....</p>	

Mẫu phiếu đánh giá:

Phiếu đánh giá

Họ và tên: _____ Lớp: _____ Trường: _____

1. Tự đánh giá:

- Tô màu vào (trái tim) với mỗi nội dung đánh giá (càng tô nhiều chứng tỏ em đánh giá càng cao):

STT	Nội dung	Em đánh giá	Bạn đánh giá em
1	Đề xuất được những cách làm cụ thể để nuôi dưỡng, giữ gìn tình bạn, tình thầy		
2	Thực hiện được những việc làm để nuôi dưỡng, giữ gìn tình bạn, tình thầy		
3	Xác định được những vấn đề thường nảy sinh trong quan hệ với bạn bè, thầy cô và những nguyên nhân, hậu quả của các vấn đề đó		
4	Giải quyết được một số vấn đề nảy sinh trong quan hệ với bạn bè và thầy cô		
5	Tham gia tổ chức được sự kiện về truyền thống tôn sư trọng đạo và các truyền thống khác của nhà trường		

2. Ý kiến của người thân:

.....
.....
.....
.....
.....

3. Ý kiến của giáo viên:

.....
.....
.....

*GV có thể sử dụng **Thư gửi phụ huynh** để phối hợp với gia đình trong việc giáo dục HS (nếu có điều kiện).*

Gợi ý:

THƯ GỬI PHỤ HUYNH

Ngay từ tiết học đầu tiên của chủ đề, GV sử dụng Thư gửi phụ huynh để cùng phối hợp với gia đình HS về những nội dung sau:

1. Hỗ trợ, hướng dẫn con trong việc xác định những lời nói, việc làm để nuôi dưỡng, giữ gìn tình bạn, tình thầy trò.
2. Tiếp tục quan sát và hỗ trợ con khi con thực hiện những lời nói, việc làm đó và tư vấn cho con nếu con gặp phải vấn đề với thầy cô hoặc bạn bè mà chưa tìm được cách giải quyết phù hợp.
3. Nhắc con nộp lại phiếu đánh giá cho GV chủ nhiệm.

SỨC KHỎE RĂNG MIỆNG

Tiết PPCT: 3

LỰA CHỌN VÀ GIỮ GÌN BÀN CHẢI

I. Mục tiêu:

- Giúp học sinh lựa chọn bàn chải tốt.
- HS biết cách giữ gìn bàn chải của mình.
- Có ý thức đánh răng thường xuyên.

II. Chuẩn bị:

Bàn chải tốt, bàn chải cũ.

III. Các hoạt động dạy học:

Hoạt động của giáo viên	Hoạt động của học sinh
<p>1. Khởi động:</p> <p>2. Khám phá:</p> <p><i>Hoạt động 1:</i> Quan sát và nhận xét</p> <ul style="list-style-type: none">- Giáo viên giới thiệu 2 bàn chải tốt (còn mới) và bàn chải cũ.- Yêu cầu HS nêu đặc điểm bàn chải tốt.	<ul style="list-style-type: none">- Hát- HS quan sát, nhận xét.- HS nêu:<ul style="list-style-type: none">+ Bàn chải tốt: cán thẳng, lông cao và có độ mềm vừa phải.+ Cán vừa tay cầm, đầu bàn chải vừa miệng.+ Nên thay bàn chải 3 tháng một lần.

<p>- Nhận xét.</p> <p>3. Thực hành</p> <p>Hoạt động 2: Thảo luận nhóm</p> <p>- Yêu cầu HS thảo luận về cách giữ gìn bàn chải</p> <p>- Nhận xét.</p> <p>4. Vận dụng:</p> <p>- Yêu cầu HS nhắc lại nội dung đã tìm hiểu.</p> <p>- Nhắc HS giữ bàn chải đúng như đã học và thay bàn chải theo hướng dẫn.</p> <p>- Nhận xét tiết học, tuyên dương.</p>	<p>- HS lắng nghe.</p> <p>- HS thảo luận và trình bày trước lớp</p> <p>+ Rửa sạch, giữ khô, để vào ly riêng, đầu bàn chải hướng lên trên.</p> <p>- Nhóm khác nhận xét, bổ sung.</p> <p>- HS lắng nghe.</p> <p>- HS đọc bài học:</p> <p style="padding-left: 40px;">Với bàn chải xinh xinh</p> <p style="padding-left: 40px;">Em giữ riêng cho mình</p> <p style="padding-left: 40px;">Sau mỗi bữa ăn xong</p> <p style="padding-left: 40px;">Em chải răng thật chăm</p> <p>- HS trả lời</p> <p>- HS lắng nghe.</p>
---	---

ÔN TOÁN

Bài 25: HÌNH TAM GIÁC. DIỆN TÍCH HÌNH TAM GIÁC (T4)

I. YÊU CẦU CẦN ĐẠT:

1. Năng lực đặc thù:

- HS nắm được cách vẽ đường cao của hình tam giác, cách tính diện tích hình tam giác.

- HS vận dụng được kiến thức về hình tam giác để vẽ đường cao của hình tam giác đó; tính diện tích, liên hệ, vận dụng tính diện tích hình tam giác trong một số tình huống thực tế.

- HS có cơ hội phát triển năng lực tư duy và lập luận toán học, giao tiếp toán học,...

2. Năng lực chung.

- Năng lực tự chủ, tự học: Chủ động tích cực tìm hiểu, vận dụng cách tính diện tích hình tam giác.

- Năng lực giải quyết vấn đề và sáng tạo: Biết vận dụng được việc nhận biết các đặc điểm của hình tam giác để giải quyết một số tình huống thực tế.

- Năng lực giao tiếp và hợp tác: Có thói quen trao đổi, thảo luận cùng nhau hoàn thành nhiệm vụ dưới sự hướng dẫn của giáo viên.

3. Phẩm chất.

- Phẩm chất chăm chỉ: Ham học hỏi tìm tòi để hoàn thành tốt nội dung học tập.
- Phẩm chất trách nhiệm: Có ý thức trách nhiệm với lớp, tôn trọng tập thể.

II. ĐỒ DÙNG DẠY HỌC

- VBT và các thiết bị, học liệu và đồ dùng phục vụ cho tiết dạy.

III. HOẠT ĐỘNG DẠY HỌC: Hoạt động của giáo viên	Hoạt động của học sinh																														
<p>1. Khởi động:</p> <ul style="list-style-type: none"> - Mục tiêu: + Tạo không khí vui vẻ, phấn khởi trước giờ học. + Thông qua khởi động, giáo viên dẫn dắt bài mới hấp dẫn để thu hút học sinh tập trung. - Cách tiến hành: 																															
<ul style="list-style-type: none"> - GV tổ chức cho HS chơi Truyền điện. - GV nhận xét, khen ngợi. 	<ul style="list-style-type: none"> - HS chơi đồ nhau theo chủ đề: Cách tính diện tích các hình. - Sau khi chơi, HS báo cáo lại cho GV bạn chưa thuộc hết công thức để GV có kế hoạch bồi dưỡng. 																														
<p>2. Luyện tập</p> <ul style="list-style-type: none"> - Mục tiêu: + Hs nắm được cách tính diện tích hình tam giác. - Cách tiến hành: 																															
<p>Bài 1</p> <p>a) Hoàn thành bảng sau (theo mẫu).</p> <table border="1" data-bbox="236 1332 829 1438"> <tr> <td>Độ dài đáy hình tam giác</td> <td>9 cm</td> <td>4 dm</td> <td>3 m</td> <td>15 cm</td> </tr> <tr> <td>Chiều cao hình tam giác</td> <td>6 cm</td> <td>9 dm</td> <td>6 m</td> <td>8 cm</td> </tr> <tr> <td>Diện tích hình tam giác</td> <td>27 cm²</td> <td></td> <td></td> <td></td> </tr> </table> <p>b) Khoanh vào chữ đặt trước câu trả lời đúng.</p> <p>Diện tích của hình tam giác có độ dài đáy 30 cm và chiều cao 2 dm là:</p> <p>A. 30 cm² B. 30 dm² C. 3 dm² D. 3 cm²</p> <ul style="list-style-type: none"> - YC HS nêu lại quy tắc tính diện tích hình tam giác. 	Độ dài đáy hình tam giác	9 cm	4 dm	3 m	15 cm	Chiều cao hình tam giác	6 cm	9 dm	6 m	8 cm	Diện tích hình tam giác	27 cm ²				<p>Bài 1</p> <p>a) - HS đọc đề bài trên bảng phụ.</p> <ul style="list-style-type: none"> - HS tiến hành làm bài. - HS đổi vở, nghe đáp án để cùng chấm bài cho nhau, thống nhất kết quả. <p>a)</p> <table border="1" data-bbox="869 1512 1444 1617"> <tr> <td>Độ dài đáy hình tam giác</td> <td>9 cm</td> <td>4 dm</td> <td>3 m</td> <td>15 cm</td> </tr> <tr> <td>Chiều cao hình tam giác</td> <td>6 cm</td> <td>9 dm</td> <td>6 m</td> <td>8 cm</td> </tr> <tr> <td>Diện tích hình tam giác</td> <td>27 cm²</td> <td>18 dm²</td> <td>9 m²</td> <td>60 cm²</td> </tr> </table> <ul style="list-style-type: none"> - HS nêu lại quy tắc tính diện tích hình tam giác. <p>b)</p> <ul style="list-style-type: none"> - HS đọc đề bài. - HS suy nghĩ rồi đưa ra câu trả lời bằng cách chọn thẻ A, B, C, D. <p>HS giải thích: Đổi: 30 cm = 3 dm Diện tích của hình tam giác có độ dài đáy 30 cm và chiều cao 2 dm là: $(3 \times 2) : 2 = 3 \text{ (dm}^2\text{)}$</p>	Độ dài đáy hình tam giác	9 cm	4 dm	3 m	15 cm	Chiều cao hình tam giác	6 cm	9 dm	6 m	8 cm	Diện tích hình tam giác	27 cm ²	18 dm ²	9 m ²	60 cm ²
Độ dài đáy hình tam giác	9 cm	4 dm	3 m	15 cm																											
Chiều cao hình tam giác	6 cm	9 dm	6 m	8 cm																											
Diện tích hình tam giác	27 cm ²																														
Độ dài đáy hình tam giác	9 cm	4 dm	3 m	15 cm																											
Chiều cao hình tam giác	6 cm	9 dm	6 m	8 cm																											
Diện tích hình tam giác	27 cm ²	18 dm ²	9 m ²	60 cm ²																											

<p>BC.</p> <ul style="list-style-type: none"> - GV YC HS đọc đề bài. - Mời HS nêu kết quả - GV gọi HS nhận xét - GV nhận xét. 	<ul style="list-style-type: none"> - HS đọc đề bài. - HS đưa ra đáp án cho bài 3 là câu D. - HS giải thích lí do: - Đuôi con chim là hình tam giác BMN - Độ dài đoạn BM là 10 cm. - Độ dài đoạn BN là 10 cm. - Diện tích đuôi con chim là 50 cm² - HS nhận xét - HS lắng nghe
<p>Bài 4: Viết số thích hợp vào chỗ chấm.</p> <p>Cho hình vẽ gồm 1 hình vuông và 4 hình tam giác như nhau (như hình dưới đây)</p> <p>Diện tích mỗi hình tam giác là cm².</p> <p>Diện tích hình vuông là cm².</p> <p>Diện tích hình trên là cm².</p> <ul style="list-style-type: none"> - YC HS đọc đề bài. - GV yêu cầu HS nêu cách làm - GV yêu cầu HS nêu đáp án - GV nhận xét 	<ul style="list-style-type: none"> - HS đọc đề bài. - Tính diện tích của 3 hình tam giác và 1 hình vuông màu cam. Sau khi tính xong thì cộng diện tích của các hình đó lại với nhau. - HS đưa ra đáp án: Diện tích mỗi hình tam giác là 6 cm². Diện tích hình vuông là 16 cm². Diện tích hình trên là 40 cm². - HS được bạn và GV nhận xét

KÝ DUYỆT

Ngày 6 tháng 11 năm 2024

TỔ TRƯỞNG

Nguyễn Thị Hoài Thanh

LỊCH BÁO GIẢNG TUẦN 13

TỪ NGÀY 25/11 –29/11/2024

	Tiết	Tiết PPCT	Môn	Tên bài dạy	Ghi chú
Thứ hai (25/11)	1	37	HĐTN	Sinh hoạt dưới cờ: Giao lưu tìm hiểu về lễ hội truyền thống ở địa phương.	
	2	85	Tiếng Việt	Đọc: Giới thiệu sách Dế Mèn phiêu lưu kí	
	3	86	Tiếng Việt	Luyện từ và câu: Luyện tập về dấu gạch ngang	
	4	61	Toán	Hình thang. Diện tích hình thang (tiết 1)	
	5				
	6	13	Đạo đức	Bài 4. Bảo vệ cái đúng cái tốt (Tiết 1)	GDKN CDS
	7	25	LS-ĐL	Bài 10: Triều Trần xây dựng đất nước và kháng chiến chống quân Mông – Nguyên xâm lược (Tiết 1)	
	8	37	Ôn TV	Luyện từ và câu: Luyện tập về dấu gạch ngang	
Thứ ba (26/11)	1	87	Tiếng Việt	Viết: Viết đoạn văn thể hiện tình cảm, cảm xúc về một câu chuyện	
	2	62	Toán	Hình thang. Diện tích hình thang (tiết 2)	
	3	25	Khoa học	Ôn tập chủ đề Năng lượng	PCCC & CNCH
	4	13	Tin học	Bài 7. Thực hành soạn thảo văn bản (Tiết 1)	
	5	13	Mĩ thuật	Bài 7: Cùng nhau đạp xe (tiết 1)	
	6	49	Tiếng Anh	Unit 5 They had a long trip (cont)	
	7	38	HĐTN	Hoạt động giáo dục theo chủ đề: - Đố vui về lễ hội truyền thống. - Tìm hiểu về lễ hội truyền thống ở địa phương. - Làm tờ rơi giới thiệu về lễ hội truyền thống ở địa phương.	TLDP
	8	25	Thể dục	Bài 1: Lăn thăng thân tách chân (Tiết 3)	
Thứ tư	1	88	Tiếng Việt	Đọc: Tinh thần học tập của nhà Phi-lít (Tiết 1)	
	2	89	Tiếng Việt	Đọc: Tinh thần học tập của nhà Phi-lít	

(27/11)				(Tiết 2)	
	3	63	Toán	Hình thang. Diện tích hình thang (tiết 3)	
	4	50	Tiếng Anh	Unit 5 They had a long trip (cont)	
	5	51	Tiếng Anh	Unit 5 They had a long trip (cont)	
	6	13	Công nghệ	Bài 5. Sử dụng điện thoại (Tiết 1)	
	7	37	Ôn Toán	Hình thang. Diện tích hình thang (tiết 3)	
	8	38	Ôn TV	Viết: Viết đoạn văn thể hiện tình cảm, cảm xúc về một câu chuyện	
Thứ năm (28/11)	1	90	Tiếng Việt	Viết: Đánh giá, chỉnh sửa đoạn văn thể hiện tình cảm, cảm xúc về một câu chuyện	
	2	64	Toán	Luyện tập	
	3	26	Khoa học	Sinh sản của thực vật có hoa (Tiết 1)	
	4	26	LS-ĐL	Bài 10: Triều Trần xây dựng đất nước và kháng chiến chống quân Mông – Nguyên xâm lược (Tiết 2)	
	5				
	6	38	Ôn Toán	Luyện tập	
	7	26	Thể dục	Bài 2: Lăn thẳng thân chụm chân (Tiết 1)	
	8	39	Ôn TV	Viết: Đánh giá, chỉnh sửa đoạn văn thể hiện tình cảm, cảm xúc về một câu chuyện	
	9	9	KNS	Kỹ năng vượt qua căng thẳng Kỹ năng diễn thuyết (tiết 2)	
Thứ sáu (19/11)	1	91	Tiếng Việt	Nói và nghe: Lợi ích của tự học	
	2	13	Âm nhạc	Hát: Chim bay	
	3	65	Toán	Đường tròn. Chu vi và diện tích hình tròn (tiết 1)	
	4	52	Tiếng Anh	Unit 5 They had a long trip (cont)	
	5				
	6	39	HĐTN	Sinh hoạt lớp: Triển lãm tờ rơi giới thiệu về lễ hội truyền thống ở địa phương.	
		4	SKRM	Thức ăn tốt và không tốt cho răng và nướu	
	7	39	Ôn Toán	Đường tròn. Chu vi và diện tích hình tròn (tiết 1)	
	8	13	Năng khiếu		

Thứ Hai, ngày 25 tháng 11 năm 2024

HOẠT ĐỘNG TRẢI NGHIỆM

Tuần 13. Sinh hoạt dưới cờ

GIAO LƯU TÌM HIỂU VỀ LỄ HỘI TRUYỀN THỐNG Ở ĐỊA PHƯƠNG

I. YÊU CẦU CẦN ĐẠT

- HS đặt được câu hỏi để giao lưu với khách mời nhằm hiểu rõ hơn về lễ hội truyền thống địa phương.

- Chia sẻ được cảm nghĩ của mình với bạn sau khi được nghe giới thiệu về lễ hội truyền thống của địa phương để nâng cao lòng tự hào, tình yêu quê hương đất nước.

- Học sinh tích cực, nhiệt tình tham gia giao lưu tìm hiểu về lễ hội truyền thống ở địa phương

2. Năng lực chung

- Năng lực giao tiếp và hợp tác: Chia sẻ được những việc làm có ích cho cộng đồng trong sinh hoạt ở nhà, khu xóm và ở trường; phối hợp với bạn khi tham gia hoạt động chung.

- Năng lực tự chủ và tự học: Tự lực thực hiện nhiệm vụ của mình theo sự phân công, hướng dẫn.

3. Năng lực đặc thù

- Năng lực thích ứng với cuộc sống: Thực hiện được kế hoạch hoạt động xã hội, hoạt động lao động công ích và các lễ hội truyền thống ở địa phương và dễ dàng thiết lập được quan hệ thân thiện với những người sống xung quanh.

4. Phẩm chất:

- Phẩm chất trách nhiệm. biết tự lực, hoàn thành các nhiệm vụ theo phân công, hướng dẫn.

- Phẩm chất nhân ái: Vui vẻ, thân thiện,

II. CHUẨN BỊ

1. Giáo viên:

- Địa điểm, hệ thống âm thanh phục vụ hoạt động

- Hướng dẫn HS chuẩn bị những câu hỏi để giao lưu với khách mời.

- Một số phần quà để trao thưởng (nếu có).

2. Học sinh:

- Chuẩn bị những câu hỏi để giao lưu với khách mời.

- Tâm thế sẵn sàng tham gia giao lưu tìm hiểu về lễ hội truyền thống ở địa phương

III. TỔ CHỨC HOẠT ĐỘNG

Hoạt động của giáo viên	Hoạt động của học sinh
<p style="text-align: center;">Mục tiêu:</p> <ul style="list-style-type: none"> - HS đặt được câu hỏi để giao lưu với khách mời nhằm hiểu rõ hơn về lễ hội truyền thống địa phương. - Chia sẻ được cảm nghĩ của mình với bạn sau khi được nghe giới thiệu về lễ hội truyền thống của địa phương để nâng cao lòng tự hào, tình yêu quê hương đất nước. - Học sinh tích cực, nhiệt tình tham gia giao lưu tìm hiểu về lễ hội truyền thống ở địa phương 	
Cách tiến hành	
<p>1. Nghe khách mời chia sẻ về các lễ hội truyền thống ở địa phương.</p> <ul style="list-style-type: none"> - GV phối hợp BGH mời và “đặt hàng” trước với các nghệ nhân, chuyên gia, người phụ trách tổ chức lễ hội hàng năm tại địa phương (nếu có) để giới thiệu và chia sẻ cho HS về ý nghĩa của lễ hội tại địa phương; có thể mời ban nghi lễ trình diễn cho HS xem trong tiết Sinh hoạt dưới cờ. 	<ul style="list-style-type: none"> - HS sắp xếp đội hình để tham gia tập dượt trước và trong buổi Sinh hoạt dưới cờ.
<p>2. Đặt câu hỏi giao lưu với khách mời về các lễ hội truyền thống ở địa phương.</p> <ul style="list-style-type: none"> - GVCN phối hợp với MC điều khiển chương trình tổ chức mời HS đặt câu hỏi để giao lưu với khách mời nhằm giúp các em hiểu rõ hơn về lễ hội truyền thống địa phương. 	<ul style="list-style-type: none"> - HS đặt câu hỏi để giao lưu.
<p>3. Chia sẻ cảm nghĩ của em với bạn sau khi được nghe giới thiệu về lễ hội truyền thống của địa phương.</p> <ul style="list-style-type: none"> - GV đề nghị học sinh chia sẻ cảm xúc với bạn sau khi được nghe giới thiệu về lễ hội truyền thống của địa phương để nâng cao lòng tự hào, tình yêu quê hương đất nước. 	<ul style="list-style-type: none"> - Học sinh chia sẻ cảm xúc với bạn sau.
<p>Hoạt động nối tiếp</p> <p>GVCN nhắc các em chuẩn bị vật dụng và tư liệu, hình ảnh để làm tờ rơi giới thiệu lễ</p>	<ul style="list-style-type: none"> - HS lắng nghe và thực hiện.

hội truyền thống vào tiết học sau.

IV. ĐIỀU CHỈNH, BỔ SUNG

.....
.....

TIẾNG VIỆT

CHỦ ĐỀ : TRÊN CON ĐƯỜNG HỌC TẬP

Bài 23: Giới thiệu sách *ĐỀ MÈN PHIÊU LƯU KÍ* (3 tiết)

Tiết 1: Đọc

I. YÊU CẦU CẦN ĐẠT.

1. Năng lực đặc thù:

- Đọc thành tiếng: Đọc đúng toàn bộ văn bản thông tin này đọc đúng từ ngữ, câu ,đoạn và toàn bộ văn bản giới thiệu sách *Đề Mèn phiêu lưu kí*. Biết đọc diễn cảm, giọng đọc phù hợp với mỗi nội dung thông tin trong văn bản giới thiệu; tốc độ đọc khoảng 90-100 tiếng trong 1 phút.
- Đọc hiểu: Nhận biết những nội dung chính trong văn bản giới thiệu sách. Hiểu được tác dụng của lời giới thiệu sách đem lại. Nhận biết được mục đích và đặc điểm của văn bản giới thiệu sách. Nhận biết được những thông tin chính liên quan đến cuốn sách được giới thiệu.

2. Năng lực chung.

- Năng lực tự chủ, tự học: Tích cực tập đọc, cố gắng luyện đọc đúng, luyện đọc diễn cảm tốt.
- Năng lực giải quyết vấn đề và sáng tạo: Nâng cao kỹ năng tìm hiểu ý nghĩa nội dung bài đọc và vận dụng vào thực tiễn.
- Năng lực giao tiếp và hợp tác: Phát triển năng lực giao tiếp trong trả lời các câu hỏi và hoạt động nhóm.

3. Phẩm chất.

- Phẩm chất nhân ái: Thông qua bài đọc, biết yêu quý những sáng tạo nghệ thuật, đặc biệt những sáng tạo nghệ thuật có cội nguồn từ lòng nhân ái.
- Phẩm chất chăm chỉ: Có ý thức tự giác tập đọc, trả lời các câu hỏi.
- Phẩm chất trách nhiệm: Biết giữ trật tự, lắng nghe và học tập nghiêm túc.

II. ĐỒ DÙNG DẠY HỌC.

- Kế hoạch bài dạy, bài giảng Power point.
- SGK và các thiết bị, học liệu phụ vụ cho tiết dạy.

III. HOẠT ĐỘNG DẠY HỌC.

Hoạt động của giáo viên	Hoạt động của học sinh
1. Khởi động: <ul style="list-style-type: none">- Mục tiêu:<ul style="list-style-type: none">+ Tạo không khí vui vẻ, phấn khởi trước giờ học.+ Kiểm tra kiến thức đã học của học sinh ở bài trước.	

<p>- Cách tiến hành:</p>	
<p>- GV tổ chức trò chơi: <i>Hái hoa dân chủ</i> để khởi động bài học.</p> <p>+ Câu 1: Đọc đoạn 1 bài: <i>Từ những câu chuyện ấu thơ</i> và trả lời câu hỏi 1.</p> <p>+ Câu 2: Đọc đoạn 2 bài: <i>Từ những câu chuyện ấu thơ</i> và trả lời câu hỏi 2.</p> <p>+ Câu 3: Đọc đoạn 3 bài: <i>Từ những câu chuyện ấu thơ</i> và trả lời câu hỏi 4.</p> <p>- GV Nhận xét, tuyên dương.</p> <p>- GV YC HS làm việc theo nhóm đôi và trả lời câu hỏi:</p> <p>+ Kể tên một số quyển sách thiếu nhi mà em yêu thích. Tác giả của những quyển sách đó là ai?</p> <p>- Gọi các nhóm báo cáo kết quả</p> <p>- GV nhận xét, tuyên dương.</p> <p>- Nhìn vào tranh trong bài và cho biết bức tranh vẽ gì?</p> <p>- GV dẫn vào bài mới: Trên đây chúng ta đã làm quen với một số quyển sách thiếu nhi. Mỗi quyển sách ấy thường do một nhà văn, nhà thơ sáng tác. Một nhà văn, nhà thơ trong cuộc đời của mình có thể sáng tác nhiều tác phẩm khác nhau. Mỗi tác phẩm đều được ra đời trong một hoàn cảnh nhất định. Tô Hoài là một nhà văn tiêu biểu của nền văn học Việt Nam. Ông cũng đã sáng tác nhiều tác phẩm tiêu biểu. <i>Đế Mèn phiêu lưu kí</i> là cuốn sách được biết đến rộng rãi. Chúng ta cùng tìm hiểu bài đọc để biết điều đó.</p>	<p>- HS tham gia trò chơi</p> <p>+ Đọc các đoạn trong bài đọc theo yêu cầu trò chơi và trả lời câu hỏi.</p> <p>- HS lắng nghe.</p> <p>- Học sinh thực hiện theo nhóm đôi.</p> <p>- Đại diện các nhóm chia sẻ</p> <p>- Nhận xét, bổ sung</p> <p>- HS trả lời</p> <p>- Lắng nghe</p>
<p>2. Khám phá.</p> <p>- Mục tiêu:</p> <p>+ Đọc đúng từ ngữ, câu, đoạn và toàn bộ bài đọc Giới thiệu sách <i>Đế Mèn phiêu lưu kí</i>.</p> <p>+ Biết đọc diễn cảm lời người dẫn chuyện.</p> <p>- Cách tiến hành:</p>	
<p>2.1. Hoạt động 1: Luyện đọc.</p> <p>- GV đọc mẫu lần 1: Đọc diễn cảm cả bài, nhấn giọng ở những từ ngữ giàu sức gợi tả, gợi cảm, những tình tiết bất ngờ, từ ngữ thể hiện tâm trạng, cảm xúc nhân vật.</p> <p>- GV HD đọc: Đọc trôi chảy toàn bài, ngắt nghỉ</p>	<p>- HS lắng nghe cách đọc.</p> <p>- HS lắng nghe giáo viên hướng dẫn</p>

<p>câu đúng, chú ý câu dài.</p> <ul style="list-style-type: none"> - Gọi 1 HS đọc toàn bài. - GV chia đoạn: 2 đoạn + Đoạn 1: Từ đầu đến <i>anh em</i>. + Đoạn 2: Tiếp theo đến hết. - GV gọi 2 HS đọc nối tiếp bài. - GV hướng dẫn luyện đọc từ khó: <i>Phiêu lưu, trượng nghĩa, trải nghiệm, truyền tải</i>. - GV hướng dẫn luyện đọc câu: <i>Những trải nghiệm của Dế Mèn/ đem lại cho độc giả bài học nhẹ nhàng về tình bạn,/ về thái độ và cách ứng xử trong cuộc sống,/ đồng thời chuyển tải ước mơ cao đẹp về một thế giới đại đồng,/ nơi tất cả đều là bạn bè, anh em.//</i> - GV HD đọc đúng ngữ điệu: đọc đúng ngữ điệu ngạc nhiên, đồng tình, cảm thán,... - GV mời 2 HS đọc nối tiếp đoạn. - GV nhận xét tuyên dương. 	<p>cách đọc.</p> <ul style="list-style-type: none"> - 1 HS đọc toàn bài. - HS quan sát - 2 HS đọc nối tiếp theo yêu cầu. - HS đọc từ khó. - 2-3 HS đọc câu. - HS lắng nghe. - 2 HS đọc nối tiếp đoạn.
<p>3. Luyện tập.</p> <ul style="list-style-type: none"> - Mục tiêu: + Giúp học sinh nhận biết thông tin về tác phẩm <i>Dế Mèn phiêu lưu ký</i>, hứng thú với nội dung thông tin của văn bản. - Cách tiến hành: 	
<p>3.1. Giải nghĩa từ:</p> <ul style="list-style-type: none"> - GV yêu cầu HS đọc thầm bài 1 lượt, tìm trong bài những từ ngữ nào khó hiểu thì đưa ra để GV hỗ trợ. - Ngoài ra GV đưa ra một số từ ngữ giải nghĩa từ cho HS, kết hợp hình ảnh minh họa (nếu có) + trọng nghĩa: trọng điều phải, dựa vào lẽ phải để hành động. 	<ul style="list-style-type: none"> - HS đọc thầm cá nhân, tìm các từ ngữ khó hiểu để cùng với GV giải nghĩa từ. - HS nghe giải nghĩa từ
<p>3.2. Tìm hiểu bài.</p> <ul style="list-style-type: none"> - GV gọi HS đọc và trả lời lần lượt các câu hỏi trong sgk. Đồng thời vận dụng linh hoạt các hoạt động nhóm bàn, hoạt động chung cả lớp, hòa động cá nhân,... - GV hỗ trợ HS gặp khó khăn, lưu ý rèn cách trả lời đầy đủ câu. + Câu 1: Nêu những thông tin em biết qua lời giới thiệu sách. 	<ul style="list-style-type: none"> - HS đọc câu hỏi, suy nghĩ trả lời lần lượt các câu hỏi: + Tên sách: <i>Dế Mèn phiêu lưu kí</i>. Tên Tác giả: Tô Hoài. Số chương: 10 chương.

Tên sách

Tên tác giả

Số chương

Nội dung chính

+ Câu 2: Nhân vật chính của cuốn sách được giới thiệu như thế nào?

+ Câu 3: Theo lời giới thiệu, cuốn sách mang lại những bài học gì?

+ Câu 4: Những con số trong lời giới thiệu cho biết điều gì về cuốn sách?



+ Câu 5: Sau khi đọc lời giới thiệu, em có cảm nghĩ gì về cuốn sách?

- GV nhận xét, tuyên dương

- GV mời HS nêu nội dung bài.

- GV nhận xét và chốt: **Giúp học sinh nhận biết thông tin về tác phẩm *Đế Mèn phiêu lưu ký*.**

3.3. Luyện đọc diễn cảm

Nội dung chính: Kể về cuộc phiêu lưu của chú đế mèn trong thế giới côn trùng sinh động và ngộ nghĩnh. Chàng Đế Mèn lúc đầu kiêu căng, ngạo mạn, gây hậu quả tai hại cho chính mình và bạn bè xung quanh. Nhưng trên những chặng đường phiêu lưu chú đã khôn lớn và trở thành một chú đế can đảm, tốt bụng, trượng nghĩa.

+ Nhân vật chính của cuốn sách là Đế Mèn, được giới thiệu: Lúc đầu kiêu căng ngạo mạn gây hậu quả tai hại cho chính mình và bạn bè xung quanh. Nhưng trên những chặng đường phiêu lưu chú đã dần khôn lớn, trở thành một chú đế can đảm, tốt bụng, trượng nghĩa.

+ Lời giới thiệu cuốn sách mang đến cho người đọc bài học nhẹ nhàng về tình bạn về thái độ và cách ứng xử trong cuộc sống. Đồng thời truyền tải ước mơ về một thế giới đại đồng, nơi tất cả đều là bạn bè anh em.

+

Con số	Ý nghĩa
100	Số lần tái bản
40	Số quốc gia được xuất bản
15	Số thứ tiếng được dịch sang.

- 2-3 HS nêu ý kiến của mình

VD: Đế mèn phiêu lưu ký là một cuốn sách hay, nổi tiếng, cho chúng ta nhiều bài học bổ ích,..

- HS lắng nghe, nhận xét, góp ý và bổ sung đáp án

- HS nêu nội dung bài theo sự hiểu biết của mình.

- HS nhắc lại nội dung bài học.

<ul style="list-style-type: none"> - GV đọc mẫu lần 2: Đọc diễn cảm toàn bài, nhấn giọng vào những từ ngữ thể hiện cảm xúc của các nhân vật. - Mời 2 HS đọc diễn cảm nối tiếp đoạn. - GV cho HS luyện đọc theo nhóm 2 - GV theo dõi sửa sai. - Thi đọc diễn cảm trước lớp: + GV tổ chức cho mỗi tổ cử đại diện tham gia thi đọc trước lớp. + GV nhận xét tuyên dương 	<ul style="list-style-type: none"> - HS lắng nghe cách đọc diễn cảm. - 2 HS đọc diễn cảm nối tiếp theo đoạn. - HS luyện đọc theo vai theo nhóm 2. - HS lắng nghe rút kinh nghiệm. + Mỗi tổ cử đại diện tham gia thi đọc theo vai trước lớp. + HS lắng nghe, học tập lẫn nhau.
<p>4. Vận dụng trải nghiệm.</p> <ul style="list-style-type: none"> - Mục tiêu: + Củng cố những kiến thức đã học trong tiết học để học sinh khắc sâu nội dung. + Biết vận dụng bài học vào thực tiễn cuộc sống: Trân trọng giá trị của những sáng tạo nghệ thuật, đặc biệt những sáng tạo nghệ thuật có cội nguồn từ lòng nhân ái. + Tạo không khí vui vẻ, hào hứng, lưu luyện sau khi học sinh bài học. - Cách tiến hành: 	
<ul style="list-style-type: none"> - GV tổ chức trò chơi: <i>Hộp quà bí mật</i> để học sinh thi đọc diễn cảm bài văn. + Em hãy đọc diễn cảm đoạn 2 của bài <i>Giới thiệu sách Đẻ Mèn phiêu lưu ký</i>. - Nhận xét, tuyên dương. - GV nhận xét tiết dạy. - Dặn dò bài về nhà. 	<ul style="list-style-type: none"> - HS tham gia để vận dụng kiến thức đã học vào thực tiễn. - Một số HS tham gia thi đọc - Lắng nghe
<p>IV. ĐIỀU CHỈNH SAU BÀI DẠY:</p> <p>.....</p> <p>.....</p>	

TIẾNG VIỆT
Tiết 2: LUYỆN TỪ VÀ CÂU
Bài: LUYỆN TẬP VỀ DẤU GẠCH NGANG

I. YÊU CẦU CẦN ĐẠT.

1. Năng lực đặc thù:

- Ôn tập những công dụng của dấu gạch ngang đã được học từ lớp 3, 4 và công dụng đánh dấu bộ phận chú thích, giải thích trong câu được học ở bài trước.
- Phát triển năng lực ngôn ngữ.
- Biết vận dụng bài học vào thực tiễn cuộc sống.

2. Năng lực chung.

- Năng lực tự chủ, tự học: Tích cực học tập, tiếp thu kiến thức để thực hiện tốt nội dung bài học.
- Năng lực giải quyết vấn đề và sáng tạo: Nâng cao kỹ năng dùng tính từ, vận dụng bài đọc vào thực tiễn.
- Năng lực giao tiếp và hợp tác: Phát triển năng lực giao tiếp trong trò chơi và hoạt động nhóm.

3. Phẩm chất.

- Phẩm chất nhân ái: Thông qua bài học, biết yêu quý bạn bè và đoàn kết trong học tập.
- Phẩm chất chăm chỉ: Có ý thức tự giác trong học tập, trò chơi và vận dụng.
- Phẩm chất trách nhiệm: Biết giữ trật tự, lắng nghe và học tập nghiêm túc.

II. ĐỒ DÙNG DẠY HỌC.

- Kế hoạch bài dạy, bài giảng Power point.
- SGK và các thiết bị, học liệu phụ vụ cho tiết dạy.

III. HOẠT ĐỘNG DẠY HỌC.

Hoạt động của giáo viên	Hoạt động của học sinh
1. Khởi động: <ul style="list-style-type: none"> - Mục tiêu: <ul style="list-style-type: none"> + Tạo không khí vui vẻ, phấn khởi trước giờ học. + Kiểm tra kiến thức đã học của học sinh ở bài trước. - Cách tiến hành: 	
<ul style="list-style-type: none"> - GV tổ chức ôn tập bài cũ khởi động bài học. Cho đoạn văn sau: <ul style="list-style-type: none"> “Những dụng cụ, vật liệu cần chuẩn bị: <ul style="list-style-type: none"> - Nêu những dụng cụ cần dùng (ví dụ: kéo, kim, dây thép,...) - Những vật liệu cần sử dụng (ví dụ: bìa, giấy,...)” + Câu 1: Em hãy tìm các dấu gạch ngang trong đoạn trích trên. + Câu 2: Em hãy nêu công dụng của những dấu gạch ngang trên. + Câu 3: Ngoài công dụng trên, dấu gạch ngang còn dùng để làm gì nữa? - GV Nhận xét, tuyên dương. - GV: Các con đã nắm được công dụng của dấu gạch ngang, bài học hôm nay sẽ giúp các con nắm chắc hơn về các công 	<ul style="list-style-type: none"> - HS tham gia trò chơi Cho đoạn văn sau: <ul style="list-style-type: none"> “Những dụng cụ, vật liệu cần chuẩn bị: <ul style="list-style-type: none"> ○Nêu những dụng cụ cần dùng (ví dụ: kéo, kim, dây thép,...) ○Những vật liệu cần sử dụng (ví dụ: bìa, giấy,...)” + Những dấu gạch ngang trên có công dụng là đánh dấu các ý trong một đoạn liệt kê. + Ngoài ra, dấu gạch ngang còn dùng để đánh dấu chỗ bắt đầu lời nói của nhân vật và nối các từ ngữ trong một liên danh. - HS lắng nghe.

dụng này.

2. Luyện tập

- Mục tiêu:

+ Ôn tập những công dụng của dấu gạch ngang đã được học từ lớp 3, 4 và công dụng đánh dấu bộ phận chú thích, giải thích trong câu được học ở bài trước.

+ Thấy được vai trò của của dấu gạch ngang trong việc diễn đạt nghĩa của câu; tạo tâm thế tiếp nhận bài học mới, hào hứng với hoạt động luyện tập sử dụng dấu gạch ngang.

+ Phát triển năng lực ngôn ngữ.

- Cách tiến hành:

Bài 1: Nêu công dụng của dấu gạch ngang được sử dụng trong mỗi trường hợp dưới đây:

- GV mời 1 HS đọc yêu cầu và nội dung:

a. Thấy Ngô Thì Sĩ nhà nghèo, lại hay mượn sách vào ban đêm, các bạn hỏi cậu lấy đèn dầu mà đọc. Cậu vui vẻ chỉ lên mặt trăng:
- Đã có ngọn đèn lớn, ngọn đèn vĩnh cửu kia.

(Theo Tuệ An)

b. Việt Nam tự hào về Giáo sư Tạ Quang Bửu – nhà khoa học, nhà giáo dục đa tài, uyên bác.

(Gia Huy)

c. Theo hành trình Đại Tây Dương – Thái Bình Dương, đoàn thám hiểm đã thực hiện chuyến vòng quanh thế giới bằng đường biển.

(Ngọc Quảng)

d. Trong cuốn *Sống một đời tựa biển khơi*, các tác giả đã vẽ nên một đại dương với vô vàn sinh vật kì thú:

- San hô có muôn hình muôn dạng
- Cá hề và hải quỳ có màu sắc sặc sỡ
- Tôm gỗ mò tạo ra bản hợp xướng vang động biển khơi,...

(Theo Cao Sơn)

- GV mời HS làm việc theo nhóm bàn:

- GV mời các nhóm trình bày.

- Mời các nhóm khác nhận xét, bổ sung.

- GV giới thiệu về nhà khoa học Tạ Quang Bửu.

- GV nhắc HS chú ý phân biệt dấu gạch ngang ở phần c) với dấu gạch nối trong tên của người nước ngoài được phiên âm ra Tiếng Việt.

- GV nhận xét kết luận và tuyên dương.

- 1 HS đọc yêu cầu bài 1. Cả lớp lắng nghe bạn đọc.

- HS làm việc theo nhóm.

- Đại diện các nhóm trình bày.

a) Dấu gạch ngang dùng để đánh dấu lời nói trực tiếp.

b) Dấu gạch ngang dùng để đánh dấu bộ phận chú thích, giải thích.

c) Dấu gạch ngang dùng để nối các từ ngữ trong một liên danh.

d) Dấu gạch ngang dùng để đánh dấu chuỗi liệt kê.

- Các nhóm khác nhận xét, bổ sung.

- Lắng nghe rút kinh nghiệm.

Bài 2. Cần thêm dấu gạch ngang vào những

<p>vị trí nào trong đoạn văn dưới đây?</p> <ul style="list-style-type: none"> - GV gọi HS đọc yêu cầu của bài tập. - Yêu cầu HS làm bài cá nhân vào vở. - GV tổ chức cho HS chơi trò chơi “Ai nhanh, ai đúng”. - GV nêu cách chơi và luật chơi: chọn 2 đội chơi, HS được chọn sẽ lên thêm vào các dấu gạch ngang ở trong đoạn văn. Sau đó, giải thích lí do lựa chọn vị trí đó. <p>- GV nhận xét, tuyên dương các nhóm.</p> <p>Bài 3. Viết 1 - 2 câu có sử dụng dấu gạch ngang với một trong những công dụng sau:</p> <ol style="list-style-type: none"> a. Đánh dấu các ý liệt kê. b. Nói các từ ngữ trong một liên danh. c. Đánh dấu bộ phận chú thích, giải thích. <ul style="list-style-type: none"> - GV mời HS đọc yêu cầu của bài. - GV mời HS làm việc nhóm 4, theo hình thức khăn trải bàn. - GV mời các nhóm trình bày. - GV mời các nhóm nhận xét. - GV nhận xét, tuyên dương 	<ul style="list-style-type: none"> - HS đọc yêu cầu của bài tập - HS làm bài cá nhân. <ul style="list-style-type: none"> - HS lắng nghe cách chơi và luật chơi. - Các nhóm tham gia chơi theo yêu cầu của giáo viên. <p>Những trí tuệ vĩ đại – bộ sách viết về một số nhà khoa học nổi tiếng thế giới – gồm 5 cuốn. Các bạn nhỏ có thể tìm thấy nhiều thông tin thú vị trong mỗi cuốn sách nhỏ ấy: Tét-xla – một kỹ sư điện người mỹ – đã phát minh ra dòng điện xoay chiều, Ma-ri Quy-ri – người phụ nữ gốc Ba Lan – đã khám phá ra chất phóng xạ,...</p> <p>Lí do: Đó là vị trí đánh dấu bộ phận chú thích, giải thích.</p> <ul style="list-style-type: none"> - Các nhóm lắng nghe, rút kinh nghiệm. <ul style="list-style-type: none"> - 2-3 HS đọc - Các nhóm tiến hành thảo luận. - Các nhóm trình bày kết quả. - Các nhóm khác nhận xét. - HS lắng nghe, rút kinh nghiệm
<p>3. Vận dụng trải nghiệm.</p> <ul style="list-style-type: none"> - Mục tiêu: + Củng cố những kiến thức đã học trong tiết học để học sinh khắc sâu nội dung. + Vận dụng kiến thức đã học vào thực tiễn. + Tạo không khí vui vẻ, hào hứng, lưu luyến sau khi học sinh bài học. - Cách tiến hành: 	
<ul style="list-style-type: none"> - GV tổ chức vận dụng bằng trò chơi “Truyền điện”. + GV tổ chức cho HS chơi trò chơi: <i>Nêu các công dụng của dấu gạch ngang.</i> 	<ul style="list-style-type: none"> - HS tham gia để vận dụng kiến thức đã học vào thực tiễn. - HS tham gia trò chơi vận dụng.

<ul style="list-style-type: none"> - Nhận xét, tuyên dương. (có thể trao quà,..) - GV nhận xét tiết dạy. - Dặn dò bài về nhà. 	<ul style="list-style-type: none"> - HS lắng nghe, rút kinh nghiệm.
<p>IV. ĐIỀU CHỈNH SAU BÀI DẠY:</p> <p>.....</p> <p>.....</p> <p>.....</p> <p>.....</p>	

TOÁN

: CHỦ ĐỀ: MỘT SỐ HÌNH PHẪNG. CHU VI VÀ DIỆN TÍCH
Bài 26: HÌNH THANG. DIỆN TÍCH HÌNH THANG (T1)

I. YÊU CẦU CẦN ĐẠT:

1. Năng lực đặc thù:

- HS nhận biết được đặc điểm của hình thang: Có hai cạnh đáy song song, hai cạnh bên; hình thang có đường cao vuông góc với hai đáy.
- HS vận dụng được việc nhận biết các đặc điểm của hình thang để giải quyết một số vấn đề trong thực tế.
- HS có cơ hội phát triển năng lực tư duy và lập luận toán học, giao tiếp toán học,...

2. Năng lực chung.

- Năng lực tự chủ, tự học: Chủ động tích cực tìm hiểu về hình thang.
- Năng lực giải quyết vấn đề và sáng tạo: Biết vận dụng được việc nhận biết các đặc điểm của hình thang để giải quyết một số tình huống thực tế.
- Năng lực giao tiếp và hợp tác: Có thói quen trao đổi, thảo luận cùng nhau hoàn thành nhiệm vụ dưới sự hướng dẫn của giáo viên.

3. Phẩm chất.

- Phẩm chất chăm chỉ: Ham học hỏi tìm tòi để hoàn thành tốt nội dung học tập.
- Phẩm chất trách nhiệm: Có ý thức trách nhiệm với lớp, tôn trọng tập thể.

II. ĐỒ DÙNG DẠY HỌC

- SGK và các thiết bị, học liệu và đồ dùng phục vụ cho tiết dạy.

III. HOẠT ĐỘNG DẠY HỌC

Hoạt động của giáo viên	Hoạt động của học sinh
<p>1. Khởi động:</p> <ul style="list-style-type: none"> - Mục tiêu: + Tạo không khí vui vẻ, phấn khởi trước giờ học. + Thông qua khởi động, giáo viên dẫn dắt bài mới hấp dẫn để thu hút học sinh tập trung. 	

- Cách tiến hành:	
<p>- Gv đưa tình huống: Mai, Nam, Mi và Rô-bốt đang xem mô hình ô tô và nhận xét về các hình để tạo thành chiếc ô tô. Mời 3 em đóng vai 3 bạn và nêu tình huống.</p> <p>- GV giới thiệu bài: Hình thang là hình thế nào? Hình đó có những đặc điểm gì? Chúng ta hãy cùng tìm hiểu trong tiết học hôm nay nhé!</p>	<p>- HS lắng nghe tình huống GV đưa ra</p> <p>- 3 HS sắm vai.</p> <p>- HS nêu tên một dạng hình mới xuất hiện trong tình huống: Hình thang.</p> <p>- HS lắng nghe.</p>
2. Khám phá	
<p>- Mục tiêu:</p> <p>+ HS nhận biết được đặc điểm của hình thang: Có hai cạnh đáy song song, hai cạnh bên; hình thang có đường cao vuông góc với hai đáy.</p> <p>- Cách tiến hành:</p>	
<p>a) Hình thang</p> <p>- YC HS quan sát hình thang và trả lời câu hỏi:</p> <p>+ Hình trên có mấy đỉnh? Mấy cạnh? Mấy góc?</p> <p>+ Hình trên có các cạnh nào đặc biệt?/ Hình trên có hai cạnh nào song song?</p> <p>- GV nhận xét.</p> <p>- YC HS quan sát hình thang ABCD.</p> <p>- YC HS đọc tên, nêu bốn cạnh và hai cạnh song song.</p> <p>- GV nhận xét.</p> <p>- GV giới thiệu: Hình thang có một cặp cạnh đối diện song song với nhau gọi là hai cạnh đáy. Trong đó AB là đáy nhỏ, DC là đáy lớn. Hai cạnh AD và BC là hai cạnh bên.</p>	<p>a) Hình thang</p> <p>- HS quan sát hình thang trong bảng phụ (1), nghiên cứu và trả lời các câu hỏi theo nhóm đôi:</p> <p>+ (4 đỉnh, 4 cạnh, 4 góc giống hình tứ giác).</p> <p>+ (Hình có một cặp cạnh đối diện song song).</p> <p>- HS nhận xét, bổ sung.</p> <p>- HS quan sát hình thang ABCD trong bảng phụ.</p> <p>- Hình thang ABCD có bốn cạnh là AB, BC, CD, DA trong đó có cạnh AB song song với cạnh DC.</p> <p>- HS kết luận về hình thang: Hình thang là hình tứ giác có một cặp cạnh đối diện song song.</p> <p>- HS lắng nghe.</p>
b) Đường cao của hình thang	b) Đường cao của hình thang

<p>- YC HS quan sát và trả lời câu hỏi: Theo em, trong hình thang ABCD, AH có vai trò gì? Vì sao em lại có dự đoán như vậy?</p> <p>- GV nhận xét, kết luận.</p>	<p>- HS dự đoán: + AH là đường cao của hình thang ABCD. AH vuông góc với hai đáy AB và DC. - 2 – 3 HS lên bảng chỉ vào hình thang và nhắc lại đặc điểm của hình thang.</p>
<p>3. Thực hành, luyện tập</p> <p>- Mục tiêu: + HS nhận biết được đặc điểm của hình thang: Có hai cạnh đáy song song, hai cạnh bên; hình thang có đường cao vuông góc với hai đáy. + HS vận dụng được việc nhận biết các đặc điểm của hình thang để giải quyết một số vấn đề trong thực tế. - Cách tiến hành:</p>	
<p>Bài 1</p> <p>- YV HS sử dụng thẻ Đ/S nêu ý kiến.</p> <p>- YC HS nêu lí do vì sao lại chọn hình là hình thang.</p> <p>- GV kết luận.</p> <p>- YC HS nhắc lại đặc điểm của hình thang.</p>	<p>Bài 1</p> <p>- HS đọc đề bài, nêu ý kiến cá nhân bằng thẻ Đúng/Sai. - Vì mỗi hình đó có hai cạnh đối diện song song với nhau. - HS cùng nghe đáp án từ GV. - HS nhắc lại: hình tứ giác có hai cạnh đối diện song song với nhau.</p>
<p>4. Vận dụng trải nghiệm.</p> <p>- Mục tiêu: + củng cố những kiến thức đã học trong tiết học để học sinh khắc sâu nội dung. + Vận dụng kiến thức đã học vào thực tiễn. Qua đó HS có cơ hội phát triển năng lực lập luận, tư duy toán học và năng lực giao tiếp toán học. + Tạo không khí vui vẻ, hào hứng, lưu luyến sau khi học sinh bài học. - Cách tiến hành:</p>	
<p>Bài 2</p> <p>- GV cùng HS quay lại với tình huống lúc mở đầu: Tên gọi hình thang có phải xuất phát từ hình cái thang không? Vì sao cái thang lại có hình dạng như vậy?</p> <p>- GV KL: Các khoảng ô trống của cái thang có dạng hình thang. Đó cũng là lí do người ta đặt tên hình này như vậy. Với hai cạnh đáy song song, đáy lớn nằm dưới, đáy bé nằm trên giúp cái thang đứng vững vàng và dễ sử dụng.</p> <p>- YC HS nêu tên các sự vật được ứng dụng</p>	<p>Bài 2</p> <p>- HS trả lời theo ý hiểu của mình.</p> <p>- HS lắng nghe, ghi nhớ.</p> <p>- HS kể tên: Kệ trang trí, đèn thả trần,</p>

<p>hình thang trong SGK.</p> <p>- GV nhận xét, khen ngợi.</p> <p>Bài 3</p> <p>a) Hình thang vuông</p> <p>- YC HS quan sát hình chong chóng 4 cánh, gọi tên các hình có trong bảng phụ đó.</p> <p>- Mời HS nêu sự đặc biệt của 4 hình thang bằng cách đọc lời thoại của Rô-bốt.</p> <p>- YC HS nêu ý hiểu về hình thang vuông.</p> <p>- YC HS quan sát bảng phụ, GV nêu: Đây chính là hình thang vuông ABCD.</p> <p>- GV nhận xét, kết luận: Hình thang có một cạnh vuông góc với hai đáy gọi là hình thang vuông.</p> <p>b) Kiểm tra hình thang vuông</p> <p>- YC HS đọc bài 36.</p> <p>- YC HS làm việc cá nhân rồi trao đổi kết quả với bạn cùng bàn.</p> <p>- Mời HS nêu kết quả làm việc của mình, giải thích cách làm trên 2 hình trên bảng phụ.</p> <p>- GV nhận xét.</p>	<p>mặt bàn.</p> <p>- HS kê thêm một số hình ảnh thực tế có dạng hình thang: Kệ sách, chậu cây cảnh, giá đỡ.....</p> <p>Bài 3</p> <p>a) Hình thang vuông</p> <p>- Hình này được tạo thành từ 4 hình thang.</p> <p>- HS nêu sự đặc biệt của 4 hình thang bằng cách đọc lời thoại của Rô-bốt: Chong chóng này có 4 cánh. Mỗi cánh có dạng một hình thang vuông.</p> <p>- Hình thang này có góc vuông/hình thang này có đường cao chính là một cạnh của hình thang/hình thang này có cạnh bên vuông góc với hai cạnh đáy,...</p> <p>- HS quan sát bảng phụ và đưa ra nhận xét về những nhận định các bạn đã nêu, đưa ra kết luận đúng sai.</p> <p>- HS lắng nghe, ghi nhớ.</p> <p>- 2 - 3 HS nêu: Hình thang vuông ABCD có cạnh AD vuông góc với cạnh đáy AB và DC.</p> <p>b) Kiểm tra hình thang vuông</p> <p>- HS đọc yêu cầu bài 36.</p> <p>- HS làm việc cá nhân rồi trao đổi kết quả với bạn cùng bàn.</p> <p>- 2 HS nêu kết quả làm việc của mình, giải thích cách làm trên 2 hình trên bảng phụ.</p> <p>- HS lắng nghe, ghi nhớ.</p>
---	--

IV. ĐIỀU CHỈNH SAU BÀI DẠY:

.....
.....
.....

ĐẠO ĐỨC

TUẦN 13:

CHỦ ĐỀ: BẢO VỆ CÁI ĐÚNG, CÁI TỐT
Bài 4: BẢO VỆ CÁI ĐÚNG, CÁI TỐT (T1)

I. YÊU CẦU CẦN ĐẠT

1. Năng lực đặc thù:

- Nhận biết được cái đúng, cái tốt cần bảo vệ.
- Biết vì sao phải bảo vệ cái đúng, cái tốt.
- Biết một số cách đơn giản để bảo vệ cái đúng, cái tốt.

2. Năng lực chung.

- Năng lực tự chủ, tự học: Chủ động tích cực tìm hiểu các việc làm phù hợp với lứa tuổi để góp phần bảo vệ cái đúng, cái tốt.
- Năng lực giải quyết vấn đề và sáng tạo: Nêu được một số thái độ, hành vi góp phần bảo vệ cái đúng, cái tốt ngoài sách giáo khoa.
- Năng lực giao tiếp và hợp tác: Nhận biết và trao đổi với bạn và mọi người về thực hiện được một số việc làm phù hợp với lứa tuổi để góp phần bảo vệ cái đúng, cái tốt.

3. Phẩm chất.

- Phẩm chất chăm chỉ: Ham học hỏi, tìm tòi để mở rộng hiểu biết vận dụng những kiến thức đã học về bảo vệ cái đúng, cái tốt.
 - Phẩm chất trách nhiệm: Thể hiện ở thái độ, hành vi không chấp nhận, làm theo cái sai, cái xấu; luôn bênh vực và bảo vệ cái đúng, cái tốt.
- *Giáo dục kĩ năng Công dân số :** Nhận biết được cái đúng, cái tốt cần bảo vệ. Biết vì sao phải bảo vệ cái đúng, cái tốt.

II. ĐỒ DÙNG DẠY HỌC

- SGK, SGV, Vở Bài tập Đạo đức 5;
- Thẻ bày tỏ thái độ, phiếu học tập, sticker, máy chiếu, máy tính (nếu có).
- Tranh minh họa tình huống về bảo vệ cái đúng, cái tốt theo Thông tư số 37/2021/TT-BGDĐT.

III. HOẠT ĐỘNG DẠY HỌC

Hoạt động của giáo viên	Hoạt động của học sinh
1. Khởi động (3 phút) - Mục tiêu: + Tạo không khí vui vẻ, phấn khởi trước giờ học. + Thông qua khởi động, giáo viên dẫn dắt bài mới hấp dẫn để thu hút học sinh tập	

trung.

- Cách tiến hành:

- GV nêu yêu cầu:

+ *Em hãy kể về một việc làm đúng, tốt của các bạn trong lớp, trong trường mà em đã chứng kiến.*

+ *Theo em, chúng ta cần ứng xử như thế nào với những việc làm đó?*

- GV mời một số HS chia sẻ.

- GV nhận xét, dẫn vào bài học mới: **Những việc làm tốt như quan tâm, đoàn kết với bạn, giúp đỡ người gặp khó khăn,... sẽ làm cho cuộc sống của chúng ta trở nên tốt hơn. Để những việc làm này ngày càng được nhân rộng, chúng ta cần khích lệ, ủng hộ, bảo vệ và noi theo những người làm việc tốt. Đây cũng chính là một biểu hiện cụ thể của chuẩn mực hành vi “Bảo vệ cái đúng, cái tốt” mà các em sẽ được tìm hiểu trong bài học hôm nay.**

HS suy nghĩ trả lời.

- Những việc làm đúng, tốt của các bạn trong lớp, trường mà em đã chứng kiến:

+ Chăm chỉ học tập;

+ Kính thầy yêu bạn;

+ Phản đối, phê phán thói bất nạt;

+ Bảo vệ môi trường và cảnh quan trường học,...

- Chúng ta cần tin tưởng, bảo vệ, ủng hộ những việc làm đó.

2. Hoạt động khám phá: (19 phút)

- Mục tiêu:

+ HS nêu được những cái đúng, cái tốt cần bảo vệ.

+ HS nêu được những biểu hiện và giải thích được vì sao phải bảo vệ cái đúng, cái tốt.

- Cách tiến hành:

Hoạt động khám phá 1. Nhận biết được cái đúng, cái tốt cần bảo vệ (10 phút)

- GV tổ chức cho HS làm việc theo nhóm 4, quan sát các bức tranh ở mục 1 phần Khám phá trong SGK và thực hiện yêu cầu:

+ *Hãy chỉ ra những cái đúng, cái tốt cần được bảo vệ trong những tranh đó.*

+ *Em hãy kể thêm những cái đúng, cái tốt khác cần được bảo vệ mà em biết.*

Quan sát tranh và thực hiện yêu cầu:



- HS quan sát tranh, trả lời câu hỏi và bổ sung:

Những cái đúng, cái tốt cần được bảo vệ:

Tranh 1: Trung thực trong học tập (không chép bài của bạn).

Tranh 2: Chấp hành luật giao thông (đội mũ bảo hiểm khi ngồi sau xe máy).

Tranh 3: Giúp đỡ mọi người (dắt cụ già qua đường).

Tranh 4: Phụ giúp bố mẹ việc nhà (nhắc em thu dọn bát đĩa sau khi ăn



- Các nhóm độc lập thảo luận dưới sự điều khiển của nhóm trưởng.
- GV mời đại diện một nhóm trả lời (GV có thể mời HS lên bảng vừa chỉ tranh, vừa trả lời câu hỏi). Các nhóm nhận xét, bổ sung cho nhau.
- GV nhận xét và kết luận: ***Các việc làm trên là những cái đúng, cái tốt cần bảo vệ vì đó là những việc làm phù hợp với chuẩn mực đạo đức xã hội và quy định của pháp luật.***

xong).

- Ngoài ra, còn có những cái đúng, cái tốt khác cần được bảo vệ như nhặt được của rơi trả lại người mất, vứt rác đúng nơi quy định, tôn trọng sự khác biệt của người khác,...

Hoạt động khám phá 2: Tìm hiểu vì sao phải bảo vệ cái đúng, cái tốt (9 phút)

GV yêu cầu mỗi HS đọc thầm nội dung câu chuyện “Bảo vệ như thế rất tốt” ở mục 2 phần Khám phá trong SGK (2 phút). GV kể hoặc mời HS đọc diễn cảm câu chuyện.

- GV đặt từng câu hỏi, HS suy nghĩ trả lời:
 - + *Cái đúng, cái tốt cần phải bảo vệ trong câu chuyện trên là gì? Lời nói của Bác thể hiện điều gì?*
 - + *Theo em, vì sao chúng ta cần bảo vệ cái đúng, cái tốt?*
- GV mời một số HS nêu ý kiến.
- GV nhận xét, kết luận.

- HS đọc thầm, đọc diễn cảm trước lớp, thảo luận theo nhóm đôi và trả lời câu hỏi:

- + Cái đúng, cái tốt cần bảo vệ trong câu chuyện là người chiến sĩ đã thực hiện đúng nhiệm vụ canh gác của mình. Lời nói của Bác thể hiện Bác là người luôn bảo vệ, bênh vực cái đúng.
- + Chúng ta cần bảo vệ cái đúng, cái tốt vì điều đó sẽ giúp cái đúng, cái tốt được nhân rộng, đồng thời ngăn chặn cái sai, cái xấu và góp phần xây dựng cuộc sống an lành, hạnh phúc.

3. Hoạt động luyện tập: Tìm hiểu một số cách đơn giản để bảo vệ cái đúng, cái tốt (8 phút)

- Mục tiêu:
 - + HS trình bày được một số cách đơn giản để bảo vệ cái đúng, cái tốt.
- Cách tiến hành:

GV sử dụng kỹ thuật khăn trải bàn khi tổ chức cho HS thảo luận (nhóm 4) về các cách bảo vệ

- HS thực hiện thảo luận theo kỹ thuật khăn trải bàn cùng trao đổi và

cái đúng, cái tốt qua việc quan sát tranh ở mục 3 phần Khám phá trong SGK và trả lời câu hỏi.

+ Các bạn trong tranh đã bảo vệ cái đúng, cái tốt như thế nào?

+ Theo em, có những cách nào để bảo vệ cái đúng, cái tốt?



- GV lần lượt mời đại diện các nhóm trả lời câu hỏi tương ứng từng tranh. Sau mỗi câu trả lời gắn với từng bức tranh, GV có thể ghi bảng từ/cụm từ khoá quan trọng (bênh vực việc làm đúng, nhắc việc làm sai,...).

*Giáo dục kỹ năng Công dân số :

- Các em có tham gia vào mạng xã hội hay truy cập vào các trang mạng hay không?

Hiện nay, sự phát triển quá nhanh của công nghệ thông tin - không gian mạng, chúng ta có cơ hội tiếp xúc nhiều hơn, nên những clip có nội dung nhạy cảm nhanh chóng được lan truyền một cách chóng mặt và dễ cho mọi người tiếp cận.

Vì thế, các em cần phân biệt được cái đúng, cái tốt khi xem các trang mạng, phải nhận thức rõ ràng để không phạm phải các hành vi sai lệch chuẩn mực xã hội

-Nếu bạn rủ em truy cập vào các trang web có nội dung nhạy cảm, em sẽ làm gì?

thống nhất ý kiến.

- Cách các bạn trong tranh đã bảo vệ cái đúng, cái tốt:

+ Tranh 1: Bênh vực khi bạn làm việc đúng nhưng lại bị trách móc.

+ Tranh 2: Nhắc nhở khi bạn làm việc sai (giở vở ghi trong giờ kiểm tra).

+ Tranh 3: Ngăn chặn hành vi xấu của bạn (bắt nạt em nhỏ).

+ Tranh 4: Ủng hộ bạn, cùng bạn làm việc tốt (chăm sóc cây xanh).

- Có những cách để bảo vệ cái đúng, cái tốt như: bênh vực khi bạn làm việc đúng; nhắc nhở khi bạn làm sai; ngăn chặn hành vi xấu; ủng hộ, noi gương, cùng bạn làm việc tốt,...

- Các cặp HS cùng trao đổi ý kiến.

- Đại diện nhóm trình bày.

- Các nhóm nhận xét, trao đổi.

- HS trả lời

-HS lắng nghe

- HS trả lời

<p>GV chốt: Vậy em đã có thái độ chuẩn mực phù hợp, cũng như biết phê phán, lên án với những bài viết không đúng chuẩn mực đạo đức, chuẩn mực xã hội.</p> <p>- GV nhận xét và kết luận.</p>	<p>- HS lắng nghe</p> <p>- HS lắng nghe.</p>
<p>4. Vận dụng trải nghiệm.</p> <p>- Mục tiêu:</p> <p>+ Củng cố những kiến thức đã học trong tiết học để học sinh khắc sâu nội dung.</p> <p>+ Vận dụng kiến thức đã học vào thực tiễn. Qua đó HS thực hiện được một số việc làm phù hợp với lứa tuổi để góp phần bảo vệ cái đúng, cái tốt.</p> <p>+ Tạo không khí vui vẻ, hào hứng, lưu luyến sau khi học sinh bài học.</p> <p>- Cách tiến hành:</p>	
<p>- GV mời HS chia sẻ về một số những việc mình đã làm hoặc đã được chứng kiến để góp phần bảo vệ cái đúng, cái tốt.</p> <p>*Giáo dục kỹ năng Công dân số :</p> <p>Vậy là em đã biết lựa chọn được cái đúng, cái tốt trong giao tiếp đơn giản phù hợp với người khác trong môi trường số. và biết tôn trọng người khác.</p> <p>- GV nhận xét, chốt:</p> <p>+ Cái đúng, cái tốt cần được bảo vệ là những việc làm phù hợp với chuẩn mực đạo đức xã hội và quy định của pháp luật.</p> <p>+ Chúng ta cần bảo vệ cái đúng, cái tốt vì điều đó sẽ giúp cái đúng, cái tốt được nhân rộng, đồng thời ngăn chặn cái sai, cái xấu.</p> <p>+ Các cách đơn giản để bảo vệ cái đúng, cái tốt: Bênh vực khi bạn làm việc đúng; Nhắc nhở khi bạn làm sai; Ngăn chặn hành vi xấu; Ủng hộ, noi gương, cùng bạn làm việc tốt...</p> <p>- Nhận xét sau tiết dạy.</p> <p>- Dặn dò về nhà.</p>	<p>- Học sinh tham gia chia sẻ</p> <p>- HS lắng nghe, rút kinh nghiệm.</p> <p>HS đọc hiểu thông điệp: <i>Học hành, rèn luyện, vui chung</i> <i>Thấy điều đúng, tốt ta cùng tham gia</i> <i>Việc sai, em nhớ tránh xa</i> <i>Thầy yêu, bạn mến, mẹ cha vui lòng.</i></p>

IV. ĐIỀU CHỈNH SAU BÀI DẠY:

.....

.....

.....

.....

<p>- Yêu cầu HS ghi lại những suy nghĩ, nhận xét của HS:</p> <p>- GV mời một số học sinh trình bày</p> <p>- GV nhận xét và dẫn dắt vào bài mới:</p> <p>Vừa rồi các em đã trình bày những hiểu biết về triều đại Nhà Trần. Để tìm hiểu sâu hơn về Nhà Trần, chúng ta cùng vào bài học ngày hôm nay: Bài 10 – Triều Trần xây dựng đất nước và kháng chiến chống quân Mông-Nguyên xâm lược.</p>	<p>- Những điều em biết nhà Trần</p> <p>.....</p> <p>- HS lắng nghe.</p>
<p>2. Hoạt động khám phá:</p> <p>- Mục tiêu:</p> <p>+ HS trình bày được sự thành lập của Triều Trần.</p> <p>+ HS trình bày được công cuộc xây dựng đất nước thời Trần về tổ chức chính quyền.</p> <p>- Cách tiến hành:</p>	
<p>Hoạt động 1. Tìm hiểu về Triều Trần và công cuộc xây dựng đất nước.</p> <p>a. Sự ra đời Triều Trần</p> <p>- GV tổ chức cho HS đọc thông tin trong SGK và trả lời câu hỏi:</p> <p>+ Nhà Trần được thành lập như thế nào?</p> <p>+ Vị vua đầu tiên là ai?</p> <p>- GV mời HS báo cáo kết quả.</p> <p>- GV nhận xét, tuyên dương.</p> <p>b. công cuộc xây dựng đất nước.</p> <p>GV yêu cầu HS đọc đoạn thông tin “Thời nhà Trần,... đất nước” trong SGK, thảo luận nhóm thực hiện các nhiệm vụ:</p> <p>+ Nêu nhận xét của em về tổ chức chính quyền thời Trần.</p> <p>Việc các vua nhường ngôi sớm cho con</p>	<p>- HS đọc thông tin .</p> <p>Cuối thế kỉ XII, nhà Lý suy yếu, phải dựa vào họ Trần để dẹp các thế lực chống đối. Nhờ đó, họ Trần đã từng bước thâm tóm được quyền lực. Đầu năm 1226, Lý Chiêu Hoàng – vị vua cuối cùng của nhà Lý phải nhường ngôi cho chồng là Trần Cảnh, nhà Trần được thành lập.</p> <p>Trần Cảnh là vua đầu tiên của Triều Trần</p> <p>- HS báo cáo kết quả.</p> <p>- HS lắng nghe, rút kinh nghiệm.</p> <p>+ Thời nhà Trần, bộ máy nhà nước được tổ chức chặt chẽ để quản lí và</p>

<p>và xưng làm</p> <p>+ Thái Thượng Hoàng, cùng vua quản lí đất nước nhằm mục đích gì?</p> <p>- GV nhận xét, tuyên dương.</p> <p>- GV hướng dẫn HS đọc câu chuyện Thượng Hoàng Trần Nhân Tông dạy vua, sau đó thực hiện yêu cầu: Kể lại câu chuyện và cho biết câu chuyện đó muốn nói lên điều gì?</p> <p>GV mời một số HS đại diện nhóm kể chuyện và trả lời câu hỏi trước lớp, các nhóm khác lắng nghe và bổ sung.</p> <p>GV nhận xét, đánh giá về hoạt động kể chuyện của HS.</p> <p>GV chốt lại nội dung: Câu chuyện chứng tỏ Thái Thượng Hoàng rất nghiêm khắc trong việc răn dạy để nhà vua tu dưỡng, rèn luyện trở thành vị vua mẫu mực.</p>	<p>xây dựng đất nước.</p> <p>+ Các vua Trần nhường ngôi sớm cho con và xưng là Thái Thượng hoàng, cùng vua quản lí đất nước nhằm mục đích rèn luyện cho vua trẻ cách xử lí công việc triều chính, tăng hiệu quả trong giải quyết công việc.</p> <p>- HS thực hiện nhiệm vụ.</p> <p>- Đại diện nhóm kể chuyện và trả lời câu hỏi trước lớp, các nhóm khác lắng nghe và bổ sung.</p> <p>- HS lắng nghe.</p>
<p>3. Hoạt động luyện tập.</p> <p>- Mục tiêu:</p> <p>+ HS trình bày được thời gian thành lập của Triều Trần.</p> <p>+ HS trình bày được công cuộc xây dựng đất nước thời Trần về tổ chức chính quyền.</p> <p>- Cách tiến hành:</p>	
<p>Hoạt động trò chơi:</p> <p>- GV tổ chức trò chơi Ai nhanh hơn</p> <p>- Chuẩn bị: Câu hỏi.</p> <p>- Cách chơi: Chơi cá nhân . Giáo viên nêu câu hỏi. Trong trong thời gian nhanh trả lời câu hỏi sẽ nhận quà.</p> <p>Nhà trần thành lập vào thời gian nào. Cha của vua gọi là gì?</p> <p>- GV tổng kết trò chơi.</p> <p>- GV nhận xét chung tuyên dương.</p>	<p>- HS lắng nghe luật chơi.</p> <p>- HS tham gia chơi.</p> <p>Năm 1226 Thái Thượng hoàng</p>
<p>4. Vận dụng trải nghiệm.</p>	

- Mục tiêu:

- + củng cố những kiến thức đã học trong tiết học để học sinh khắc sâu nội dung.
- + Vận dụng kiến thức đã học vào thực tiễn. Qua đó phát triển năng lực công nghệ và năng lực thẩm mỹ.
- + Tạo không khí vui vẻ, hào hứng, lưu luyến sau khi học sinh bài học.

- Cách tiến hành:

- GV mời HS chia sẻ về những hiểu biết của mình về Triều Trần.

- GV nhận xét tuyên dương. (có thể cho xem video)

- Nhận xét sau tiết dạy.

- Dặn dò về nhà.

- Học sinh tham gia chia sẻ.

- HS lắng nghe, rút kinh nghiệm.

IV. ĐIỀU CHỈNH SAU BÀI DẠY:

.....
.....

ÔN TIẾNG VIỆT LUYỆN TỪ VÀ CÂU LUYỆN TẬP VỀ DẤU GẠCH NGANG

I. YÊU CẦU CẦN ĐẠT.

1. Năng lực đặc thù:

- Ôn tập những công dụng của dấu gạch ngang đã được học từ lớp 3, 4 và công dụng đánh dấu bộ phận chú thích, giải thích trong câu được học ở bài trước.

- Phát triển năng lực ngôn ngữ.

- Biết vận dụng bài học vào thực tiễn cuộc sống.

2. Năng lực chung.

- Năng lực tự chủ, tự học: Tích cực học tập, tiếp thu kiến thức để thực hiện tốt nội dung bài học.

- Năng lực giải quyết vấn đề và sáng tạo: Nâng cao kỹ năng dùng tính từ, vận dụng bài đọc vào thực tiễn.

- Năng lực giao tiếp và hợp tác: Phát triển năng lực giao tiếp trong trò chơi và hoạt động nhóm.

3. Phẩm chất.

- Phẩm chất nhân ái: Thông qua bài học, biết yêu quý bạn bè và đoàn kết trong học tập.

- Phẩm chất chăm chỉ: Có ý thức tự giác trong học tập, trò chơi và vận dụng.

- Phẩm chất trách nhiệm: Biết giữ trật tự, lắng nghe và học tập nghiêm túc.

II. ĐỒ DÙNG DẠY HỌC.

- Kế hoạch bài dạy, bài giảng Power point.

- VBT và các thiết bị, học liệu phụ vụ cho tiết dạy.

III. HOẠT ĐỘNG DẠY HỌC.

Hoạt động của giáo viên	Hoạt động của học sinh										
1. Hoạt động Khởi động:											
<p>- GV tổ chức ôn tập bài cũ khởi động bài học. Cho đoạn văn sau: “Để quạt điện được bền, người dùng nên thực hiện các biện pháp sau đây: - Trước khi bật quạt, đặt quạt nơi chắc chắn để chân quạt tiếp xúc đều với nền. - Khi điện đã vào quạt, tránh để cánh quạt bị vướng víu, quạt không quay được sẽ làm nóng chảy cuộn dây trong quạt.” + Câu 1: Em hãy tìm các dấu gạch ngang trong đoạn trích trên. + Câu 2: Em hãy nêu công dụng của những dấu gạch ngang trên. + Câu 3: Ngoài công dụng trên, dấu gạch ngang còn dùng để làm gì nữa? - GV Nhận xét, tuyên dương.</p>	<p>- HS tham gia trò chơi</p> <p>- Trước khi bật quạt, đặt quạt nơi chắc chắn để chân quạt tiếp xúc đều với nền. - Khi điện đã vào quạt, tránh để cánh quạt bị vướng víu, quạt không quay được sẽ làm nóng chảy cuộn dây trong quạt.”</p> <p>+ Những dấu gạch ngang trên có công dụng là đánh dấu các ý trong một đoạn liệt kê. + Ngoài ra, dấu gạch ngang còn dùng để đánh dấu chỗ bắt đầu lời nói của nhân vật và nối các từ ngữ trong một liên danh. - HS lắng nghe.</p>										
2. Hoạt động Thực hành, Luyện tập											
<p>Bài 1: (Vở bài tập Tiếng Việt lớp 5 trang 88) Nêu công dụng của dấu gạch ngang trong mỗi trường hợp ở bài tập 1 (SHS Tiếng Việt 5, tập một, trang 115). - GV mời 1 HS đọc yêu cầu và nội dung: - GV mời HS làm việc theo nhóm bàn: - GV mời các nhóm trình bày.</p>	<p>- 1 HS đọc yêu cầu bài 1. Cả lớp lắng nghe bạn đọc.</p> <p>- HS làm việc theo nhóm. - Đại diện các nhóm trình bày.</p> <table border="1" data-bbox="943 1865 1390 2022"> <thead> <tr> <th colspan="2">Công dụng của dấu gạch ngang</th> </tr> </thead> <tbody> <tr> <td>a</td> <td>Đánh dấu lời nói trực tiếp của nhân vật Ngô Thi Sĩ.</td> </tr> <tr> <td>b</td> <td>Đánh dấu bộ phận chú thích, giải thích trong câu.</td> </tr> <tr> <td>c</td> <td>Nối các từ ngữ trong một liên danh hai vùng biển.</td> </tr> <tr> <td>d</td> <td>Đánh dấu các ý liệt kê các sinh vật kì thú dưới đại dương.</td> </tr> </tbody> </table> <p>- Các nhóm khác nhận xét, bổ</p>	Công dụng của dấu gạch ngang		a	Đánh dấu lời nói trực tiếp của nhân vật Ngô Thi Sĩ.	b	Đánh dấu bộ phận chú thích, giải thích trong câu.	c	Nối các từ ngữ trong một liên danh hai vùng biển.	d	Đánh dấu các ý liệt kê các sinh vật kì thú dưới đại dương.
Công dụng của dấu gạch ngang											
a	Đánh dấu lời nói trực tiếp của nhân vật Ngô Thi Sĩ.										
b	Đánh dấu bộ phận chú thích, giải thích trong câu.										
c	Nối các từ ngữ trong một liên danh hai vùng biển.										
d	Đánh dấu các ý liệt kê các sinh vật kì thú dưới đại dương.										

<ul style="list-style-type: none"> - Mời các nhóm khác nhận xét, bổ sung. - GV giới thiệu về nhà khoa học Tạ Quang Bửu. - GV nhắc HS chú ý phân biệt dấu gạch ngang ở phần c) với dấu gạch nối trong tên của người nước ngoài được phiên âm ra Tiếng Việt. - GV nhận xét kết luận và tuyên dương. 	<p>sung.</p> <ul style="list-style-type: none"> - Lắng nghe rút kinh nghiệm.
<p>Bài 2.(Vở bài tập Tiếng Việt lớp 5 trang 89) Chép lại đoạn văn ở bài tập 2 (SHS Tiếng Việt 5, tập một, trang 116) sau khi đã thêm dấu gạch ngang vào vị trí thích hợp.</p> <ul style="list-style-type: none"> - GV gọi HS đọc yêu cầu của bài tập. - Yêu cầu HS làm bài cá nhân vào vở. - <p>- GV nhận xét, tuyên dương</p> <p>Bài 3. (Vở bài tập Tiếng Việt lớp 5 trang 89)Viết 1 - 2 câu có sử dụng dấu gạch ngang với một trong những công dụng sau:</p> <ul style="list-style-type: none"> d. Đánh dấu các ý liệt kê. e. Nối các từ ngữ trong một liên danh. f. Đánh dấu bộ phận chú thích, giải thích. <ul style="list-style-type: none"> - GV mời HS đọc yêu cầu của bài. - GV mời HS làm việc nhóm 4, theo hình thức khăn trải bàn. 	<ul style="list-style-type: none"> - HS đọc yêu cầu của bài tập - HS làm bài cá nhân. <p>Trả lời:</p> <p><i>Những trí tuệ vĩ đại</i> – bộ sách viết về một số nhà khoa học nổi tiếng thế giới gồm 5 cuốn. Các bạn nhỏ có thể tìm thấy nhiều thông tin thú vị trong mỗi cuốn sách nhỏ ấy:</p> <ul style="list-style-type: none"> – Tét-xla – một kĩ sư điện người Mỹ đã phát minh ra dòng điện xoay chiều; – Ma-ri Quy-ri – người phụ nữ gốc Ba Lan đã khám phá ra chất phóng xạ,... <p style="text-align: right;">(Theo Nguyễn Bảo Ngân)</p> <ul style="list-style-type: none"> - HS lắng nghe, rút kinh nghiệm. <ul style="list-style-type: none"> - 2-3 HS đọc - Các nhóm tiến hành thảo luận.

- GV mời các nhóm trình bày.

- Các nhóm trình bày kết quả.

Hà Nội – thủ đô nghìn năm văn hiến của Việt Nam được mệnh danh là một trong những thành phố đáng sống. Nơi đây quy tụ những tinh hoa bậc nhất:

– Là thành phố hội tụ những giá trị văn hoá, văn hiến lớn nhất Việt Nam;

– Là thành phố quy tụ hoạt động chính trị trong và ngoài nước lớn;

– Là thành phố vì hoà bình và có chế độ phúc lợi xã hội tốt của Việt Nam.

- GV mời các nhóm nhận xét.

- Các nhóm khác nhận xét.

- GV nhận xét, tuyên dương

- HS lắng nghe, rút kinh nghiệm

3. Hoạt động Vận dụng trải nghiệm.

- GV tổ chức vận dụng bằng trò chơi “Ai nhanh ai đúng”.

- HS tham gia để vận dụng kiến thức đã học vào thực tiễn.

Dùng dấu gạch ngang hoặc dấu hai chấm điền vào ô trống trong đoạn văn dưới đây

Giáo sư Lương Định Của (1920 1975) nhà nông học xuất sắc

luôn đi đầu trong lĩnh vực cải tạo giống cây trồng của Việt Nam.

Ông từng đảm nhận nhiều cương vị quan trọng Phó Viện trưởng

Viện Khoa học Nông nghiệp, Viện trưởng Viện Cây lương thực và Cây thực phẩm,... Với năng lực và niềm say mê nghiên cứu, ông đã lai tạo thành công nhiều giống lúa có năng suất cao. Bà con nông dân yêu thương gọi

Giáo sư Bác sĩ Nông học Lương Định Của bằng cái tên Nhà

bác học của đồng ruộng.

(Theo Phúc Định)

+ GV tổ chức cho HS chơi trò chơi: *Điền dấu gạch ngang hoặc dấu hai chấm vào các vị trí còn thiếu. HS chia thành 2 đội, mỗi đội có 5 thành viên. Hai đội lần lượt lên điền dấu vào các ô trống. Đội nào điền đúng và nhanh nhất sẽ giành chiến thắng.*

- HS tham gia trò chơi vận dụng.

Giáo sư Lương Định Của (1920 - 1975) - nhà nông học xuất sắc - luôn đi đầu trong lĩnh vực cải tạo giống cây trồng của Việt Nam. Ông từng đảm nhận nhiều cương vị quan trọng: Phó Viện trưởng Viện Khoa học Nông nghiệp, Viện trưởng Viện Cây lương thực và Cây thực phẩm,... Với năng lực và niềm say mê nghiên cứu, ông đã lai tạo thành công nhiều giống lúa có năng suất cao. Bà con nông dân yêu thương gọi Giáo sư - Bác sĩ Nông học Lương Định Của bằng cái tên: **Nhà bác học của đồng ruộng.**

- Nhận xét, tuyên dương. (có thể trao quà,..)

- HS lắng nghe, rút kinh nghiệm.

- GV nhận xét tiết dạy.

- Dẫn dò bài về nhà.

IV. ĐIỀU CHỈNH SAU BÀI DẠY:

.....

.....

.....

.....

Thứ Ba, ngày 26 tháng 11 năm 2024

TIẾNG VIỆT

Tiết 3: VIẾT

**VIẾT ĐOẠN VĂN THỂ HIỆN TÌNH CẢM, CẢM XÚC VỀ MỘT
CÂU CHUYỆN.**

I. YÊU CẦU CẦN ĐẠT.

1. Năng lực đặc thù:

- Nhớ lại cách viết đoạn văn thể hiện tình cảm, cảm xúc đã học ở lớp 4 để dễ dàng nhận biết được những điểm mới về yêu cầu của đoạn văn thể hiện tình cảm, cảm xúc về một câu chuyện.
- Góp phần phát triển năng lực ngôn ngữ.
- Biết vận dụng kiến thức từ bài học để vận dụng vào thực tiễn.

2. Năng lực chung.

- Năng lực tự chủ, tự học: Tích cực học tập, tiếp thu kiến thức để thực hiện tốt nội dung bài học.
- Năng lực giải quyết vấn đề và sáng tạo: Nâng cao kỹ năng viết đơn, vận dụng bài đọc vào thực tiễn.
- Năng lực giao tiếp và hợp tác: Phát triển năng lực giao tiếp trong trò chơi và hoạt động nhóm.

3. Phẩm chất.

- Phẩm chất nhân ái: Thông qua câu chuyện, biết đồng cảm, chia sẻ yêu thương mọi người xung quanh; nhận ra được vẻ đẹp của cuộc sống.
- Phẩm chất chăm chỉ: Có ý thức tự giác trong học tập, trò chơi và vận dụng.
- Phẩm chất trách nhiệm: Biết giữ trật tự, lắng nghe và học tập nghiêm túc.

II. ĐỒ DÙNG DẠY HỌC.

- Kế hoạch bài dạy, bài giảng Power point.
- SGK và các thiết bị, học liệu phụ vụ cho tiết dạy.

III. HOẠT ĐỘNG DẠY HỌC.

Hoạt động của giáo viên	Hoạt động của học sinh
1. Khởi động: - Mục tiêu: + Tạo không khí vui vẻ, khẩn khởi trước giờ học. + Kiểm tra kiến thức đã học của học sinh ở bài trước. - Cách tiến hành:	
- GV tổ chức trò chơi để khởi động bài học. + Câu 1: Đoạn văn cần có mấy phần? + Câu 2: Đoạn văn nêu tình cảm, cảm xúc cần nêu được gì?	- HS tham gia trò chơi + Trả lời: 3 + Trả lời: Đoạn văn nêu tình cảm, cảm xúc cần nêu được tình cảm, cảm xúc.

<ul style="list-style-type: none"> + Câu 3: Kể tên các phần có trong đoạn văn. + Câu 4: Kể tên các câu chuyện mà em yêu thích? - GV Nhận xét, tuyên dương. - GV dùng tranh minh họa hoặc dựa vào trò chơi để khởi động vào bài mới. 	<ul style="list-style-type: none"> + Trả lời: Mở đầu, triển khai, kết thúc. + HS trả lời - HS lắng nghe. - Học sinh thực hiện.
<p>2. Luyện tập</p> <ul style="list-style-type: none"> - Mục tiêu: + Viết được đoạn văn nêu tình cảm, cảm xúc về một câu chuyện. + Phát triển năng lực ngôn ngữ. + Biết kể lại một câu chuyện mà mình yêu thích cho người thân nghe và trao đổi với người thân về nhân vật trong câu chuyện. - Cách tiến hành: 	
<p>a. Hướng dẫn HS làm bài</p> <p>1. Dựa vào các ý đã tìm được trong hoạt động Viết ở Bài 22, viết đoạn văn theo yêu cầu của đề bài.</p> <ul style="list-style-type: none"> - GV mời 1 học sinh đọc yêu cầu. + Nội dung phần mở đầu của đoạn văn nêu tình cảm, cảm xúc là gì? + Phần triển khai có những nội dung gì? + Phần kết thúc có nội dung gì? - GV mời 1 HS đọc lại các ý đã tìm từ buổi học trước. <p>b. Hỗ trợ HS trong quá trình viết đoạn văn</p> <ul style="list-style-type: none"> - GV yêu cầu HS viết đoạn văn dựa vào các ý đã tìm. Nhắc nhở HS đảm bảo đủ 3 phần: mở đầu, triển khai, kết thúc. * GV cần lưu ý thời gian viết đoạn văn và đọc soát đoạn văn. <p>2. Đọc soát và chỉnh sửa.</p> <ul style="list-style-type: none"> - HS làm xong, GV yêu cầu HS tự đọc lại bài của mình để phát hiện lỗi theo các gợi ý trong sách. - GV kiểm tra một số vở HS làm xong nhanh. - GV mời HS đọc một đoạn văn trước 	<ul style="list-style-type: none"> - 1 HS đọc yêu cầu bài 1. Cả lớp lắng nghe bạn đọc. + Giới thiệu khái quát về câu chuyện và nêu ấn tượng chung về câu chuyện. + Kể tóm tắt nội dung câu chuyện; Nêu những điều em yêu thích ở câu chuyện và nêu rõ tình cảm, cảm xúc của em. + Khẳng định tình cảm, cảm xúc của em. - 1 HS đọc lại bài làm của tiết trước. - HS làm cá nhân vào vở - HS tự đọc lại bài, sửa lỗi (nếu có) - 1 vài HS đọc bài

lớp. - GV mời HS nhận xét - GV nhận xét, sửa lỗi (nếu có)	- HS nhận xét - HS lắng nghe
3. Vận dụng trải nghiệm. - Mục tiêu: + Củng cố những kiến thức đã học trong tiết học và thực hành, luyện tập ở nhà. + Vận dụng kiến thức đã học vào thực tiễn. + Tạo không khí vui vẻ, hào hứng, lưu luyến sau khi học sinh bài học. - Cách tiến hành:	
- GV hướng dẫn HS thảo luận với bạn bè để thực hiện ở nhà yêu cầu ở hoạt động vận dụng. + Tìm đọc truyện Dế Mèn phiêu lưu kí của nhà văn Tô Hoài. + Em hãy ghi lại tình cảm, cảm xúc của bản thân khi đọc tác phẩm Dế Mèn phiêu lưu kí. - GV yêu cầu tiết học sau HS trình bày trước lớp. - GV nhận xét tiết dạy. - Dặn dò bài về nhà.	- HS làm việc ở nhà. - HS lắng nghe, thực hiện. - HS lắng nghe.
IV. ĐIỀU CHỈNH SAU BÀI DẠY:	

TOÁN

TUẦN 13: CHỦ ĐỀ 5: MỘT SỐ HÌNH PHẪNG. CHU VI VÀ DIỆN TÍCH Bài 26: HÌNH THANG. DIỆN TÍCH HÌNH THANG (T3)

I. YÊU CẦU CẦN ĐẠT.

1. Năng lực đặc thù:

- Học sinh hình thành được cách tính diện tích hình thang dựa vào diện tích các hình đã học trước đó, từ đây nhận diện về ghi nhớ được cách tính diện tích hình thang.
- Học sinh vận dụng được cách tính diện tích của hình thang để giải quyết một số tình huống thực tế.
- Học sinh có cơ hội phát triển năng lực tư duy và lập luận toán học, giao tiếp toán học.

2. Năng lực chung.

- Năng lực tự chủ, tự học: Biết tự giác học tập, làm bài tập và các nhiệm vụ được giao.
- Năng lực tư duy và giải quyết vấn đề Toán học: tham gia tốt trò chơi, giải quyết các bài tập, vận dụng.
- Năng lực giao tiếp và hợp tác: Phát triển năng lực giao tiếp trong hoạt động nhóm.
- Năng lực sử dụng công cụ phương tiện toán học

3. Phẩm chất.

- Phẩm chất nhân ái: Có ý thức giúp đỡ lẫn nhau trong hoạt động nhóm để hoàn thành nhiệm vụ.
- Phẩm chất chăm chỉ: Có ý thức tự giác học tập, trả lời câu hỏi; làm tốt các bài tập.
- Phẩm chất trách nhiệm: Biết giữ trật tự, lắng nghe và học tập nghiêm túc.

II. ĐỒ DÙNG DẠY HỌC.

- Kế hoạch bài dạy, bài giảng Power point.
- SGK và các thiết bị, học liệu phụ vụ cho tiết dạy.

III. HOẠT ĐỘNG DẠY HỌC.

Hoạt động của giáo viên	Hoạt động của học sinh
1. Khởi động: - Mục tiêu: + Tạo không khí vui vẻ, khẩn khởi trước giờ học. + Kiểm tra kiến thức đã học của học sinh ở bài trước. - Cách tiến hành:	
- GV tổ chức trò chơi để khởi động bài học. Cho hình thang ABCD như hình sau: + Câu 1: Hình thang ABCD có một cặp cạnh song song với nhau. Đó là cặp cạnh nào? + Câu 2: Hình thang ABCD có mấy cạnh đáy? + Câu 3: Trong hình thang ABCD, đoạn thẳng AH là gì? + Câu 4: Hãy so sánh diện tích hình thang ABCD với tổng diện tích hình tam giác ADH và hình thang ABCH. - GV Nhận xét, tuyên dương. - GV dẫn dắt vào bài mới: Chúng ta đã học cách tính diện tích hình tam giác, hình vuông, hình chữ nhật,... vậy muốn tính diện tích hình thang ta làm như thế nào? Chúng ta cùng tìm hiểu bài hôm nay nhé!	- HS tham gia trò chơi + Trả lời: + AB và CD + 2 cạnh đáy: AB và CD + AH là đường cao của hình thang. + Bằng nhau. - HS lắng nghe.

2. Khám phá:

- Mục tiêu: Học sinh hình thành được cách tính diện tích hình thang dựa vào diện tích các hình đã học trước đó, từ đây nhận diện về ghi nhớ được cách tính diện tích hình thang.

- Cách tiến hành:

- GV giới thiệu tình huống qua tranh, mời HS quan sát và nêu tình huống:



* Tình huống a:

+ Học sinh sử dụng hình thang đã chuẩn bị trước (2 hình thang bằng nhau), thảo luận nhóm 4, thử nghĩ cách để tìm ra cách tính diện tích hình thang trong 2 phút.

+ Học sinh nêu các cách để tính được diện tích dựa trên diện tích, những hình đã học được.

+ 3 học sinh đóng vai Nam, Mai và Rô-bốt đọc to bóng trò chuyện xem các bạn ấy đã nghĩ ra cách làm như thế nào?

- GV nhận xét về những cách làm các bạn HS vừa nêu.

* Cách tính diện tích hình thang:

- GV yêu cầu HS trình bày cách ghép hình thang thành một hình tam giác.

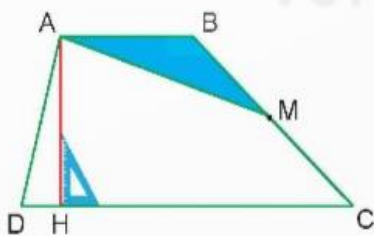

- HS quan sát tranh và cùng nhau nêu tình huống:

- HS thảo luận nhóm 4.

- HS nêu.

- HS đóng vai.

- HS lắng nghe.

- HS trình bày: Trên cạnh bên bc lấy điểm m là trung điểm. Nối a với m và cắt theo đoạn thẳng AM vừa kẻ được. Ghép hình tam giác ABM vào với hình tứ giác AMCD sao cho cạnh MC trùng với cạnh mb ta được hình tam giác mới là ADK.

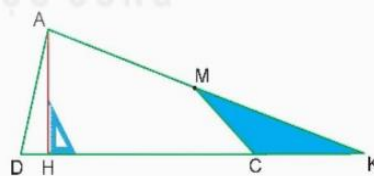

- GV hỏi: Hãy so sánh diện tích hình thang ABCD và hình tam giác ADK.
- GV hỏi: Để tính diện tích hình thang ABCD ta làm thế nào?
- GV yêu cầu HS nêu cách tính diện tích hình tam giác ADK.
- Cạnh DK = ?
- GV yêu cầu HS nêu cách tính diện tích hình thang.
- GV gọi HS nhận xét.
- GV gọi HS rút ra cách tính diện tích hình thang.
- GV yêu cầu 3- 5 HS nhắc lại cách tính diện tích hình thang.
- GV đưa ra công thức tính diện tích hình thang.

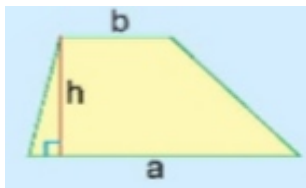

$$S = \frac{(a+b) \cdot h}{2}$$

Trong đó:

S là diện tích;

a và b là độ dài đáy;

h là chiều cao.

- GV yêu cầu HS đọc bài thơ hình thang trong SGK.

Muốn tính diện tích hình thang
Đáy lớn, đáy bé ta mang cộng vào
Rồi đem nhân với chiều cao
Chia đôi kết quả thế nào cũng ra.
(Sưu tầm)



+ Bằng nhau.

- Tính diện tích hình tam giác ADK.

$$\text{HS nêu: } S_{ADK} = \frac{DK \cdot AH}{2}$$

$$\text{DK} = DC + CK = DC + AB.$$

$$\text{HS nêu: Diện tích hình thang ABCD là: } \frac{(DC + AB) \cdot AH}{2}$$

- HS nhận xét.

- HS nêu: **Diện tích hình thang bằng tổng độ dài 2 đáy nhân với chiều cao (cùng một đơn vị đo) rồi chia cho 2.**

- 3-5 HS nhắc lại.

- HS chú ý lắng nghe.

- HS đọc.

3. Luyện tập

- Mục tiêu:

- + HS tính được diện tích hình thang.
- + Học sinh vận dụng được cách tính diện tích của hình thang để giải quyết một số tình huống thực tế.
- + Học sinh có cơ hội phát triển năng lực tư duy và lập luận toán học, giao tiếp toán học.

- Cách tiến hành:

Bài 1. Tính diện tích hình thang, biết:

a) Độ dài 2 đáy lần lượt là 4cm và 5cm; chiều cao là 3cm.

b) Độ dài 2 đáy lần lượt là 11cm và 9cm; chiều cao là 8cm.

- GV yêu cầu HS đọc đề bài.
- GV mời HS làm việc nhóm đôi: thực hiện tính diện tích hình thang trong bài tập 1.
- GV mời các nhóm báo cáo kết quả.

- Mời các nhóm khác nhận xét, bổ sung.
- GV nhận xét tuyên dương (sửa sai)

Bài 2: Dùng 6 cái bàn giống nhau với mặt bàn hình thang có kích thước như hình 1 để ghép thành một cái bàn đa năng như hình 2. Tính diện tích mặt bàn đa năng.

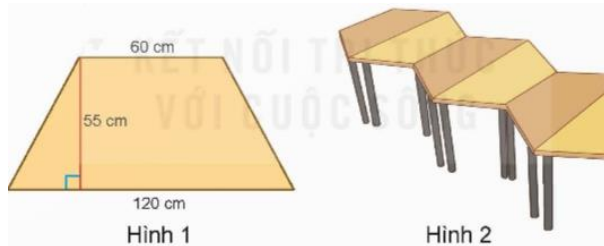

- GV yêu cầu HS đọc đề bài.
- GV hỏi :
- + Để tính diện tích mặt bàn đa năng, cần tính được gì?
- + Tính diện tích 1 mặt bàn hình thang như thế nào?
- + Độ dài hai đáy và chiều cao của mặt bàn có dạng hình thang bằng bao nhiêu?
- GV yêu cầu HS làm việc cá nhân hoàn

- HS đọc đề bài.
- HS làm việc theo nhóm đôi.
- Các nhóm báo cáo kết quả.
- a) Diện tích hình thang là:
 $(4+5) \times 3 : 2 = 15 \text{ (cm}^2\text{)}$
- b) Diện tích hình thang là:
 $(11+9) \times 8 : 2 = 80 \text{ (cm}^2\text{)}$
- Đáp số: a) 15cm^2 b) 80cm^2
- Các nhóm khác nhận xét
- HS lắng nghe rút kinh nghiệm.

- HS đọc yêu cầu bài tập

+ Tính diện tích 1 mặt bàn hình thang.

+ Dựa vào độ dài hai đáy và chiều cao đã cho trong Hình 1.

+ Độ dài hai đáy lần lượt là 120 cm; 60 cm và chiều cao là 55 cm.

- HS hoàn thành vào vở

- thành bài tập vào vở.
- GV gọi HS lên trình bày bài.

- HS lên trình bày bài.
- Kết quả:

Bài giải

Diện tích mặt bàn hình thang là:
 $(120 + 60) \times 55 : 2 = 4\,950 \text{ (cm}^2\text{)}$

Diện tích mặt bàn đa năng là:
 $4\,950 \times 6 = 29\,700 \text{ (cm}^2\text{)}$

Đáp số: 29 700 cm².

- GV yêu cầu HS trao đổi vở cho nhau.
- GV nhận xét, tuyên dương.

- HS trao đổi vở cho nhau.
- HS chú ý lắng nghe.

4. Vận dụng trải nghiệm.

- Mục tiêu:
 - + củng cố những kiến thức đã học trong tiết học để học sinh khắc sâu nội dung.
 - + Vận dụng kiến thức đã học vào thực tiễn.
 - + Tạo không khí vui vẻ, hào hứng, lưu luyến sau khi học sinh bài học.
- Cách tiến hành:

- GV tổ chức vận dụng bằng hình thức trải nghiệm “Em là nhà thiết kế”
- **Bài 3:** a) Hình bên là bản vẽ thiết kế một ngôi nhà trên mảnh đất có dạng hình thang vuông. Tính diện tích mảnh đất đó
 b) Với mảnh đất như vậy, hãy thiết kế lại các phòng theo ý thích của em.

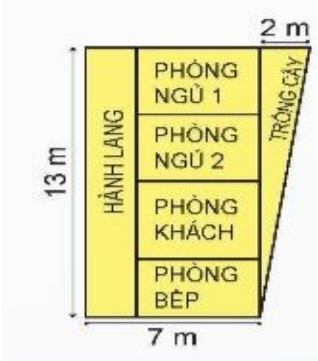

- HS tham gia để vận dụng kiến thức đã học vào thực tiễn.

- GV yêu cầu HS hoạt động nhóm 4 để thực hiện nhiệm vụ.
- GV yêu cầu HS báo cáo kết quả câu a và đối chiếu kết quả giữa các nhóm
- GV lưu ý: Cạnh bên vuông góc chính là chiều cao của hình thang.
- GV yêu cầu HS trưng bày thiết kế căn phòng của mình.

- HS hoạt động theo nhóm 4
- HS báo cáo kết quả câu a và đối chiếu giữa các nhóm.
- HS chú ý lắng nghe.
- HS trưng bày.
- 2 nhóm trình bày.

- GV mời 2 nhóm trình bày cách thiết kế nhà của nhóm mình.
- GV Nhận xét, tuyên dương.

- HS lắng nghe để vận dụng vào thực tiễn.

IV. ĐIỀU CHỈNH SAU BÀI DẠY:

.....

KHOA HỌC

ÔN TẬP CHỦ ĐỀ NĂNG LƯỢNG

Bài 12: ÔN TẬP CHỦ ĐỀ NĂNG LƯỢNG (1 tiết)

I. YÊU CẦU CẦN ĐẠT:

1. Năng lực đặc thù:

- Tóm tắt được những nội dung chính đã học dưới dạng sơ đồ.
- Vận dụng được kiến thức và kĩ năng của chủ đề vào một số tình huống đơn giản trong cuộc sống.

2. Năng lực chung.

- Năng lực giải quyết vấn đề và sáng tạo: Thực hiện tốt và có sáng tạo các hoạt động của bài học để nắm chắc kiến thức.
- Năng lực tự chủ, tự học: Biết tự thực hiện thí nghiệm, trải nghiệm để kiểm chứng tính thực tiễn của nội dung bài học.
- Năng lực giao tiếp và hợp tác: Tích cực trao đổi, góp ý cùng bạn trong hoạt động nhóm và thí nghiệm.

3. Phẩm chất.

- Phẩm chất nhân ái: Tạo mối quan hệ tốt với bạn trong học tập và trải nghiệm.
- Phẩm chất chăm chỉ: Tích cực tham gia các hoạt động để nắm vững nội dung yêu cầu cần đạt của bài học.
- Phẩm chất trách nhiệm: Có ý thức hoàn thành nhiệm vụ cá nhân và nhiệm vụ khi hoạt động nhóm

* **Giáo dục kiến thức, kĩ năng phòng cháy chữa cháy và cứu nạn cứu hộ:** Chú ý an toàn khi vận dụng kĩ năng của chủ đề vào giải quyết một số tình huống đơn giản trong cuộc sống

II. ĐỒ DÙNG DẠY HỌC

- Kế hoạch bài dạy, bài giảng Power point.
- SGK và các thiết bị, học liệu phục vụ cho tiết dạy.

III. HOẠT ĐỘNG DẠY HỌC

Hoạt động của giáo viên	Hoạt động của học sinh
1. Khởi động: - Mục tiêu:	

<ul style="list-style-type: none"> + Cùng cố kiến thức về các nguồn năng lượng + Tạo không khí vui vẻ, phấn khởi trước giờ học. + Thông qua khởi động, giáo viên dẫn dắt bài mới hấp dẫn để thu hút học sinh tập trung. <p>- Cách tiến hành:</p>	
<ul style="list-style-type: none"> - GV giới thiệu trò chơi “Đuổi hình bắt chữ” và phổ biến luật chơi: GV cho HS xem hình ảnh về sử dụng các dạng năng lượng (Ví dụ: thuyền buồm, bình nước nóng sử dụng năng lượng mặt trời, con nước, quạt điện, máy bay,...) và yêu cầu HS đoán tên dạng năng lượng đó. Mỗi lần HS trả lời đúng được GV tặng một tích khen. - GV điều hành HS chơi - Sau khi tổ chức trò chơi, GV yêu cầu HS trả lời câu hỏi: + Em đã học về những nguồn năng lượng nào? + Các nguồn năng lượng đó đã được sử dụng trong cuộc sống như thế nào? - GV nhận xét, kết luận, để dẫn vào bài mới. - GV ghi bảng tên bài 	<ul style="list-style-type: none"> - HS lắng nghe, nắm bắt cách chơi. - HS tham gia chơi - HS TL: + NL điện, chất đốt, mặt trời, nước chảy, gió +3-5 HS trả lời - HS lắng nghe. - HS ghi vở
<p>2. Hoạt động luyện tập vận dụng:</p> <p>- Mục tiêu:</p> <ul style="list-style-type: none"> + Ôn tập kiến thức của chủ đề. + Hình thành cách đọc một sơ đồ đơn giản và biết được mối quan hệ giữa các kiến thức đã học. + Khai thác ứng dụng của năng lượng trong cuộc sống, vận dụng được kiến thức về sử dụng năng lượng tiết kiệm và an toàn. <p>- Cách tiến hành:</p>	
<p>Hoạt động 1: Tóm tắt được các nội dung chính đã học dưới dạng sơ đồ. (Làm việc nhóm 4)</p> <ul style="list-style-type: none"> - GV mời 1 HS đọc yêu cầu. - GV chiếu tranh lên bảng để HS quan sát, đồng thời hướng dẫn HS quan sát các bức tranh. - GV yêu cầu HS thảo luận nhóm 4 và giao nhiệm vụ học tập cho các nhóm: 	<ul style="list-style-type: none"> - 1 HS đọc yêu cầu bài. - HS quan sát 4 bức tranh. - HS thảo luận nhóm 4 để trả lời câu hỏi.

+ Hoàn thiện sơ đồ hình 1.
 + Chia sẻ với bạn về việc sử dụng một số nguồn năng lượng trong cuộc sống hằng ngày.

- GV cho các nhóm trình bày

- GV khuyến khích HS đặt câu hỏi cho các nhóm để hiểu kĩ hơn về vai trò của các nguồn năng lượng trong cuộc sống. Chẳng hạn:

+ Hãy nêu ví dụ về việc sử dụng năng lượng chất đốt để chạy máy.

+ Sử dụng năng lượng mặt trời trong cuộc sống có lợi ích gì?

+ Vì sao cần tránh lãng phí khi sử dụng năng lượng chất đốt?

+Loại năng lượng nào sạch nhất?

- GV nhận xét, khen HS. Lưu ý HS thực hành tiết kiệm và đảm bảo an toàn khi sử dụng các nguồn năng lượng

- Đại diện các nhóm trình bày:

+ Cá nhân mỗi HS nêu tên các nguồn năng lượng đã học, nêu ý kiến về việc sử dụng các nguồn năng lượng đó.

+ Nhóm thống nhất ý kiến và điền vào sơ đồ.

- Các nhóm khác nhận xét, bổ sung, giao lưu với nhóm bạn.

-HS lắng nghe, ghi nhớ kiến thức

Hoạt động 2. Vận dụng được kiến thức về sử dụng năng lượng điện vào giải quyết một số tình huống đơn giản trong cuộc sống. (Làm việc nhóm 6)

- GV cho HS đọc YC: Thảo luận nhóm 6, Quan sát các hoạt động trong hình 2 và hoàn thành phiếu học tập

- GV tổ chức cho HS thảo luận nhóm 6 để hoàn thành phiếu học tập.

- GV cho đại diện nhóm trình bày

-1 HS đọc trước lớp, HS khác đọc thầm.

HS nắm được nhiệm vụ thảo luận

- HS thảo luận nhóm 6 hoàn thành phiếu học tập.

-Đại diện nhóm trình bày trước lớp

Hình	Hoạt động	Tác hại	Biện pháp phòng tránh
2a	Đi chân trần, cắm dây ở quạt vào	Có thể bị điện giật.	Không cắm điện, báo cho người lớn

<p>-GV cho HS nhận xét, giao lưu</p> <p>- GV NX, khen ngợi và hỏi: +Khi sử dụng năng lượng điện có thể xảy ra nguy hiểm gì? +Em đã từng chứng kiến sự cố liên quan đến sử dụng năng lượng điện chưa? Khi đó em có cảm nghĩ gì? +Cần làm gì để đảm bảo an toàn khi sử dụng năng lượng điện</p> <p>- GV nhận xét, khen HS chốt: Cần thực hiện tốt các biện pháp an toàn khi sử dụng điện tránh các tai nạn đáng tiếc</p>	<table border="1"> <tr> <td data-bbox="842 152 957 344"></td> <td data-bbox="957 152 1118 344">ồ điện khi dây điện bị hở.</td> <td data-bbox="1118 152 1233 344"></td> <td data-bbox="1233 152 1426 344">biết,..</td> </tr> <tr> <td data-bbox="842 344 957 629">2b</td> <td data-bbox="957 344 1118 629">Đứng trên sàn nhà ướt để sấy tóc.</td> <td data-bbox="1118 344 1233 629">Có thể bị điện giật.</td> <td data-bbox="1233 344 1426 629">Không sấy tóc trong nhà tắm hoặc đi dép nhựa khô để sấy tóc</td> </tr> <tr> <td data-bbox="842 629 957 1014">2c</td> <td data-bbox="957 629 1118 1014">Sử dụng điện thoại khi đang cắm sạc điện.</td> <td data-bbox="1118 629 1233 1014">Có thể bị điện giật hoặc nổ điện thoại.</td> <td data-bbox="1233 629 1426 1014">Không sử dụng điện thoại khi đang cắm sạc điện.</td> </tr> <tr> <td data-bbox="842 1014 957 1301">2d</td> <td data-bbox="957 1014 1118 1301">Thay bóng đèn bàn học khi vẫn cắm điện.</td> <td data-bbox="1118 1014 1233 1301">Có thể bị điện giật.</td> <td data-bbox="1233 1014 1426 1301">Rút phích cắm ra khỏi ổ điện trước khi thay bóng đèn.</td> </tr> </table> <p>- Các nhóm khác nhận xét, bổ sung, giao lưu với nhóm bạn.</p> <p>-3-5HS trả lời theo ý kiến cá nhân</p> <p>- HS lắng nghe rút kinh nghiệm</p>		ồ điện khi dây điện bị hở.		biết,..	2b	Đứng trên sàn nhà ướt để sấy tóc.	Có thể bị điện giật.	Không sấy tóc trong nhà tắm hoặc đi dép nhựa khô để sấy tóc	2c	Sử dụng điện thoại khi đang cắm sạc điện.	Có thể bị điện giật hoặc nổ điện thoại.	Không sử dụng điện thoại khi đang cắm sạc điện.	2d	Thay bóng đèn bàn học khi vẫn cắm điện.	Có thể bị điện giật.	Rút phích cắm ra khỏi ổ điện trước khi thay bóng đèn.
	ồ điện khi dây điện bị hở.		biết,..														
2b	Đứng trên sàn nhà ướt để sấy tóc.	Có thể bị điện giật.	Không sấy tóc trong nhà tắm hoặc đi dép nhựa khô để sấy tóc														
2c	Sử dụng điện thoại khi đang cắm sạc điện.	Có thể bị điện giật hoặc nổ điện thoại.	Không sử dụng điện thoại khi đang cắm sạc điện.														
2d	Thay bóng đèn bàn học khi vẫn cắm điện.	Có thể bị điện giật.	Rút phích cắm ra khỏi ổ điện trước khi thay bóng đèn.														
<p>Hoạt động 3. Vận dụng được kiến thức về sử dụng năng lượng vào giải quyết một số tình huống đơn giản trong cuộc sống. (Làm việc nhóm bàn)</p> <p>-GV YC HS đọc</p> <p>-GV cho HS làm việc nhóm bàn xử lí tình</p>	<p>- 1-2 HS đọc, lớp đọc thầm</p> <p>- HS thảo luận nhóm bàn xử lí tình</p>																

<p>huống với câu hỏi gợi ý:</p> <p>+ Theo em, nguồn năng lượng nào tốt nhất để làm nóng chậu nước?</p> <p>+ Em có thể làm gì để đảm bảo an toàn và tiết kiệm năng lượng khi đun nước?</p> <p>-GV cho các nhóm trình bày phương án xử lí trong nhóm tổ, chọn cách xử lí thích hợp nhất trong tổ.</p> <p>-GV cho nhóm đại diện tổ trình bày cách xử lí trước lớp, cho HS giao lưu, bình chọn phương án xử lí tốt nhất.</p> <p>-GV nhận xét, khen HS, chốt kiến thức: Sử dụng năng lượng mặt trời an toàn và tiết kiệm hơn và góp phần bảo vệ môi trường.</p>	<p>huống theo câu hỏi gợi ý</p> <p>- Các nhóm chia sẻ trong tổ và đề cử phương án tốt nhất</p> <p>-Đại diện các nhóm tổ đưa phương án trước lớp.</p> <p>-HS nhận xét, giao lưu, bình chọn</p> <p>- HS lắng nghe, ghi nhớ bài học</p>
<p>4. Vận dụng trải nghiệm.</p> <p>- Mục tiêu:</p> <p>+ củng cố những kiến thức đã học trong tiết học để học sinh khắc sâu nội dung.</p> <p>+ Vận dụng kiến thức đã học vào thực tiễn.</p> <p>+ Tạo không khí vui vẻ, hào hứng, lưu luyến sau khi học sinh bài học.</p> <p>- Cách tiến hành:</p>	
<p>- GV tổ chức cho HS chơi trò “Tuyên truyền viên nhí”: các tổ sáng tạo các động tác hoặc slogan tuyên truyền về sử dụng năng lượng an toàn và tiết kiệm.</p> <p>- GV cho các tổ trình bày trước lớp.</p> <p>* Giáo dục kiến thức, kĩ năng phòng cháy chữa cháy và cứu nạn cứu hộ:</p> <p>- Em có thể làm gì để đảm bảo an toàn khi sử dụng các năng lượng</p> <p>GV chốt: Các em cần chú ý an toàn khi vận dụng kiến thức, kĩ năng về sử dụng năng lượng vào giải quyết một số tình huống đơn giản trong cuộc sống.</p> <p>- GV nhận xét tiết học, tuyên dương HS học tích cực.</p> <p>- Dặn dò về nhà.</p>	<p>- HS lắng nghe hướng dẫn và thực hiện theo tổ</p> <p>- Các tổ trình bày trước lớp.</p> <p>-HS trả lời</p> <p>-HS lắng nghe</p>

IV. ĐIỀU CHỈNH SAU BÀI DẠY:

.....
.....
.....

MĨ THUẬT

CHỦ ĐỀ 4: HOẠT ĐỘNG THỂ THAO

BÀI 7: CÙNG NHAU ĐẠP XE

(2 Tiết)

I.MỤC TIÊU CHỦ ĐỀ

Biết quan sát những mẫu xe đạp và nêu đặc điểm, công năng, cách thức tạo dáng xe đạp khác nhau. Nhận biết được các yếu tố tạo hình trên sản phẩm.

Thực hiện được bài thực hành sáng tạo xe đạp 3D bằng phương pháp mô phỏng. Sử dụng các yếu tố tạo hình: nét, mảng, hình khối, màu sắc thể hiện sản phẩm.

Biết trưng bày, thảo luận và chia sẻ SPMT của cá nhân và nhóm.

Nêu được cách thức phát triển, làm đẹp SPMT bằng nhiều chất liệu. Biết phân tích những giá trị thẩm mỹ trên sản phẩm của cá nhân và nhóm.

1.Mục tiêu bài học:

Nhận biết được đặc điểm tạo hình của xe đạp.

Sử dụng được các yếu tố tạo hình để thực hành và mô phỏng SPMT.

Chia sẻ điều học được qua trưng bày, thảo luận và đánh giá sản phẩm.

Có ý thức rèn luyện thể thao để tăng cường sức khỏe.

Yêu cầu cần đạt về phẩm chất và năng lực

a.Phẩm chất

Chủ đề góp phần bồi dưỡng đức tính chăm chỉ, trung thực, tinh thần trách nhiệm ở HS, cụ thể là giúp HS:

PC1: Chăm chỉ: Chuẩn bị một số vật liệu thông dụng như giấy bìa, kéo, hồ/ keo dán, màu vẽ, bút,... trong thực hành, sáng tạo.

PC2: Nhân ái: Biết đoàn kết, hợp tác làm việc nhóm cùng các bạn.

PC3: Trung thực: Bước đầu biết chia sẻ chân thực suy nghĩ của mình qua trao đổi, nhận xét sản phẩm.

b.Năng lực

Chủ đề góp phần hình thành, phát triển ở HS các năng lực sau:

*Năng lực chung

NLC1: Năng lực tự chủ và tự học: Biết chuẩn bị đồ dùng, vật liệu để học tập.

NLC2: Năng lực giao tiếp và hợp tác: Biết trao đổi, thảo luận quá trình học/ thực hành, trưng bày, nêu tên sản phẩm.

NLC3: Năng lực giải quyết vấn đề và sáng tạo: Biết dùng vật liệu và công cụ, hoạ phẩm để thực hành tạo nên sản phẩm.

*Năng lực đặc thù

NLĐT 1: Quan sát và nhận thức thẩm mỹ: Quan sát hình ảnh, nêu đặc điểm hoạt động và tạo hình của xe đạp.

NLĐT 2: Sáng tạo và ứng dụng thẩm mỹ: Sáng tạo một sản phẩm xe đạp 3D từ vật liệu sẵn có.

NLĐT 3: Phân tích và đánh giá thẩm mỹ: Chia sẻ quá trình lựa chọn, phối hợp vật liệu trong thực hành sáng tạo.

II.ĐỒ DÙNG DẠY HỌC

1.Giáo viên

KHBD, SGK.

Hình minh hoạ mô hình xe đạp, tranh minh hoạ các bước thực hiện,...

2.Học sinh

SGK, VBT (nếu có).

Giấy bìa, kéo, hồ dán, màu vẽ, bút,...

III.CÁC HOẠT ĐỘNG DẠY HỌC

Tiết 1

Hoạt động của GV	Hoạt động của HS
1.Khởi động: – GV cho HS xem video bài hát Đi xe đạp	– HS xem video và trả lời theo gợi ý

<p>và gợi ý cho HS.</p> <p>trong video bài hát có phương tiện gì. HS nào trả lời nhanh và chính xác thì sẽ được quà.</p> <p>→ Liên hệ vào bài mới: Bài 7: cùng nhau đạp xe. (tiết 1)</p> <p>Hoạt động 1. Quan sát và nhận thức Nhiệm vụ:</p> <p>GV hướng dẫn cho HS quan sát và nhận thức những SPMT về mô hình xe đạp trang 31 trong SGK.</p> <p>Gợi ý cách thức tổ chức:</p> <ul style="list-style-type: none"> – Tạo cơ hội cho HS tìm ra những đặc điểm tạo hình của xe đạp. – câu hỏi gợi ý: <ul style="list-style-type: none"> + Em hãy chỉ ra xe đạp nào dùng cho thể thao, xe đạp nào dùng cho đường phố? + Diễn tả hình dáng của xe đạp? + Xe đạp gồm có những bộ phận nào? + Những bộ phận đó gắn ở vị trí nào trên xe đạp? + Tính năng của xe đạp dùng để làm gì? <p>HS cần biết: Xe đạp xuất hiện ở châu Âu từ khoảng thế kỉ XVIII – XIX và trở thành phương tiện giao thông phổ biến trên thế giới. Ở Việt Nam, hình dáng, cấu tạo, tính năng của xe đạp theo thời gian đã được cải tiến và thay đổi phù hợp với từng vùng miền và nhu cầu sử dụng.</p>	<p>của GV.</p> <p>– HS quan sát một số mô hình xe đạp</p> <p>– HS trả lời theo gợi ý của GV</p> <p>Lưu ý để ghi nhớ..</p>
<p>Hoạt động 2. Luyện tập và sáng tạo Nhiệm vụ:</p>	

<p>GV hướng dẫn HS tham khảo gợi ý các bước sáng tạo sản phẩm xe đạp 3D.</p> <p>HS thực hiện được một SPMT.</p> <p>Gợi ý cách thức tổ chức:</p> <p>GV yêu cầu HS quan sát hình minh hoạ trang 32 SGK, GV nêu câu hỏi, HS thảo luận để biết cách thực hiện một mô hình xe đạp.</p> <p>– Gợi ý các bước thực hiện:</p> <p>Bước 1: Phác ý tưởng và cắt các bộ phận.</p> <p>Bước 2: Ghép từng phần theo ý tưởng.</p> <p>Bước 3: Trang trí bằng màu.</p> <p>Bước 4: Hoàn thiện sản phẩm.</p> <p>– câu hỏi gợi ý:</p> <p>+ Nhóm em chọn loại xe đạp nào để làm mô hình?</p> <p>+ Em hãy diễn tả kiểu dáng xe đạp mà nhóm chuẩn bị thực hiện?</p> <p>+ Bộ phận nào của xe đạp được ghép trước?</p> <p>– Bài tập thực hành: GV yêu cầu HS sử dụng vật liệu sẵn có sáng tạo một sản phẩm xe đạp 3D.</p> <p>– GV quan sát HS thực hành, gợi ý, hỗ trợ, giúp đỡ HS kịp thời.</p>	<p>– HS quan sát các bước thực hiện và thảo luận.</p> <p>– HS thảo luận nhóm, phân công công việc theo nhóm và thực hành theo sự sáng tạo của mình.</p>
<p>Hoạt động 3. Phân tích và đánh giá</p> <p>Nhiệm vụ:</p> <p>HS nêu cảm nhận của em về sản phẩm của bạn (nhóm bạn) theo gợi ý của GV.</p> <p>Gợi ý cách thức tổ chức:</p> <p>– GV yêu cầu HS trưng bày sản phẩm, trình bày và chia sẻ quá trình lựa chọn, phối hợp vật liệu trong thực hành sáng tạo sản phẩm</p>	<p>–HS trưng bày sản phẩm, trình bày và chia sẻ cảm nhận.</p>

<p>3D.</p> <p>– câu hỏi gợi ý:</p> <p>+ Vật liệu chính để tạo mô hình xe đạp?</p> <p>+ Nhóm em có phối hợp với vật liệu nào khác không?</p> <p>+ các bộ phận của xe đạp có gắn đúng vị trí không?</p> <p>– HS còn lại nhận xét bài của nhau.</p> <p>– GV nhận xét, tuyên dương, động viên, khuyến khích HS.</p>	
<p>Hoạt động 4. Vận dụng</p> <p>Nhiệm vụ:</p> <p>GV tạo cơ hội cho HS tìm hiểu về các loại xe đạp phổ biến hiện nay</p> <p>Gợi ý cách thức tổ chức:</p> <p>– GV nêu câu hỏi để HS chia sẻ những đặc điểm về cấu tạo của các loại xe đạp.</p> <p>– câu hỏi gợi ý:</p> <p>+ Đây là loại xe đạp gì?</p> <p>+ Nhận xét sự khác nhau về cấu tạo của mỗi loại xe đạp?</p> <p>+ Em hãy trình bày tính năng của mỗi loại xe đạp?</p>	<p>-HS trả lời theo gợi ý của GV.</p>
<p>Củng cố, dặn dò</p> <p>Củng cố: Nhắc lại các bước để thực hiện một SPMT.</p> <p>Dặn dò: Giữ gìn sản phẩm cẩn thận, chuẩn bị sách vở, dụng cụ hoặc vật liệu cho bài học sau</p>	<p>– HS quan sát, lắng nghe và trả lời</p> <p>-HS chuẩn bị cho bài học sau.</p>

IV.ĐIỀU CHỈNH SAU TIẾT DẠY (nếu có)

.....

.....

HOẠT ĐỘNG TRẢI NGHIỆM

Tuần 13. Hoạt động trải nghiệm theo chủ đề:

Đố vui về lễ hội truyền thống.

Tìm hiểu về lễ hội truyền thống ở địa phương.

Làm tờ rơi giới thiệu về lễ hội truyền thống ở địa phương.

I. YÊU CẦU CẦN ĐẠT:

- HS tham gia được trò chơi “Đố vui về lễ hội truyền thống”.
- Tìm hiểu được về lễ hội truyền thống ở địa phương.
- Làm được tờ rơi giới thiệu về lễ hội truyền thống ở địa phương

Tiết trải nghiệm góp phần hình thành các năng lực, phẩm chất:

1. Năng lực đặc thù:

- Năng lực thiết kế: Làm được tờ rơi giới thiệu về lễ hội truyền thống ở địa phương.

2. Năng lực chung:

- Năng lực tự chủ và tự học: Tự tìm hiểu được về lễ hội truyền thống ở địa phương.
- Năng lực giao tiếp và hợp tác: Biết trao đổi, hỏi đáp trong trò chơi “Đố vui về lễ hội truyền thống”.

3. Phẩm chất:

- Chăm chỉ: HS tích cực tham gia các hoạt động học tập.
- Trách nhiệm: HS có trách nhiệm trong học tập khi tìm kiếm các thông tin về lễ hội truyền thống ở địa phương.

* **Giáo dục địa phương:** Chia sẻ với bạn bè và người thân những bài thơ mà em biết về các lễ hội truyền thống ở địa phương em. Suu tầm một số bài thơ để chia sẻ với bạn bè.

II. ĐỒ DÙNG DẠY HỌC:

- Kế hoạch bài dạy, bài giảng Power point.
- SGK và các thiết bị, học liệu phục vụ cho tiết dạy.

III. HOẠT ĐỘNG CHỦ YẾU:

Hoạt động của giáo viên	Hoạt động của học sinh
KHỞI ĐỘNG	
Mục tiêu: Tạo hứng thú cho HS và bắt nhịp vào tiết HĐTN của tuần.	
Cách tiến hành:	

<p>- GV cho HS xem bài hát “<i>Em đi chùa Hương</i>” (Sáng tác: Trung Đức - Thơ: Nguyễn Nhược Pháp).</p> <p>- GV đặt câu hỏi dẫn dắt:</p> <ul style="list-style-type: none"> • <i>Cô gái trong bài hát cùng thầy mẹ đi đâu?</i> <p>- GV dẫn dắt: <i>Khu danh thắng chùa Hương (hay còn gọi là Hương Sơn) thuộc Hương Sơn, huyện Mỹ Đức, thủ đô Hà Nội. Hằng năm, nơi này diễn ra lễ hội chùa Hương rất nổi tiếng. Và lễ hội chùa Hương là một trong những lễ hội truyền thống của nước ta.</i></p> <p><i>Còn ở địa phương mình có những lễ hội truyền thống nào? Chúng ta sẽ tìm hiểu qua tiết học hôm nay nhé!</i></p>	<p>- Cả lớp xem bài hát.</p> <p>- HS trả lời.</p> <ul style="list-style-type: none"> • <i>Chùa Hương.</i> <p>- HS lắng nghe.</p>
NHẬN DIỆN - KHÁM PHÁ	
<p>Hoạt động 1: Đố vui về lễ hội truyền thống.</p>	
<p>Mục tiêu: HS tham gia được trò chơi “Đố vui về lễ hội truyền thống”.</p>	
<p>Cách tiến hành:</p>	
<p>1. Tham gia đố vui về lễ hội truyền thống.</p>	
<p>- GV gọi 1 HS đọc yêu cầu của hoạt động 1 trong SGK Hoạt động trải nghiệm 5 trang 37 và kiểm tra việc hiểu nhiệm vụ của HS.</p>	<p>- HS đọc yêu cầu.</p>

<p>- GV giải thích luật chơi cho HS: lớp chia làm hai đội chơi, đội đi trước hô “Đố bạn” 2 lần; đội bạn đáp “Đố gì” 2 lần; đội đi trước nêu yêu cầu “ kể tên một lễ hội truyền thống mà bạn biết”; đội bạn trả lời theo yêu cầu và lập lại lượt chơi như trên; đội nào không kể tên được lễ hội tiếp theo là trò chơi dừng lại.</p> <p>- GV nhận xét và tuyên dương.</p> <p>- GV yêu cầu HS giải thích thêm về một lễ hội nào đó để giúp HS hiểu thêm về nét đẹp văn hoá và đặc điểm vùng miền trong cả nước.</p>	<p>- Cả lớp lắng nghe và chơi theo sự tổ chức của GV.</p> <p>- Cả lớp lắng nghe.</p> <p>- Vài HS phát biểu, em khác nhận xét.</p>
<p>2. Chia sẻ cảm xúc của em sau khi tham gia đố vui về lễ hội truyền thống.</p>	
<p>- GV gọi vài HS chia sẻ cảm xúc của em sau khi tham gia đố vui về lễ hội truyền thống.</p>	<p>- HS chia sẻ cảm xúc.</p>
<p>Hoạt động 2: Tìm hiểu về lễ hội truyền thống ở địa phương</p>	
<p>Mục tiêu: HS tìm hiểu được về lễ hội truyền thống ở địa phương.</p>	
<p>Cách tiến hành:</p>	
<p>1. GV yêu cầu HS đọc nhiệm vụ 1 của hoạt động 2 trong SGK Hoạt động trải nghiệm 5 trang 37 và kiểm tra việc hiểu nhiệm vụ của HS.</p>	<p>- HS đọc nhiệm vụ và nêu hiểu biết của mình về nhiệm vụ.</p>

<p>2. GV yêu cầu HS thảo luận nhóm 4, thảo luận và tìm hiểu về một lễ hội truyền thống ở địa phương theo các gợi ý của SGK:</p> <ul style="list-style-type: none"> • Tên lễ hội truyền thống; • Thời điểm tổ chức hàng năm; • Một số hoạt động chính của lễ hội; • Nghi thức và trang phục trong lễ hội; • Ý nghĩa của lễ hội truyền thống. 	<p>- HS thảo luận nhóm 4.</p>
<p>3. GV tổ chức cho các nhóm chia sẻ trước lớp. Các nhóm khác nhận xét, bổ sung.</p>	<p>- Các nhóm chia sẻ, nhóm khác nhận xét.</p>
<p>4. GV yêu cầu HS đọc nhiệm vụ 2 của hoạt động 2 trong SGK Hoạt động trải nghiệm 5 trang 37 và kiểm tra việc hiểu nhiệm vụ của HS.</p>	<p>- HS đọc nhiệm vụ và nêu hiểu biết của mình về nhiệm vụ.</p>
<p>5. GV yêu cầu HS trả lời cá nhân (nếu bản thân các em và gia đình có tham gia trong các phần việc của lễ hội hàng năm). Nếu không có HS tham gia; GV có thể gợi ý xem trong các hoạt động chính của lễ hội, các em có thể tham gia ở hoạt động nào (với thái độ, năng lực phù hợp). Những trường có điều kiện, GV nên cho các em xem các clip về lễ hội thuộc các địa phương khác nhau.</p>	<p>- HS trả lời cá nhân.</p>
<p>6. GV nhận xét, tổng kết hoạt động.</p>	<p>- Cả lớp lắng nghe.</p>
<p>THỰC HÀNH – VẬN DỤNG</p>	
<p>Hoạt động 3: Làm tờ rơi giới thiệu về lễ hội truyền thống ở địa phương *Giáo dục địa phương : Chia sẻ với bạn bè và người thân những bài thơ mà em biết về các lễ hội truyền thống ở địa phương em. Chia sẻ với bạn bè một số bài thơ đã sưu tầm</p>	

<p>Mục tiêu: HS làm được tờ rơi giới thiệu về lễ hội truyền thống ở địa phương</p>	
<p>Cách tiến hành</p>	
<p>1. GV cho HS đọc yêu cầu câu lệnh 1 của HĐ3 trong SGK trang 38 và kiểm tra việc hiểu yêu cầu nhiệm vụ của HS.</p>	<p>HS đọc yêu cầu</p>
<p>2. GV tổ chức cho HS làm việc theo nhóm 4 - 6, xác định lễ hội truyền thống ở địa phương mà em muốn giới thiệu. Sau đó xây dựng ý tưởng của tờ rơi theo gợi ý:</p> <ul style="list-style-type: none"> - Tên lễ hội; - Nội dung giới thiệu; - Các hình ảnh sẽ sử dụng trong tờ rơi. <p>Lưu ý: GV có thể yêu cầu mỗi tổ giới thiệu một lễ hội của địa phương em hoặc địa phương khác để tránh trùng lặp và đáp ứng tính đa dạng, phong phú của lễ hội.</p>	<p>HS làm việc theo sự tổ chức của GV.</p>
<p>3. GV mời đại diện các nhóm trình bày kết quả thảo luận trước lớp, các nhóm khác góp ý, bổ sung.</p>	<p>Đại diện các nhóm trình bày kết quả thảo luận trước lớp, các nhóm khác góp ý, bổ sung.</p>
<p>4. GV tổng hợp lại về ý tưởng làm tờ rơi của các nhóm và tổ chức cho các nhóm làm tờ rơi, hỗ trợ các nhóm khi cần thiết.</p>	<p>Cả lớp lắng nghe.</p>
<p>5. Kết thúc thời gian làm tờ rơi, GV tổ chức cho các nhóm giới thiệu về sản phẩm của nhóm mình trước lớp. (Nếu chưa kịp hoàn thành sản phẩm, GV cho các em hoàn thiện tờ rơi vào buổi chiều hoặc ở nhà.)</p> <p>*Tìm hiểu một số thể loại thơ ca dân gian Bình Dương</p> <ul style="list-style-type: none"> - GV cho HS đọc thông tin để tìm hiểu về thơ ca dân gian Bình Dương + <i>Các thể loại phát triển trên đất Bình Dương từ khoảng thời gian nào? Người dân Bình Dương thường sử dụng thơ ca</i> 	<p>Các nhóm giới thiệu về sản phẩm của nhóm mình trước lớp.</p> <p>-HS đọc thông tin</p> <p>-HS trả lời</p>

<p><i>trong những dịp gì?</i></p> <p>-GV mời HS chia sẻ các bài thơ về các lễ hội truyền thống ở địa phương em?</p> <p>-GV mời HS chia sẻ các câu ca dao, câu hò hoặc bài vè mà em đã học hoặc sưu tầm được cho bạn bè nghe</p>	<p>-HS chia sẻ.</p> <p>-HS đọc</p>
<p>Hoạt động nối tiếp</p> <p>GV nhắc nhở HS sử dụng tờ rơi mà các em đã hoàn thiện để tập giới thiệu với người thân về lễ hội truyền thống ở địa phương chuẩn bị cho phần giới thiệu ở tiết Sinh hoạt lớp.</p>	<p>Cả lớp lắng nghe.</p>

IV. ĐIỀU CHỈNH, BỔ SUNG

.....

.....

.....

Thứ Tư, ngày 27 tháng 11 năm 2024

TIẾNG VIỆT

Bài 24: TINH THẦN HỌC TẬP CỦA NHÀ PHI-LÍT (4 tiết)

Tiết 1+2: ĐỌC

I. YÊU CẦU CẦN ĐẠT.

1. Năng lực đặc thù:

- Đọc thành tiếng: Đọc đúng từ ngữ, câu, đoạn và toàn bộ câu chuyện *Tinh thần học tập của nhà Phi-Lít*. Biết đọc diễn cảm với giọng điệu ca ngợi, khâm phục tinh thần học tập của nhà Phi-Lít, đọc đúng lời thoại của các nhân vật trong câu chuyện.
- Đọc hiểu: Hiểu được nội dung câu chuyện, nhớ các tình tiết cơ bản của truyện, biết nhận xét, đánh giá về các nhân vật trong câu chuyện. Hiểu điều tác giả muốn nói qua toàn bộ nội dung câu chuyện: Câu chuyện thể hiện tinh thần học tập của nhà Phi-Lít học mọi lúc, mọi nơi, mọi thứ, tìm đến cuội nguồn của vấn đề.

2. Năng lực chung.

- Năng lực tự chủ, tự học: Tích cực tập đọc, cố gắng luyện đọc đúng, luyện đọc diễn cảm tốt.
- Năng lực giải quyết vấn đề và sáng tạo: Nâng cao kỹ năng tìm hiểu ý nghĩa nội dung bài đọc và vận dụng vào thực tiễn.
- Năng lực giao tiếp và hợp tác: Phát triển năng lực giao tiếp trong trả lời các câu hỏi và hoạt động nhóm.

3. Phẩm chất.

- Phẩm chất nhân ái: Thông qua bài văn, biết yêu quý và trân trọng những tấm gương hiếu học.
- Phẩm chất chăm chỉ: Có ý thức tự giác luyện đọc, trả lời các câu hỏi.
- Phẩm chất trách nhiệm: Biết giữ trật tự, lắng nghe và học tập nghiêm túc.

II. ĐỒ DÙNG DẠY HỌC.

- Kế hoạch bài dạy, bài giảng Power point.
- SGK và các thiết bị, học liệu phụ vụ cho tiết dạy.

III. HOẠT ĐỘNG DẠY HỌC.

Hoạt động của giáo viên	Hoạt động của học sinh
<p>1. Khởi động:</p> <ul style="list-style-type: none">- Mục tiêu:<ul style="list-style-type: none">+ Tạo không khí vui vẻ, phấn khởi trước giờ học.+ Kiểm tra kiến thức đã học của học sinh ở bài trước.- Cách tiến hành:	
<ul style="list-style-type: none">- GV tổ chức trò chơi: <i>Hộp quà bí mật</i> để khởi động bài học.+ Câu 1: Đọc đoạn 1 bài: <i>Giới thiệu sách Để Mèn phiêu lưu kí</i> và trả lời câu hỏi 2.+ Câu 2: Đọc đoạn 2 bài: <i>Giới thiệu sách</i>	<ul style="list-style-type: none">- HS tham gia trò chơi+ Đọc các đoạn trong bài đọc theo yêu cầu trò chơi và nêu nội dung bài học.

<p><i>Đế Mèn phiêu lưu kí</i> và trả lời câu hỏi 4.</p> <ul style="list-style-type: none"> - GV Nhận xét, tuyên dương. - YC HS làm việc theo nhóm đôi và trả lời câu hỏi: + Kể tên một tấm gương hiếu học hoặc nói những điều mà em biết về người đó? + Trong việc học, ai là người truyền cảm hứng cho em nhiều nhất? - Gọi HS chia sẻ câu trả lời - GV nhận xét ý kiến - Nhìn vào bức tranh minh hoạ và cho biết tranh vẽ gì? - GV cho HS xem tranh ảnh, video về những tấm gương hiếu học từ đó giới thiệu vào bài học. - GV giới thiệu bài: Trong câu chuyện chúng ta sẽ học ngày hôm nay, các em sẽ biết thêm được tinh thần học tập rất riêng của gia đình cậu bé Phi-Lít. Hãy cùng nhau xem việc học trong gia đình này hiệu quả ra sao? 	<ul style="list-style-type: none"> - HS lắng nghe. - HS làm việc theo nhóm - 2-3 HS chia sẻ câu trả lời theo hiểu biết của mình. - HS lắng nghe - HS trả lời câu hỏi. - HS quan sát. - HS lắng nghe.
<p>2. Khám phá.</p> <ul style="list-style-type: none"> - Mục tiêu: + Đọc đúng từ ngữ, câu, đoạn và toàn bộ câu chuyện Tinh thần học tập của nhà Phi-Lít. + Biết đọc diễn cảm phù hợp với dòng cảm xúc của nhân vật trong câu chuyện. - Cách tiến hành: 	
<p>2.1. Hoạt động 1: Luyện đọc đúng.</p> <ul style="list-style-type: none"> - GV đọc mẫu lần 1: Đọc diễn cảm nhấn giọng ở những từ ngữ tình tiết bất ngờ hoặc những từ ngữ thể hiện tâm trạng cảm xúc của nhân vật trong câu chuyện. - GV HD đọc: Đọc trôi chảy toàn bài, ngắt nghỉ câu đúng, chú ý câu dài. Đọc diễn cảm các từ ngữ thể hiện tâm trạng cảm xúc của nhân vật trong câu chuyện. - Gọi 1 HS đọc toàn bài. - GV chia đoạn: 3 đoạn theo thứ tự: + Đoạn 1: từ đầu đến giáo dục của cha. + Đoạn 2: tiếp theo cho đến tìm xem Nê-pan ở đâu. 	<ul style="list-style-type: none"> - HS lắng nghe cách đọc. - HS lắng nghe giáo viên hướng dẫn cách đọc. - 1 HS đọc toàn bài. - HS quan sát

<p>+ Đoạn 3: đoạn còn lại.</p> <ul style="list-style-type: none"> - GV gọi 3 HS đọc nối tiếp theo đoạn. - GV hướng dẫn luyện đọc từ khó: <i>Phi-Lít, thị trấn, chuyện trò, Nê-pan, vị trí, thú vị, ...</i> - GV hướng dẫn luyện đọc câu: <i>Vì vậy,/ để giữ gìn và phát huy tinh thần học tập cho cả gia đình,/ ông yêu cầu mỗi ngày/ ai cũng phải học được kiến thức mới,/ rồi trao đổi với nhau sau bữa tối.//</i> - GV HD đọc đúng ngữ điệu: đọc đúng ngữ điệu ngạc nhiên, đồng tình, cảm thán,... - GV mời 3 HS đọc nối tiếp đoạn. - GV nhận xét tuyên dương. 	<ul style="list-style-type: none"> - 3 HS đọc nối tiếp theo đoạn. - HS đọc từ khó. - 2-3 HS đọc câu. - HS lắng nghe. - 3 HS đọc nối tiếp đoạn. - HS lắng nghe.
<p>2.2. Luyện đọc diễn cảm.</p> <ul style="list-style-type: none"> - GV đọc mẫu diễn cảm toàn bài, giọng đọc phù hợp với ngữ điệu bài đọc . - GV Hướng dẫn cách đọc diễn cảm: <ul style="list-style-type: none"> + Đọc giọng chậm rãi, nhẹ nhàng thể hiện tình cảm của các thành viên trong gia đình. + Biết đổi giọng nhân vật, giọng kể chuyện khi đọc lời thoại,... - GV yêu cầu HS luyện đọc diễn cảm theo nhóm đôi một số câu thể hiện lời nói của các nhân vật. - GV theo dõi nhận xét, tuyên dương (sửa sai). 	<ul style="list-style-type: none"> - HS lắng nghe GV đọc mẫu diễn cảm. - HS nghe GV hướng dẫn cách đọc. - HS luyện đọc nhóm đôi: <ul style="list-style-type: none"> + <i>Phi-lít hãy cho cha biết hôm nay con học được gì mới.</i> + <i>Con biết được dân số Nê-Pan là bao nhiêu .</i> + <i>Dân số Nê-Pan à? Ừ, tốt lắm!</i> + <i>Mẹ nó biết dân số của Nê-Pan là bao nhiêu không?</i> + <i>Nê-Pan ư? Nó đâu nhỉ?</i>
<p>2.3. Luyện đọc toàn bài.</p> <ul style="list-style-type: none"> - GV gọi 3 HS đọc nối tiếp theo đoạn. - GV nhận xét, tuyên dương (sửa sai) - GV mời HS luyện đọc theo cặp. - GV nhận xét, tuyên dương (sửa sai) - GV nhận xét chung. 	<ul style="list-style-type: none"> - 3 HS đọc nối tiếp theo đoạn. - HS lắng nghe, rút kinh nghiệm. - HS đọc theo cặp, mỗi bạn đọc 1 đoạn cho đến hết bài. - HS lắng nghe, rút kinh nghiệm.
<p>TIẾT 2</p>	
<p>3. Luyện tập.</p> <ul style="list-style-type: none"> - Mục tiêu: 	

+ Nhận biết được các sự kiện gắn với thời gian, không gian xảy ra câu chuyện trong văn bản tự sự. Hiểu suy nghĩ cảm xúc của nhân vật dựa vào hành động, việc làm và lời nói của nhân vật. Nhận biết được trình tự các sự việc gắn với thời gian địa điểm cụ thể.

+ Hiểu điều tác giả muốn nói qua câu chuyện.

- Cách tiến hành:

3.1. Tìm hiểu bài.

- GV gọi HS đọc và trả lời lần lượt các câu hỏi trong sgk.

- YC HS thảo luận nhóm 4 và trả lời các câu hỏi trong bài học

- GV hỗ trợ HS gặp khó khăn, lưu ý rèn cách trả lời đầy đủ câu.

+ Câu 1: Ở đoạn mở đầu của câu chuyện, Phi-lít được giới thiệu như thế nào?



Câu 2: Cha Phi-lít yêu cầu cả gia đình làm gì mỗi ngày? Vì sao?

Câu 3: Em có nhận xét gì về việc cả gia đình phi-lít xúm lại xem bản đồ thế giới?

Câu 4: Phương pháp học tập của gia đình mang lại lợi ích gì cho Phi-lít?

Câu 5: Em muốn điều chỉnh những gì về cách học của mình sau khi đọc câu chuyện *Tinh thần học tập của nhà Phi-lít*.

- GV nhận xét, chốt lại (khuyến khích những ý tưởng sáng tạo, điều chỉnh những sáng chế chưa

- 1 HS đọc các câu hỏi:

- HS thảo luận nhóm 4 và trả lời các câu hỏi trong bài học

+ Phi-lít sinh ra trong một thị trấn nhỏ sống cùng bố mẹ và anh trai có sở thích là thích đọc sách, thích nắm bắt thông tin từ mọi người; Có tố chất hăng say, nghiên ngẫm luôn tập trung lắng nghe, học hỏi.
+ Cha phi-lít yêu cầu mỗi ngày cả gia đình đều phải học được kiến thức mới, sau đó sẽ trao đổi vào sau bữa tối. Ông làm vậy bởi ông cho rằng điều đáng buồn nhất là cả ngày không học được gì, ông mong cả gia đình đều phát huy tinh thần học tập,...

+ Cả gia đình Phi-lít đều rất quan tâm đến việc học, rất thích học,... cách học của nhà phi-lít cho thấy mọi kiến thức đều phải được kiểm tra, trao đổi, tìm hiểu thật kỹ lưỡng, cụ thể.

+ HS trả lời theo cách diễn đạt của mình.

VD: Phương pháp đó giúp cho Phi-lít biết được nhiều kiến thức mới mỗi ngày, phát triển trí tuệ của mình,...

+ HS trả lời theo ý kiến riêng của mình

<p>hợp lý của học sinh)</p> <ul style="list-style-type: none"> - GV nhận xét, tuyên dương - GV mời HS nêu nội dung bài. <p>- GV nhận xét và chốt: Hiểu được nhờ phương pháp học tập của gia đình đã mang lại cho Phi-lít nhiều điều tốt đẹp: luôn hào hứng với việc học, thi đỗ đại học, dễ dàng thích nghi với phương pháp học tập này ở một cấp học cao hơn.</p>	<ul style="list-style-type: none"> - HS lắng nghe. - HS nêu nội dung bài theo sự hiểu biết của mình. - HS nhắc lại nội dung bài học.
<p>3.2. Luyện đọc lại.</p> <ul style="list-style-type: none"> - GV đọc mẫu lần 2: Đọc diễn cảm toàn bài, nhấn giọng vào những từ ngữ thể hiện cảm xúc của các nhân vật - Mời 3 HS đọc diễn cảm nối tiếp đoạn. - GV cho HS luyện đọc theo nhóm 3. - GV theo dõi sửa sai. - Thi đọc diễn cảm trước lớp: + GV tổ chức cho mỗi tổ cử đại diện tham gia thi đọc trước lớp. + GV nhận xét tuyên dương 	<ul style="list-style-type: none"> - HS lắng nghe cách đọc diễn cảm. - 3 HS đọc diễn cảm nối tiếp theo đoạn. - HS luyện đọc diễn cảm theo nhóm 3. - HS lắng nghe rút kinh nghiệm. + Mỗi tổ cử đại diện tham gia thi đọc diễn cảm trước lớp. + HS lắng nghe, học tập lẫn nhau.
<p>3.3. Luyện tập theo văn bản.</p> <p>1. GV mời 1 HS đọc yêu cầu bài 1: Tìm đại từ xưng hô trong đoạn sau và cho biết chúng được dùng để chỉ ai.</p> <p>Phi-lít! – Cha nói. – Con mang bản đồ thế giới ra đây, chúng ta cùng xem vị trí địa lí của Nè-pan nhé!</p> <ul style="list-style-type: none"> - Gọi HS đọc yêu cầu bài 1 - Mời học sinh làm việc nhóm 4. - Mời đại diện các nhóm trình bày. - Mời các nhóm khác nhận xét. - GV nhận xét chung, tuyên dương. <p>2. GV mời 1 HS đọc yêu cầu bài 2: Chọn từ thích hợp thay cho bông hoa.</p> <ul style="list-style-type: none"> - GV mời cả lớp làm việc cá nhân, làm bài vào vở. 	<ul style="list-style-type: none"> - 1 HS đọc yêu cầu bài 1. - Các nhóm tiến hành thảo luận. - Đại diện các nhóm trình bày. - Các nhóm khác nhận xét. + Đại từ xưng hô là <i>con</i> và <i>chúng ta</i>. Từ <i>con</i> dùng để chỉ phi-lít, từ <i>chúng ta</i> dùng để chỉ Phi-lít và bố của mình. - Lắng nghe, rút kinh nghiệm. - 1 HS đọc yêu cầu bài 2. - Cả lớp làm việc cá nhân, làm bài

<ul style="list-style-type: none"> - Mời một số HS trình bày kết quả (hoặc thu vở chấm một số em) - GV gọi HS nhận xét. - GV nhận xét, tuyên dương 	<p>vào vở.</p> <ul style="list-style-type: none"> - HS trình bày kết quả a. <i>Trí thức</i> là người chuyên làm việc trí óc và có tri thức chuyên môn. b. <i>Kiến thức</i> là những hiểu biết do tìm hiểu, học tập mà có được. c. <i>Trí nhớ</i> là khả năng giữ lại và tái hiện ra trong trí óc những điều đã biết, đã trải qua. - HS Nhận xét - Lắng nghe, rút kinh nghiệm.
<p>4. Vận dụng trải nghiệm.</p> <ul style="list-style-type: none"> - Mục tiêu: + Củng cố những kiến thức đã học trong tiết học để học sinh khắc sâu nội dung. + Biết vận dụng bài học vào thực tiễn cuộc sống: Biết trân trọng các nhà khoa học và thành quả của họ. + Tạo không khí vui vẻ, hào hứng, lưu luyến sau khi học sinh bài học. - Cách tiến hành: 	
<ul style="list-style-type: none"> - GV tổ chức trò chơi: <i>Hái hoa</i> để học sinh thi đọc diễn cảm bài văn. + Em hãy đọc diễn cảm đoạn 2 của bài <i>Tình thân học tập của nhà Phi-lít</i>. - Nhận xét, tuyên dương. - GV nhận xét tiết dạy. - Dặn dò bài về nhà. 	<ul style="list-style-type: none"> - HS tham gia để vận dụng kiến thức đã học vào thực tiễn. - Một số HS tham gia thi đọc diễn cảm. - HS lắng nghe.
<p>IV. ĐIỀU CHỈNH SAU BÀI DẠY:</p> <p>.....</p> <p>.....</p>	

TOÁN

TUẦN 13: CHỦ ĐỀ 5: MỘT SỐ HÌNH PHẪNG. CHU VI VÀ DIỆN TÍCH
Bài 26: HÌNH THANG. DIỆN TÍCH HÌNH THANG (T4)

I. YÊU CẦU CẦN ĐẠT.

1. Năng lực đặc thù:

- HS tính được diện tích hình thang.
- HS vận dụng được tính diện tích hình thang vào một số bài tập cụ thể với nhiều tình huống khác nhau.
- Phát triển năng lực tư duy và lập luận toán học.

2. Năng lực chung.

- Năng lực tự chủ, tự học: Biết tự giác học tập, làm bài tập và các nhiệm vụ được giao.

- Năng lực tư duy và giải quyết vấn đề Toán học: tham gia tốt trò chơi, giải quyết các bài tập, vận dụng.

- Năng lực giao tiếp và hợp tác: Phát triển năng lực giao tiếp trong hoạt động nhóm.

- Năng lực sử dụng công cụ phương tiện toán học

3. Phẩm chất.

- Phẩm chất nhân ái: Có ý thức giúp đỡ lẫn nhau trong hoạt động nhóm để hoàn thành nhiệm vụ.

- Phẩm chất chăm chỉ: Có ý thức tự giác học tập, trả lời câu hỏi; làm tốt các bài tập.

- Phẩm chất trách nhiệm: Biết giữ trật tự, lắng nghe và học tập nghiêm túc.

II. ĐỒ DÙNG DẠY HỌC.

- Bộ đồ dùng dạy học Toán

- Kế hoạch bài dạy, bài giảng Power point.

- SGK và các thiết bị, học liệu phụ vụ cho tiết dạy.

III. HOẠT ĐỘNG DẠY HỌC.

Hoạt động của giáo viên	Hoạt động của học sinh
<p>1. Khởi động:</p> <ul style="list-style-type: none"> - Mục tiêu: + Tạo không khí vui vẻ, khẩn khởi trước giờ học. + Kiểm tra kiến thức đã học của học sinh ở bài trước. - Cách tiến hành: 	
<ul style="list-style-type: none"> - GV tổ chức trò chơi để khởi động bài học. + Câu 1: Nêu các đặc điểm của hình tam giác vuông . + Câu 2: Nêu các đặc điểm của hình thang. + Câu 3: Nêu cách tính diện tích hình tam giác? + Câu 4: Nêu cách tính diện tích hình thang. - GV Nhận xét, tuyên dương. - GV dẫn dắt vào bài mới 	<ul style="list-style-type: none"> - HS tham gia trò chơi + Trả lời: + Hình tam giác có một góc vuông gọi là tam giác vuông. + Hình thang có hai cạnh đáy đối diện song song. + Độ dài đáy nhân với chiều cao (cùng đơn vị đo) rồi chia cho 2. + Tổng độ dài 2 đáy nhân với chiều cao (cùng đơn vị đo) rồi chia cho 2. - HS lắng nghe.
<p>2. Luyện tập:</p> <ul style="list-style-type: none"> - Mục tiêu: + HS tính được diện tích hình tam giác, hình thang. + HS vận dụng được tính diện tích hình thang vào một số bài tập cụ thể với nhiều tình huống khác nhau. + Phát triển năng lực tư duy và lập luận toán học. 	

- Cách tiến hành:

Bài 1. (Làm việc cá nhân)

- GV yêu cầu HS đọc đề bài.
- GV hỏi: Muốn tính diện tích hình thang, ta làm như thế nào?

- GV yêu cầu HS làm việc cá nhân hoàn thành bài tập vào vở.

a	12 cm	14 dm	6 m	20 cm
b	8 cm	6 dm	4 m	15 cm
h	6 cm	10 dm	4 m	10 cm
Diện tích hình thang	?	?	?	?

- GV yêu cầu HS lên trình bày kết quả.
- GV gọi HS nhận xét.
- GV nhận xét, tuyên dương.

Bài 2: Chọn câu trả lời đúng.

Diện tích hình thang có độ dài 2 đáy lần lượt là 25cm và 15cm; chiều cao 1dm là:
A.4 cm² B.2 cm² C.2 dm² D.4 dm²

- GV yêu cầu HS đọc đề bài.
- GV yêu cầu HS nhận xét đơn vị đo của 2 đáy với chiều cao.
- GV hỏi: Trước khi tính diện tích hình thang, ta phải làm gì?
- GV yêu cầu HS hoạt động nhóm đôi để lựa chọn đáp án đúng.
- GV gọi đại diện các nhóm chia sẻ kết quả.

- GV gọi các nhóm nhận xét.
- GV nhận xét, tuyên dương.

Bài 3: Tính diện tích con thuyền như hình dưới đây, biết rằng mỗi ô vuông có cạnh dài 1cm.

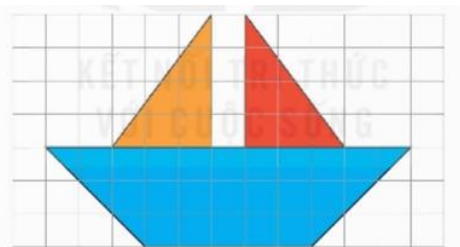

- GV yêu cầu HS đọc đề bài và quan sát hình vẽ trong SGK.
- GV hỏi: Để tính diện tích con thuyền, ta phải làm như thế nào?

- HS đọc đề bài.
- HS trả lời: Ta lấy tổng độ dài 2 đáy nhân với chiều cao (cùng đơn vị đo) rồi chia cho 2.
- HS hoàn thành bài tập vào vở.

- HS trình bày kết quả.
- HS nhận xét.
- HS lắng nghe.

- HS đọc đề bài.
- HS trả lời: Không cùng đơn vị đo.
- HS trả lời: Đổi cùng đơn vị đo.
- HS hoạt động nhóm đôi.

- Đại diện các nhóm chia sẻ kết quả.
- Kết quả: Đáp án C.
- Các nhóm nhận xét.
- HS lắng nghe.

- HS đọc đề bài và quan sát hình vẽ.

- HS trả lời: tính diện tích thân con

- GV có thể gợi mở bằng cách đặt một số câu hỏi:

+ Thân thuyền có dạng hình gì? Để tính diện tích hình thang đó, cần biết những kích thước nào? Có xác định được độ dài hai đáy và chiều cao không?

+ Mỗi cánh buồm có dạng hình gì? Để tính diện tích hình tam giác, cần biết những kích thước nào? Có xác định được độ dài đáy và chiều cao tương ứng không?

- GV yêu cầu HS hoạt động nhóm 4 để tính diện tích con thuyền.

- GV gọi đại diện các nhóm trình bày kết quả.

- GV yêu cầu các nhóm khác nhận xét.

- GV Nhận xét, tuyên dương.

Bài 4:

- GV yêu cầu HS đọc đề bài.



- GV hỏi: + Đề cho biết gì?

+ Đề yêu cầu gì?

+ Làm thế nào để tính?

thuyền và diện tích từng cánh buồm rồi cộng các kết quả lại với nhau.

- Hình thang. Độ dài hai đáy và chiều cao. Dựa vào độ dài các ô vuông.

- Hình tam giác. Độ dài đáy và chiều cao tương ứng. Dựa vào độ dài các ô vuông.

- HS hoạt động nhóm 4.

- Đại diện các nhóm trình bày kết quả.

- Kết quả:

Bài giải

Diện tích thân thuyền là:

$$(11 + 5) \times 3 : 2 = 24 \text{ (cm}^2\text{)}$$

Diện tích mỗi cánh buồm là:

$$3 \times 4 : 2 = 6 \text{ (cm}^2\text{)}$$

Diện tích con thuyền là:

$$24 + 6 \times 2 = 36 \text{ (cm}^2\text{)}$$

Đáp số: 36 cm².

- Các nhóm nhận xét.

- HS chú ý lắng nghe.

- HS đọc đề bài.

- HS trả lời: + Độ dài hai đáy của mảnh đất dạng hình thang là 35m và 15 m, chiều cao là 20 m. Mỗi mét vuông cỏ có giá tiền là 45000 đồng.

+ Tính số tiền mua cỏ để

<ul style="list-style-type: none"> - GV yêu cầu HS làm bài tập vào vở. - GV gọi HS lên bảng trình bày. - GV yêu cầu HS trao đổi vở cho nhau. - GV Nhận xét, tuyên dương. 	<p>vừa đủ phủ kín mảnh đất đó.</p> <p>+ Đầu tiên phải tính diện tích mảnh đất. Sau đấy, tính số tiền mua cỏ để phủ kín mảnh đất.</p> <ul style="list-style-type: none"> - HS làm bài tập vào vở. - HS trình bày. <p style="text-align: center;"><i>Bài giải</i></p> <p>Diện tích mảnh đất hình thang là:</p> $(35 + 15) \times 20 : 2 = 500 \text{ (m}^2\text{)}$ <p>Số tiền mua cỏ là:</p> $45\,000 \times 500 = 22\,500\,000 \text{ (đồng)}$ <p style="text-align: center;"><i>Đáp số: 22 500 000 đồng.</i></p> <ul style="list-style-type: none"> - HS trao đổi vở cho nhau. - HS lắng nghe rút kinh nghiệm.
--	---

<p>3. Vận dụng trải nghiệm.</p> <ul style="list-style-type: none"> - Mục tiêu: + củng cố những kiến thức đã học trong tiết học để học sinh khắc sâu nội dung. + Vận dụng kiến thức đã học vào thực tiễn. + Tạo không khí vui vẻ, hào hứng, lưu luyến sau khi học sinh bài học. - Cách tiến hành: 	
<ul style="list-style-type: none"> - GV tổ chức vận dụng bằng hình thức trò chơi "ai nhanh, ai đúng" để học sinh nhận biết các đồ vật có dạng hình tam giác và các đồ vật có dạng hình thang. - GV yêu cầu HS "tìm các vật có dạng hình tam giác hoặc hình thang trong thực tế". - GV tổ chức 2 nhóm tham gia trải nghiệm: Một nhóm tìm đồ vật có dạng hình tam giác; một nhóm tìm đồ vật có dạng hình thang. Nhóm nào tìm được nhanh và nhiều nhất sẽ được tuyên dương. - Nhận xét, tuyên dương. 	<ul style="list-style-type: none"> - HS tham gia để vận dụng kiến thức đã học vào thực tiễn. - HS xung phong tham gia chơi. - HS lắng nghe để vận dụng vào thực tiễn.

IV. ĐIỀU CHỈNH SAU BÀI DẠY:

.....

.....

.....

TUẦN 13:

PHẦN 1: CÔNG NGHỆ VÀ ĐỜI SỐNG

Bài 5: SỬ DỤNG ĐIỆN THOẠI (T1)

I. YÊU CẦU CẦN ĐẠT:

1. Năng lực đặc thù:

Năng lực công nghệ:

- Nhận thức công nghệ: Trình bày được tác dụng của điện thoại. Nhận biết và nêu được các bộ phận cơ bản của điện thoại.

- Giao tiếp công nghệ; Mô tả được điện thoại gồm các bộ phận cơ bản nào. Mô tả được tác dụng của điện thoại.

- Đánh giá công nghệ: Đưa ra lí do thích hay không thích sử dụng điện thoại.

2. Năng lực chung.

- Năng lực tự chủ, tự học: Chủ động, tích cực tìm hiểu tác dụng của điện thoại và các bộ phận cơ bản của điện thoại.

- Năng lực giải quyết vấn đề và sáng tạo: Nêu được một số lợi ích của điện thoại đối với cuộc sống.

- Năng lực giao tiếp và hợp tác: Nhận biết và trao đổi với bạn và mọi người về tác dụng của điện thoại và các bộ phận cơ bản của điện thoại; trình bày được lí do thích hay không thích điện thoại; Có thói quen trao đổi, thảo luận cùng nhau hoàn thành nhiệm vụ dưới sự hướng dẫn của giáo viên.

3. Phẩm chất.

- Phẩm chất chăm chỉ: Ham học hỏi tìm tòi để mở rộng hiểu, biết vận dụng những kiến thức đã học về điện thoại vào cuộc sống.

- Phẩm chất trách nhiệm: Có ý thức trách nhiệm với lớp, tôn trọng tập thể. Yêu thích môn công nghệ.

II. ĐỒ DÙNG DẠY HỌC

- SGK và các thiết bị, học liệu và đồ dùng phục vụ cho tiết dạy.

III. HOẠT ĐỘNG DẠY HỌC

Hoạt động của giáo viên	Hoạt động của học sinh
1. Khởi động: - Mục tiêu: + Tạo không khí vui vẻ, phấn khởi trước giờ học. + Thông qua khởi động, giáo viên dẫn dắt bài mới hấp dẫn để thu hút học sinh tập trung. - Cách tiến hành:	
- GV yêu cầu HS quan sát bức tranh mở đầu trong SGK (trang 19). + GV tổ chức cho HS tham gia hoạt động	- Cả lớp quan sát tranh.

đóng vai theo nhóm ba để gọi điện cho bố hỏi thăm tình hình sức khoẻ và bày tỏ tình cảm với bố.

- GV mời hai nhóm trình bày.



- Các nhóm còn lại quan sát và nêu nhận xét về việc sử dụng điện thoại

- GV nhận xét và dẫn dắt vào bài mới:

Trong cuộc sống hằng ngày chiếc điện thoại luôn đi theo con người như hình với bóng, chúng ta sử dụng điện thoại để giao tiếp, trao đổi thông tin, cập nhật tin tức bất kì nơi đâu, điện thoại không thể thiếu đối với mỗi con người. Hôm nay, lớp chúng mình sẽ cùng nhau đến với bài 5 “Sử dụng điện thoại”.

- HS1: Người mẹ cầm điện thoại và thể hiện tình cảm bằng ánh nhìn trìu mến với bố.

- HS2: Người con hỏi thăm sức khoẻ bố và bày tỏ tình cảm của hai mẹ con với bố.

- HS3: Người bố vui vẻ bày tỏ tình cảm với hai mẹ con và thể hiện nỗi buồn khi phải xa gia đình.

- HS lắng nghe.

2. Hoạt động khám phá:

- Mục tiêu:

+ Học sinh trình bày được vai trò của sản phẩm công nghệ trong đời sống.

- Cách tiến hành:

Hoạt động khám phá 1. Tìm hiểu tác dụng của điện thoại.

- GV yêu cầu HS quan sát hình 1 (SGK trang 19) và cho biết tác dụng của điện thoại. (HS làm việc cá nhân).

- GV gọi 2 – 3 HS nêu tác dụng của điện thoại.

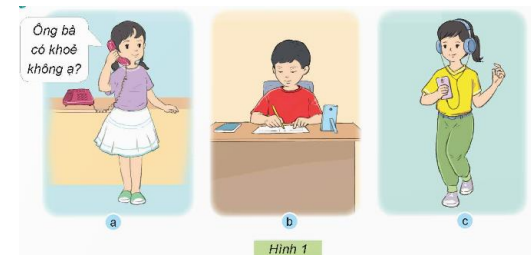

- GV cho HS xem một đoạn video về tác dụng của điện thoại.

- GV yêu cầu HS thảo luận nhóm và trả lời

- HS quan sát tranh.

- 2 – 3 HS nêu tác dụng của điện thoại.

- HS xem video.

- HS thảo luận nhóm và trả lời câu hỏi.

các câu hỏi khi đã xem xong video.

- + Điện thoại được sử dụng để làm gì?
 - + Điện thoại mang đến lợi ích gì cho con người?
 - + Em thường sử dụng điện thoại để làm gì?
 - + Em có thích sử dụng điện thoại không? Vì sao?
- GV mời đại diện nhóm trình bày.

- GV nhận xét, tuyên dương.
 - GV kết luận:
 - + Điện thoại dùng để liên lạc.
 - + Điện thoại di động hiện đại còn hỗ trợ các tiện ích khác như: nghe nhạc, xem phim, định vị, truy cập Internet...
 - + Điện thoại có thể để bàn (điện thoại cố định) hoặc điện thoại cầm theo người (điện thoại di động).
- GV yêu cầu HS quan sát hình 2 (SGK trang 20) và giảng giải thêm:



Chiếc điện thoại đầu tiên được ra đời từ năm 1876. Điện thoại đã được nghiên cứu và cải tiến với nhiều kiểu dáng và tính năng khác nhau.

Hoạt động khám phá 2. Tìm hiểu các bộ phận cơ bản của điện thoại.

- GV phát cho mỗi nhóm 1 hình ảnh điện thoại cố định, 1 hình ảnh điện thoại di động và các thẻ tên của các bộ phận trên mỗi điện thoại.
- GV yêu cầu các nhóm thảo luận và gắn thẻ tên vào đúng các bộ phận tương ứng của điện thoại. Nhóm nào thực hiện nhanh nhất và chính xác nhất sẽ chiến thắng.
- GV mời nhóm trình bày, các nhóm khác

- Đại diện các nhóm trình bày kết quả thảo luận.
 - Nhóm khác nhận xét
- HS lắng nghe.

- HS quan sát và lắng nghe.

- Các nhóm nhận hình và thẻ.

- Các nhóm thảo luận và tiến hành thực hiện theo yêu cầu.

- Đại diện các nhóm trình bày kết quả và nhận xét lẫn nhau.

+ Điện thoại cố định: gồm 2 bộ phận:

1. Ống nghe và nói
2. Bàn phím

+ Điện thoại di động:

1. Loa

nhận xét.



a



b

Điện thoại cố định

Điện thoại di
động

2. Màn hình
3. Nút chỉnh âm lượng
4. Camera
5. Nút bật/ tắt nguồn
6. Micro
7. Cổng cắm nguồn (sạc pin)

- HS nhắc lại các bộ phận của điện thoại cố định và điện thoại di động.

- GV nhận xét, tuyên dương và kết luận:
- + **Điện thoại cố định gồm hai bộ phận cơ bản: ống nghe và nói, bàn phím.**
- + **Điện thoại di động gồm nhiều bộ phận: loa, micro, màn hình, camera, nút chỉnh âm lượng, nút bật/ tắt nguồn, cổng cắm nguồn, đèn pin...**
- GV gọi HS nhắc lại.

3. Hoạt động luyện tập.

- Mục tiêu:
- + Củng cố những kiến thức về vai trò của sản phẩm công nghệ trong đời sống.
- + Rèn luyện kỹ năng để góp phần phát triển năng lực công nghệ, năng lực thẩm mỹ.
- Cách tiến hành:

Hoạt động trò chơi: “Hiểu ý đồng đội”

- GV tổ chức trò chơi “Hiểu ý đồng đội”.
- Luật chơi:
- + Hai đội tham gia trò chơi tương ứng với hai nhóm.
- + Mỗi nhóm sẽ có hình các bộ phận của điện thoại, chỉ 1 thành viên của nhóm được xem hình và diễn đạt bằng hành động, cử

- HS lắng nghe luật chơi.
- HS tham gia chơi.

<p>chỉ, điệu bộ, không được dùng lời để giải thích.</p> <p>+ Các thành viên còn lại sẽ đoán tên bộ phận của điện thoại.</p> <p>+ Tên bộ phận nào đoán đúng sẽ được đánh lên bảng lớp của đội đó. Bộ phận đoán chưa đúng không được đánh lên bảng.</p> <p>+ Trong 5 phút, đội nào có số bộ phận được đoán đúng nhiều nhất sẽ là đội chiến thắng.</p> <p>- GV tổng kết trò chơi.</p> <p>- GV nhận xét chung tuyên dương các nhóm.</p>	<p>- HS lắng nghe, rút kinh nghiệm.</p>
<p>4. Vận dụng trải nghiệm.</p> <p>- Mục tiêu:</p> <p>+ củng cố những kiến thức đã học trong tiết học để học sinh khắc sâu nội dung.</p> <p>+ Vận dụng kiến thức đã học vào thực tiễn. Qua đó phát triển năng lực công nghệ và năng lực thẩm mỹ.</p> <p>+ Tạo không khí vui vẻ, hào hứng, lưu luyến sau khi học sinh bài học.</p> <p>- Cách tiến hành:</p>	
<p>- GV mời HS chia sẻ về chiếc điện thoại của em hoặc của người thân trong gia đình em. Nêu lí do em thích hay không thích sử dụng điện thoại, vì sao?</p> <p>- GV nhận xét tuyên dương.</p> <p>- Nhận xét sau tiết dạy.</p> <p>- Dặn dò về nhà.</p>	<p>- HS tham gia chia sẻ.</p> <p>- HS lắng nghe, rút kinh nghiệm.</p>

IV. ĐIỀU CHỈNH SAU BÀI DẠY:

.....

.....

.....

.....

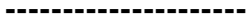

ÔN TOÁN

Bài 26: HÌNH THANG. DIỆN TÍCH HÌNH THANG (T3)

I. YÊU CẦU CẦN ĐẠT.

1. Năng lực đặc thù:

- Học sinh hình thành được cách tính diện tích hình thang dựa vào diện tích các hình đã học trước đó, từ đây nhận diện về ghi nhớ được cách tính diện tích hình thang.
- Học sinh vận dụng được cách tính diện tích của hình thang để giải quyết một số tình huống thực tế.
- Học sinh có cơ hội phát triển năng lực tư duy và lập luận toán học, giao tiếp toán học.

2. Năng lực chung.

- Năng lực tự chủ, tự học: Biết tự giác học tập, làm bài tập và các nhiệm vụ được giao.
- Năng lực tư duy và giải quyết vấn đề Toán học: tham gia tốt trò chơi, giải quyết các bài tập, vận dụng.
- Năng lực giao tiếp và hợp tác: Phát triển năng lực giao tiếp trong hoạt động nhóm.
- Năng lực sử dụng công cụ phương tiện toán học

3. Phẩm chất.

- Phẩm chất nhân ái: Có ý thức giúp đỡ lẫn nhau trong hoạt động nhóm để hoàn thành nhiệm vụ.
- Phẩm chất chăm chỉ: Có ý thức tự giác học tập, trả lời câu hỏi; làm tốt các bài tập.
- Phẩm chất trách nhiệm: Biết giữ trật tự, lắng nghe và học tập nghiêm túc.

II. ĐỒ DÙNG DẠY HỌC.

- Kế hoạch bài dạy, bài giảng Power point.
- SGK và các thiết bị, học liệu phụ vụ cho tiết dạy.

III. HOẠT ĐỘNG DẠY HỌC.

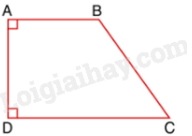
Hoạt động của giáo viên	Hoạt động của học sinh
1. Hoạt động Khởi động:	
<p>- GV tổ chức trò chơi để khởi động bài học. Cho hình thang ABCD như hình sau:</p>  <p>+ Câu 1: Hình thang ABCD có một cặp cạnh song song với nhau. Đó là cặp cạnh nào?</p> <p>+ Câu 2: Hình thang ABCD có mấy cạnh đáy?</p> <p>+ Câu 3: Trong hình thang ABCD, có mấy góc vuông</p> <p>- GV Nhận xét, tuyên dương.</p>	<p>- HS tham gia trò chơi</p> <p>+ Trả lời: + AB và CD</p> <p>+ 2 cạnh đáy: AB và CD</p> <p>+ 2 góc vuông</p> <p>- HS lắng nghe.</p>
2. Hoạt động Thực hành, Luyện tập	
Bài 1. (Vở bài tập Toán lớp 5 trang 93)	

Viết câu trả lời thích hợp vào chỗ chấm.

a) Diện tích của hình thang có độ dài hai đáy là 5 cm và 7 cm, chiều cao 4 cm là:.....

a) Diện tích của hình thang có độ dài hai đáy là 12 dm và 8 dm, chiều cao 5 dm là:.....

- GV yêu cầu HS đọc đề bài.
- GV mời HS làm việc nhóm đôi: thực hiện tính diện tích hình thang trong bài tập 1.
- GV mời các nhóm báo cáo kết quả.

- Mời các nhóm khác nhận xét, bổ sung.
- GV nhận xét tuyên dương (sửa sai)

Bài 2: (Vở bài tập Toán lớp 5 trang 93)

Viết tiếp vào chỗ chấm cho thích hợp.

Dùng 6 cái bàn giống nhau với mặt bàn hình thang có kích thước như hình 1 để ghép thành một bàn đa năng như hình 2.

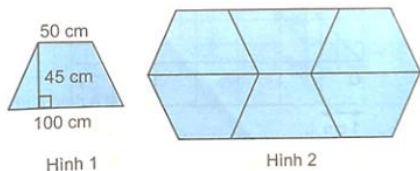

- GV yêu cầu HS đọc đề bài.
- GV hỏi :
 - + Để tính diện tích mặt bàn đa năng, cần tính được gì?
 - + Tính diện tích 1 mặt bàn hình thang như thế nào?
 - + Độ dài hai đáy và chiều cao của mặt bàn có dạng hình thang bằng bao nhiêu?
- GV yêu cầu HS làm việc cá nhân hoàn thành bài tập vào vở BT.

- HS đọc đề bài.
- HS làm việc theo nhóm đôi.

- Các nhóm báo cáo kết quả.

c) Diện tích hình thang là:

$$(5+7) \times 4 : 2 = 24 \text{ (cm}^2\text{)}$$

d) Diện tích hình thang là:

$$(12+8) \times 5 : 2 = 50 \text{ (dm}^2\text{)}$$

- Các nhóm khác nhận xét
- HS lắng nghe rút kinh nghiệm.

- HS đọc yêu cầu bài tập

+ Tính diện tích 1 mặt bàn hình thang.

+ Dựa vào độ dài hai đáy và chiều cao đã cho trong Hình 1.

+ Độ dài hai đáy lần lượt là 100 cm; 50 cm và chiều cao là 45 cm.

- HS hoàn thành vào vở

- GV gọi HS lên trình bày bài.

- GV yêu cầu HS trao đổi vở BT cho nhau.
- GV nhận xét, tuyên dương.

Bài 3 (Vở bài tập Toán lớp 5 trang 94) Hình dưới đây cho biết phần trồng lúa và trồng ngô trên một thửa ruộng có dạng hình thang vuông. Tính diện tích thửa ruộng đó.

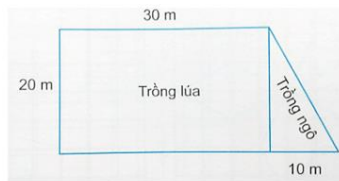

- GV yêu cầu HS đọc đề bài.

- GV hỏi :

+ Thửa ruộng cần tính hình gì?

+ Để tính diện tích thửa ruộng ta cần tìm gì

+ Nêu cách tính đáy lớn?

-GV cho HS làm vở BT

-GV nhận xét

- HS lên trình bày bài.

- Kết quả:

Bài giải

Diện tích mỗi mặt bàn hình thang là:

$$(100 + 50) \times 45 : 2 = 3\,375 \text{ (cm}^2\text{)}$$

Diện tích mặt bàn đa năng là:

$$3\,375 \times 6 = 20\,250 \text{ (cm}^2\text{)}$$

Đáp số: 20 250 cm².

- HS trao đổi vở BT cho nhau.

- HS chú ý lắng nghe.

- HS đọc yêu cầu bài tập

+ Hình thang

+ Tìm đáy bé

Đáy bé + 10m

- HS hoàn thành vào vở

Bài giải

Độ dài đáy lớn là:

$$30 + 10 = 40 \text{ (m)}$$

Diện tích thửa ruộng hình thang

$$(40 + 30) \times 20 : 2 = 700 \text{ (m}^2\text{)}$$

Đáp số: 700 m².

3. Hoạt động Vận dụng trải nghiệm.

Bài 4 (Vở bài tập Toán lớp 5 trang 94) Khoanh vào chữ đặt trước câu trả lời đúng

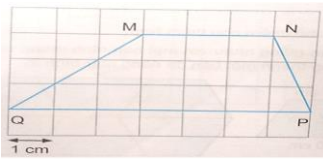

Diện tích hình thang MNPQ là:

- A. 15 cm^2 B. 30 cm
 C. 15 cm D. 30 cm

- GV cho HS thảo luận nhóm đôi tính diện tích của hình thang

- HS đọc yêu cầu

-HS thảo luận nhóm đôi tính diện tích

-HS đại diện nhóm trình bày

Độ dài đáy nhỏ MN là:

$$1 \times 3 = 3 \text{ (cm)}$$

Độ dài đáy lớn QP là:

$$1 \times 7 = 7 \text{ (cm)}$$

Độ dài chiều cao là:

$$1 \times 3 = 3 \text{ (cm)}$$

Diện tích hình thang MNPQ là:

$$(3+7) \times 3 \div 2 = 15 \text{ (cm}^2\text{)}$$

Đáp số: 15 cm^2

-Đáp án đúng là câu A

- HS lắng nghe để vận dụng vào thực tiễn.

- GV Nhận xét, tuyên dương.

IV. ĐIỀU CHỈNH SAU BÀI DẠY:

.....

ÔN TIẾNG VIỆT

VIẾT: VIẾT ĐOẠN VĂN THỂ HIỆN TÌNH CẢM, CẢM XÚC VỀ MỘT CÂU CHUYỆN.

I. YÊU CẦU CẦN ĐẠT.

1. Năng lực đặc thù:

- Nhớ lại cách viết đoạn văn thể hiện tình cảm, cảm xúc đã học ở lớp 4 để dễ dàng nhận biết được những điểm mới về yêu cầu của đoạn văn thể hiện tình cảm, cảm xúc về một câu chuyện.

- Góp phần phát triển năng lực ngôn ngữ.

- Biết vận dụng kiến thức từ bài học để vận dụng vào thực tiễn.

2. Năng lực chung.

- Năng lực tự chủ, tự học: Tích cực học tập, tiếp thu kiến thức để thực hiện tốt nội dung bài học.

- Năng lực giải quyết vấn đề và sáng tạo: Nâng cao kỹ năng viết đơn, vận dụng bài đọc vào thực tiễn.

- Năng lực giao tiếp và hợp tác: Phát triển năng lực giao tiếp trong trò chơi và hoạt động nhóm.

3. Phẩm chất.

- Phẩm chất nhân ái: Thông qua câu chuyện, biết đồng cảm, chia sẻ yêu thương mọi người xung quanh; nhận ra được vẻ đẹp của cuộc sống.

- Phẩm chất chăm chỉ: Có ý thức tự giác trong học tập, trò chơi và vận dụng.

- Phẩm chất trách nhiệm: Biết giữ trật tự, lắng nghe và học tập nghiêm túc.

II. ĐỒ DÙNG DẠY HỌC.

- Kế hoạch bài dạy, bài giảng Power point.

- VBT và các thiết bị, học liệu phụ vụ cho tiết dạy.

III. HOẠT ĐỘNG DẠY HỌC.

Hoạt động của giáo viên	Hoạt động của học sinh
1. Hoạt động Khởi động:	
<ul style="list-style-type: none"> - GV tổ chức trò chơi để khởi động bài học. + Câu 1: Đoạn văn cần có mấy phần? + Câu 2: Đoạn văn nêu tình cảm, cảm xúc cần nêu được gì? + Câu 3: Kể tên các phần có trong đoạn văn. + Câu 4: Kể tên các câu chuyện mà em yêu thích? - GV Nhận xét, tuyên dương. - GV dùng tranh minh họa hoặc dựa vào trò chơi để khởi động vào bài mới. 	<ul style="list-style-type: none"> - HS tham gia trò chơi + Trả lời: 3 + Trả lời: Đoạn văn nêu tình cảm, cảm xúc cần nêu được tình cảm, cảm xúc. + Trả lời: Mở đầu, triển khai, kết thúc. + HS trả lời - HS lắng nghe. - Học sinh thực hiện.
2. Hoạt động Thực hành, Luyện tập	
<p>a. Hướng dẫn HS làm bài</p> <p>1. (Vở bài tập Tiếng Việt lớp 5 trang 90)Dựa vào các ý đã tìm được trong hoạt động Viết ở Bài 22, viết đoạn văn theo yêu cầu của đề bài.</p> <ul style="list-style-type: none"> - GV mời 1 học sinh đọc yêu cầu. + Nội dung phần mở đầu của đoạn văn nêu tình cảm, cảm xúc là gì? + Phần triển khai có những nội dung gì? + Phần kết thúc có nội dung gì? - GV mời 1 HS đọc lại các ý đã tìm từ 	<ul style="list-style-type: none"> - 1 HS đọc yêu cầu bài 1. Cả lớp lắng nghe bạn đọc. + Giới thiệu khái quát về câu chuyện và nêu ấn tượng chung về câu chuyện. + Kể tóm tắt nội dung câu chuyện; Nêu những điều em yêu thích ở câu chuyện và nêu rõ tình cảm, cảm xúc của em. + Khẳng định tình cảm, cảm xúc của em. - 1 HS đọc lại bài làm của tiết trước.

<p>buổi học trước.</p> <p>b. Hỗ trợ HS trong quá trình viết đoạn văn</p> <ul style="list-style-type: none"> - GV yêu cầu HS viết đoạn văn dựa vào các ý đã tìm. Nhắc nhở HS đảm bảo đủ 3 phần: mở đầu, triển khai, kết thúc. * GV cần lưu ý thời gian viết đoạn văn và đọc soát đoạn văn. <p>2. Đọc soát và chỉnh sửa.</p> <ul style="list-style-type: none"> - HS làm xong, GV yêu cầu HS tự đọc lại bài của mình để phát hiện lỗi theo các gợi ý trong sách. - GV kiểm tra một số vở HS làm xong nhanh. - GV mời HS đọc một đoạn văn trước lớp. - GV mời HS nhận xét - GV nhận xét, sửa lỗi (nếu có) 	<ul style="list-style-type: none"> - HS làm cá nhân vào vở BT - HS tự đọc lại bài, sửa lỗi (nếu có) - 1 vài HS đọc bài - HS nhận xét - HS lắng nghe
<p>3. Hoạt động Vận dụng trải nghiệm.</p> <ul style="list-style-type: none"> - GV hướng dẫn HS thảo luận với bạn bè để thực hiện yêu cầu ở hoạt động vận dụng. <p>Tìm đọc truyện <i>Dế Mèn phiêu lưu kí</i> của nhà văn Tô Hoài. Viết 4 – 5 câu nêu suy nghĩ của em về nhân vật Dế Mèn.</p> <ul style="list-style-type: none"> + Tìm đọc truyện <i>Dế Mèn phiêu lưu kí</i> của nhà văn Tô Hoài. + Em hãy ghi lại tình cảm, cảm xúc của bản thân khi đọc tác phẩm <i>Dế Mèn phiêu lưu kí</i>. 	<ul style="list-style-type: none"> - HS thảo luận với bạn - HS lắng nghe, thực hiện. <p>Nhân vật Dế Mèn trong <i>Dế Mèn phiêu lưu kí</i> của nhà văn Tô Hoài là nhân vật để lại cho em nhiều suy nghĩ. Dế Mèn là một chàng dế khỏe mạnh và cường tráng. Cậu ta có vẻ đẹp về hình thể, nhưng về tính tình thì còn kiêu căng, ngạo mạn dẫn đến hậu quả cho bạn bè xung quanh và chính bản thân. Qua bài học đó cùng với bản tính trượng nghĩa, trong hành trình phiêu lưu Dế Mèn đã giúp đỡ rất nhiều người, để lại ấn tượng tốt trong lòng bè bạn. Em thật sự yêu thích nhân vật này.</p> <ul style="list-style-type: none"> - HS lắng nghe.

- GV yêu cầu tiết học sau HS trình bày trước lớp.
- GV nhận xét tiết dạy.
- Dặn dò bài về nhà.

IV. ĐIỀU CHỈNH SAU BÀI DẠY:

.....

.....

.....

.....

Thứ Năm, ngày 28 tháng 11 năm 2024

TIẾNG VIỆT

Tiết 3: VIẾT

ĐÁNH GIÁ, CHỈNH SỬA ĐOẠN VĂN TÌNH CẢM, CẢM XÚC VỀ MỘT
CÂU CHUYỆN.

I. YÊU CẦU CẦN ĐẠT.

1. Năng lực đặc thù:

- Chỉnh sửa, rút kinh nghiệm về cách viết đoạn văn nêu tình cảm, cảm xúc về một câu chuyện.
- Phát triển năng lực ngôn ngữ.
- Biết vận dụng kiến thức từ bài học để vận dụng vào thực tiễn: Biết sử dụng câu văn đúng, hay và phù hợp với hoàn cảnh.

2. Năng lực chung.

- Năng lực tự chủ, tự học: Tích cực học tập, tiếp thu kiến thức để thực hiện tốt nội dung bài học.
- Năng lực giải quyết vấn đề và sáng tạo: Nâng cao kỹ năng kể lại một câu chuyện đã đọc hoặc đã nghe, vận dụng bài đọc vào thực tiễn.
- Năng lực giao tiếp và hợp tác: Phát triển năng lực giao tiếp trong trò chơi và hoạt động nhóm.

3. Phẩm chất.

- Phẩm chất nhân ái: Thông qua bài học, biết trân trọng, yêu quý bạn bè.
- Phẩm chất chăm chỉ: Có ý thức tự giác trong học tập, trò chơi và vận dụng.
- Phẩm chất trách nhiệm: Biết giữ trật tự, lắng nghe và học tập nghiêm túc.

II. ĐỒ DÙNG DẠY HỌC.

- Kế hoạch bài dạy, bài giảng Power point.
- SGK và các thiết bị, học liệu phụ vụ cho tiết dạy.

III. HOẠT ĐỘNG DẠY HỌC.

Hoạt động của giáo viên	Hoạt động của học sinh
<p>1. Khởi động:</p> <ul style="list-style-type: none">- Mục tiêu:+ Tạo không khí vui vẻ, phấn khởi trước giờ học.+ Kiểm tra kiến thức đã học của học sinh ở bài trước.- Cách tiến hành:	
<ul style="list-style-type: none">- GV tổ chức trò chơi để khởi động bài học.+ Câu 1: Bố cục của một đoạn văn gồm mấy phần?+ Câu 2: Để viết được một đoạn văn chúng ta cần làm gì?- GV nhận xét, tuyên dương.	<ul style="list-style-type: none">- HS tham gia trò chơi+ Bố cục của một đoạn văn gồm 3 phần: mở đoạn, triển khai và kết thúc+ Tìm các ý cho đoạn văn- HS lắng nghe.

<p>- GV giới thiệu vào bài mới.</p>	<p>- Học sinh thực hiện.</p>
<p>2. Hoạt động.</p> <p>- Mục tiêu:</p> <p>+ Cùng cố được kĩ năng viết đoạn văn nêu tình cảm, cảm xúc về một câu chuyện. Học được điều hay từ bài viết của bạn. Nhận ra lỗi và biết cách sửa lỗi bài viết theo nhận xét, góp ý của thầy cô</p> <p>+ Phát triển năng lực ngôn ngữ.</p> <p>- Cách tiến hành:</p>	
<p>Bài 1. Nghe thầy cô giáo nhận xét chung</p> <p>- GV nhận xét về ưu điểm và hạn chế trong bài làm của HS.</p> <p>+ Những ưu điểm: biết kể tóm tắt câu chuyện, biết thể hiện được cảm xúc của bản thân về câu chuyện...</p> <p>+ Những hạn chế: viết lạc sang hướng kể về câu chuyện, không thể hiện được rõ cảm xúc về câu chuyện, dùng từ ngữ chưa chính xác, câu sai ngữ pháp (thiếu chủ ngữ, vị ngữ,...)</p> <p>- GV đưa ra những tiến bộ và còn những hạn chế cần khắc phục.</p> <p>Bài 2. Đọc lại bài viết của em và nhận xét của thầy cô để biết ưu điểm và hạn chế trong bài.</p> <p>- GV yêu cầu HS đọc lại bài viết của mình và nhận xét của thầy cô giáo.</p> <p>+ Những điều yêu thích ở câu chuyện.</p> <p>+ Cách thể hiện tình cảm, cảm xúc.</p> <p>+ Các câu trong đoạn văn có bám sát vào câu chủ đề của đoạn không? Vì sao?</p> <p>+ Viết được câu văn hay.</p> <p>+ Viết đúng chính tả.</p> <p>+.....</p> <p>Bài 3. Trao đổi bài làm với bạn để học tập các ưu điểm của nhau.</p> <p>- GV yêu cầu HS trao đổi bài làm cho nhau.</p> <p>+ Bài viết mạch lạc.</p> <p>+ Đoạn văn thể hiện được tình cảm, cảm xúc sâu sắc, chân thành.</p> <p>+ Câu văn hay, gây xúc động.</p> <p>+ Em học được điều gì từ bài viết của</p>	<p>- HS chú ý lắng nghe.</p> <p>- HS chú ý lắng nghe.</p> <p>- HS đọc đọc lại bài viết của mình.</p> <p>+ Nêu ý kiến của mình tìm ra cái hay rút kinh nghiệm cho bản thân.</p> <p>- HS trao đổi vở cho nhau.</p>

<p>bạn?</p> <p>+ Trong bài làm của bạn câu nào là câu chủ đề?</p> <p>+.....</p> <p>- GV yêu cầu HS sửa lỗi, viết lại những câu văn mà các em muốn chỉnh sửa cho hay hơn.</p> <p>- GV quan sát giúp đỡ.</p>	<p>- Sửa lỗi , viết vào vở</p>
<p>3. Vận dụng trải nghiệm.</p> <p>- Mục tiêu:</p> <p>+ Củng cố những kiến thức đã học trong tiết học để học sinh khắc sâu nội dung.</p> <p>+ Biết vận dụng kiến thức từ bài học để vận dụng vào thực tiễn: Biết sử dụng câu văn đúng, hay và phù hợp với hoàn cảnh để thể hiện tình cảm, cảm xúc đối với câu chuyện.</p> <p>+ Tạo không khí vui vẻ, hào hứng, lưu luyến sau khi học sinh bài học.</p> <p>- Cách tiến hành:</p>	
<p>- GV tổ chức vận dụng bằng trò chơi “Ai là người sáng tạo”.</p> <p>+ GV yêu cầu viết một đoạn văn nói về tình cảm của mình đối với một câu chuyện mà mình yêu thích.</p> <p>+ Chia lớp nhiều nhóm (tùy số lượng HS)</p> <p>+ Mời các nhóm trình bày.</p> <p>- GV nhận xét tiết dạy.</p> <p>- Dặn dò bài về nhà.</p>	<p>- HS tham gia để vận dụng kiến thức đã học vào thực tiễn.</p> <p>- Các nhóm tham gia vận dụng.</p> <p>- Cả lớp làm trọng tài: Nhận xét nhóm nào viết đúng, hay sẽ được chọn giải nhất, nhì , ba,...</p> <p>- HS lắng nghe, rút kinh nghiệm.</p>
<p>IV. ĐIỀU CHỈNH SAU BÀI DẠY:</p> <p>.....</p> <p>.....</p> <p>.....</p>	

TOÁN

CHỦ ĐỀ 5: MỘT SỐ HÌNH PHẪNG. CHU VI VÀ DIỆN TÍCH

Bài 27: ĐƯỜNG TRÒN. CHU VI VÀ DIỆN TÍCH HÌNH TRÒN. (T1)

I. YÊU CẦU CẦN ĐẠT.

1. Năng lực đặc thù:

- Học sinh nhận biết được đường tròn và cách vẽ đường tròn, phân biệt được hình tròn và đường tròn.
- Học sinh vận dụng được việc nhận biết các đặc điểm của hình tròn để giải quyết một số vấn đề trong thực tế.
- Phát triển năng lực tư duy và lập luận toán học.

2. Năng lực chung.

- Năng lực tự chủ, tự học: Biết tự giác học tập, làm bài tập và các nhiệm vụ được giao.
- Năng lực tư duy và giải quyết vấn đề Toán học: tham gia tốt trò chơi, giải quyết các bài tập, vận dụng.
- Năng lực giao tiếp và hợp tác: Phát triển năng lực giao tiếp trong hoạt động nhóm.
- Năng lực sử dụng công cụ phương tiện toán học

3. Phẩm chất.

- Phẩm chất nhân ái: Có ý thức giúp đỡ lẫn nhau trong hoạt động nhóm để hoàn thành nhiệm vụ.
- Phẩm chất chăm chỉ: Có ý thức tự giác học tập, trả lời câu hỏi; làm tốt các bài tập.
- Phẩm chất trách nhiệm: Biết giữ trật tự, lắng nghe và học tập nghiêm túc.

II. ĐỒ DÙNG DẠY HỌC.

- Bộ đồ dùng dạy học Toán
- Kế hoạch bài dạy, bài giảng Power point.
- SGK và các thiết bị, học liệu phụ vụ cho tiết dạy.

III. HOẠT ĐỘNG DẠY HỌC.

Hoạt động của giáo viên	Hoạt động của học sinh
1. Khởi động: - Mục tiêu: + Tạo không khí vui vẻ, khẩn khởi trước giờ học. + Kiểm tra kiến thức đã học của học sinh ở bài trước. - Cách tiến hành:	
- GV tổ chức trò chơi để khởi động bài học. + Câu 1: Kể tên các hình có 4 cạnh. + Câu 2: Kể tên hình có 3 cạnh. + Câu 3: Kể tên hình có 0 cạnh. + Câu 4: Đọc tên tâm, bán kính, đường kính của hình tròn dưới đây. - GV Nhận xét, tuyên dương. - GV dẫn dắt vào bài mới	- HS tham gia trò chơi + Trả lời: + Hình bình hành, hình thang, hình vuông, hình chữ nhật. + Hình tam giác. + Hình tròn. + Đường tròn tâm O, bán kính là OA, OB, AB là đường kính. - HS lắng nghe.
2. Khám phá: - Mục tiêu: + Nhận biết được đường tròn thông qua hình ảnh trực quan. + Biết cách vẽ đường tròn có tâm và bán kính cho trước. - Cách tiến hành:	
- GV giới thiệu tình huống qua tranh, mời HS quan sát và nêu tình huống:	- HS quan sát tranh và cùng nhau nêu tình huống:



- Tình huống a:

- + Bạn Mai tô màu hình gì?
- + Bạn Rô-bốt vẽ gì?
- + Dựa theo tình huống, hãy phân biệt hình tròn và đường tròn.

+ Bạn Rô- bốt dùng dụng cụ gì để vẽ đường tròn. Đường tròn có bán kính bao nhiêu?

+ GV có thể hướng dẫn cách vẽ một hình tinh: Đầu tiên, vẽ một đường tròn tâm O bán kính 15 cm. Sau đó, vẽ thêm các chi tiết bên trong và tô màu đường tròn này để được một hình tròn. Mẫu hành tinh sử dụng có thể là Sao Hoà để dễ vẽ.

- GV nhận xét, tuyên dương.

- Tình huống b: Vẽ đường tròn có tâm và bán kính cho trước (Dùng com pa để vẽ đường tròn tâm O bán kính 2 cm)

- GV yêu cầu HS nêu tên dụng cụ để vẽ đường tròn.

- GV yêu cầu HS dùng com pa để vẽ đường tròn tâm O bán kính 2 cm.

- GV yêu cầu học sinh quan sát video về cách vẽ đường tròn tâm O bán kính 2 cm kết hợp quan sát tranh trong SGK.

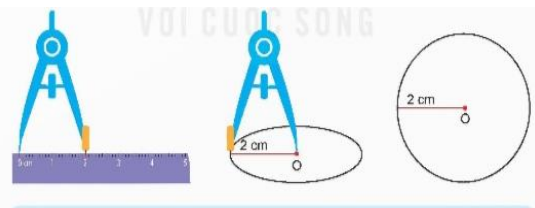

- GV gọi 2-3 HS nêu cách vẽ đường tròn tâm O bán kính 2 cm.

- + Mai tô màu hình tròn.
- + Bạn Rô-bốt vẽ đường tròn.
- + Hình tròn bao gồm đường tròn bên ngoài và toàn bộ phần bên trong hay đường tròn là phần bao quanh của hình tròn.

+ Com pa. Đường tròn có bán kính 15cm.

+ HS thực hành vẽ hành tinh.

- HS lắng nghe.

- HS trả lời: Miệng bát, miệng cốc, Com pa,...

- HS lấy com pa để vẽ đường tròn.

- HS theo dõi quan sát.

- 2-3 HS nêu.

<ul style="list-style-type: none"> - GV gọi HS nhận xét, bổ sung. - GV nhận xét, kết luận. 	<div style="background-color: #e0f0ff; padding: 5px; border: 1px solid #add8e6;"> <ul style="list-style-type: none"> Đặt một đầu com pa ở vị trí vạch 0 cm của thước kẻ, đầu còn lại ở vị trí vạch 2 cm của thước kẻ. Trên tờ giấy, đặt đầu nhọn com pa tại điểm O, sau đó quay com pa một vòng. Đầu chì vạch trên tờ giấy đường tròn tâm O bán kính 2 cm. </div> <ul style="list-style-type: none"> - HS nhận xét, bổ sung. - HS theo dõi.
<p>3. Luyện tập</p> <ul style="list-style-type: none"> - Mục tiêu: + Học sinh vẽ được đường tròn khi biết tâm và bán kính cho trước.. + Học sinh vận dụng được việc nhận biết các đặc điểm của hình tròn để giải quyết một số vấn đề trong thực tế. + Phát triển năng lực tư duy và lập luận toán học. - Cách tiến hành: 	
<p>Bài 1.</p> <p>a) Vẽ đường tròn tâm O bán kính 3cm.</p> <p>b) Vẽ đường tròn tâm I bán kính 35 mm.</p> <ul style="list-style-type: none"> - GV yêu cầu học sinh nêu cách vẽ đường tròn khi biết tâm và bán kính. - GV yêu cầu HS lấy com pa, thước kẻ. - GV yêu cầu HS làm việc theo nhóm đôi để vẽ đường tròn vào vở. - GV gọi 1 nhóm chia sẻ cách vẽ đường tròn của nhóm mình. <p>- GV yêu cầu các nhóm nêu sự khác biệt khi vẽ 2 đường tròn trong câu a và câu b.</p> <ul style="list-style-type: none"> - GV gọi HS nhận xét, bổ sung - GV nhận xét, tuyên dương. <p>Bài 2:</p> <p>a) - Giáo viên yêu cầu học sinh quan sát hình trong SGK rồi cho biết, để vẽ hình đó cần bao nhiêu đường tròn?</p>	<ul style="list-style-type: none"> - HS nêu. - HS lấy thước kẻ, com pa. - HS làm việc nhóm đôi, vẽ đường tròn vào vở. - Đại diện nhóm chia sẻ: - HS nêu miệng kết quả: Cách sử dụng com pa lấy độ dài bán kính, cách quay com pa sao cho đều và đẹp; Giữ chặt đầu trụ ở tâm, di chuyển nhẹ nhàng đầu bút chì. - Đại diện nhóm trình bày. + Đường tròn tâm O bán kính theo đơn vị xăng-ti-mét nên ta lấy độ dài bán kính theo đơn vị đo xăng-ti-mét. + Đường tròn tâm I bán kính theo đơn vị mi-li-mét nên ta lấy độ dài bán kính theo đơn vị đo mi-li-mét. - HS nhận xét, bổ sung. - HS lắng nghe. <p>- HS trả lời: 5 đường tròn.</p>

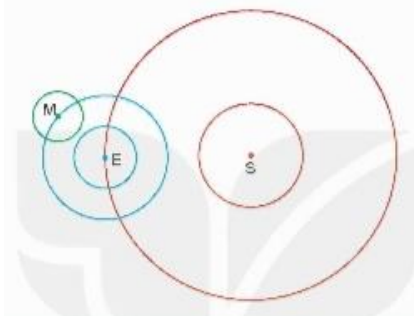
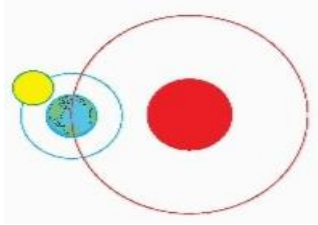
 <p>- GV yêu cầu học sinh nêu cách chia đường tròn thành các nhóm: nhóm đường tròn tâm S, nhóm đường tròn tâm E, nhóm đường tròn tâm M.</p> <p>- Giáo viên yêu cầu học sinh đọc và làm theo hướng dẫn.</p> <div style="border: 1px solid black; padding: 5px; background-color: #e0f0ff;"> <ul style="list-style-type: none"> • Bước 1: Vẽ đường tròn tâm S bán kính 25 mm và đường tròn tâm S bán kính 7 cm. • Bước 2: Lấy điểm E trên đường tròn tâm S bán kính 7 cm vừa vẽ. Vẽ đường tròn tâm E bán kính 15 mm và đường tròn tâm E bán kính 3 cm. • Bước 3: Lấy điểm M trên đường tròn tâm E bán kính 3 cm vừa vẽ. Vẽ đường tròn tâm M bán kính 12 mm. </div> <p>- GV yêu cầu HS đổi vở cho nhau để nhận xét cho nhau.</p> <p>- GV nhận xét, tuyên dương.</p>	<p>- HS thực hiện.</p> <p>- HS đọc và làm theo hướng dẫn.</p> <p>- HS đổi vở cho nhau.</p> <p>- Các nhóm khác nhận xét</p> <p>- HS lắng nghe rút kinh nghiệm.</p>
<p>4. Vận dụng trải nghiệm.</p> <p>- Mục tiêu:</p> <p>+ củng cố những kiến thức đã học trong tiết học để học sinh khắc sâu nội dung.</p> <p>+ Vận dụng kiến thức đã học vào thực tiễn.</p> <p>+ Tạo không khí vui vẻ, hào hứng, lưu luyến sau khi học sinh bài học.</p> <p>- Cách tiến hành:</p>	
<p>- GV tổ chức vận dụng bằng hình thức làm việc cá nhân hoàn thành Bài 2b) Em hãy tô màu và trang trí các hình tròn để được mô hình trái đất, mặt trời và mặt trăng (theo mẫu).</p>  <p>- GV gọi HS lên trưng bày sản phẩm.</p> <p>- GV giới thiệu tri thức khoa học về quỹ đạo và vị trí của một số hành tinh.</p> <p>- GV Nhận xét, tuyên dương.</p>	<p>- HS làm bài 2b.</p> <p>- HS trưng bày sản phẩm.</p> <p>- HS chú ý lắng nghe.</p> <p>- HS lắng nghe.</p>

IV. ĐIỀU CHỈNH SAU BÀI DẠY:

.....

KHOA HỌC

TUẦN 13:

CHỦ ĐỀ 3: THỰC VẬT VÀ ĐỘNG VẬT

Bài 13: SINH SẢN CỦA THỰC VẬT CÓ HOA (T1)

I. YÊU CẦU CẦN ĐẠT:

1. Năng lực đặc thù:

- Năng lực khoa học: Xác định được cơ quan sinh sản của thực vật có hoa.
- Phân biệt được hoa đơn tính và hoa lưỡng tính.
- Sử dụng sơ đồ đã cho ghi chú được tên các bộ phận của hoa.

2. Năng lực chung.

- Năng lực tự chủ, tự học: tích cực, chủ động tìm thông tin thực hiện nhiệm vụ theo yêu cầu của bài học.
- Năng lực trách nhiệm: Thực hiện nhiệm vụ của nhóm, tìm hiểu thành phần và vai trò của đất đối với cây trồng.
- Năng lực giao tiếp và hợp tác: Tham gia nhiệm vụ nhóm và chia sẻ trong nhóm, trình bày kết quả nhóm.

3. Phẩm chất.

- Phẩm chất chăm chỉ: Chuẩn bị bài trước khi đến lớp, hăng say tìm tòi kiến thức bên ngoài để mở rộng hiểu biết và thường xuyên xem lại kiến thức bài cũ.
- Phẩm chất trách nhiệm: Có ý thức trách nhiệm chăm sóc cây, không hái hoa, quả, chơi đùa bẻ cành, dẫm lên cây,...

II. ĐỒ DÙNG DẠY HỌC

- SGK, tranh ảnh sưu tầm hoặc vật thể về các loại đất và các thiết bị, học liệu và đồ dùng phục vụ cho tiết dạy.

III. HOẠT ĐỘNG DẠY HỌC.

Hoạt động của giáo viên	Hoạt động của học sinh
1. Khởi động: - Mục tiêu: + HS nêu được tên một số hoa, chức năng của hoa và sinh sản ở thực vật có hoa bằng kiến thức thực tế và hiểu biết ban đầu. + Thông qua khởi động, giáo viên dẫn dắt bài mới hấp dẫn để thu hút học sinh tập trung. - Cách tiến hành:	
- GV phổ biến cách chơi và tổ chức cả lớp chơi trò chơi <i>Ong tìm mật</i> sử dụng các câu hỏi nhận biết một số hoa quen thuộc và chức năng của hoa như gợi ý trong SGK:	

<p>+ Có 3 đội chơi với 6 câu hỏi tương ứng với 6 bông hoa, mỗi đội được quyền trả lời 2 câu hỏi. Đội nào trả lời đúng chú ong sẽ tìm được mật hoa, đội nào trả lời sai chú ong sẽ không lấy được mật. Đội nào không trả lời được hoặc trả lời sai sẽ nhường quyền trả lời cho các đội còn lại. Các đội chơi cùng giúp chú ong lấy được mật nhé.</p> <p>+ Các câu hỏi tương ứng với hình hoa của các cây khác nhau. Các đội cho biết tên cây có hoa tương ứng đó. Một số hoa như hoa sen, hoa hoa bưởi, hoa hồng, hoa mướp, hoa đu đủ, hoa hướng dương,...</p> <p>- GV tổng kết và đặt thêm câu hỏi cho đội chiến thắng: Theo các em, hoa có chức năng gì?</p> <p>- GV không đánh giá đúng sai mà tìm ý để kết nối vào bài. Ví dụ: Hoa tham gia vào sự sinh sản của thực vật như thế nào? Các bộ phận của hoa là gì? Vai trò các bộ phận của hoa trong sinh sản ở thực vật như thế nào chúng ta sẽ cùng tìm hiểu trong bài hôm nay.</p> <p>- GV nhận xét và dẫn dắt vào bài mới, ghi bảng: Cây có thể sống và phát triển trên các loại đất nhưng không thể trồng trên đá. Vậy, trong đất có những thành phần nào giúp cho cây trồng có thể phát triển, các em cùng tìm hiểu ở các hoạt động sau.</p>	<ul style="list-style-type: none"> - Cả lớp lắng nghe cách chơi. - HS tham gia trò chơi và được chia làm 3 đội, mỗi đội 2 – 3 HS. - HS quan sát và lắng nghe câu hỏi, khi có tín hiệu kết thúc nêu đáp án, nếu sau 5 giây không có đáp án quyền trả lời sẽ thuộc về các đội còn lại. - HS lắng nghe câu hỏi. - HS có thể nêu một số chức năng của hoa như chức năng tạo quả, hạt; hoa trang trí, làm đẹp cảnh quan;... - HS lắng nghe, ghi tên bài.
<p>2. Hoạt động khám phá:</p> <ul style="list-style-type: none"> - Mục tiêu: + Nhận biết được thành phần của đất gồm: không khí, nước, chất khoáng và một số chất khác. - Cách tiến hành: 	
<p>Hoạt động 1: Cơ quan sinh sản của thực vật có hoa</p> <ul style="list-style-type: none"> - GV yêu cầu HS quan sát hình 2 về sự hình thành cây cà chua con từ cây cà chua mẹ và trả lời câu hỏi trong SGK. 	<ul style="list-style-type: none"> - HS quan sát hình 2, trả lời câu hỏi:

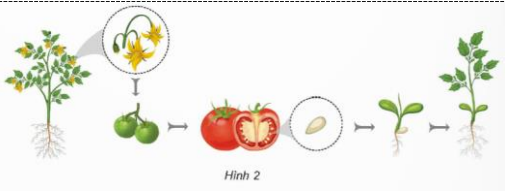

Hình 2

- GV nhận xét, kết luận: Hoa là cơ quan sinh sản của thực vật có hoa.

+ Tên cơ quan sinh sản của cây cà chua.
+ Bộ phận nào của quả hình thành nên cây cà chua con?

- Khi xác định được hoa là cơ quan sinh sản của thực vật, GV có thể sử dụng *kỹ thuật KWL* để tổ chức khám phá bài học:

+ GV phát bảng nhóm, đồng thời chia bảng lớp thành 3 cột: *K* (những điều đã biết), *W* (điều muốn biết) và *L* (điều học được).

+ GV yêu cầu: Hãy nói những điều em biết về các bộ phận của hoa và sự sinh sản tạo cây con ở thực vật có hoa và yêu cầu HS ghi vào cột *K*.

+ GV quan sát và viết tổng hợp, chất lọc nhanh các ý và viết vào cột *K*.

+ GV hỏi: Em có muốn tìm hiểu thêm điều gì về các bộ phận của hoa, vai trò các bộ phận đó với sự sinh sản của cây.

- GV quan sát và viết tổng hợp, chất lọc nhanh các ý và viết vào cột *W*.

GV dẫn dắt: Để giải đáp những điều muốn biết chúng ta cùng khám phá về các bộ phận của một số hoa.

Hoạt động 2: Phân biệt hoa đơn tính và lưỡng tính

- GV yêu cầu HS đọc khung thông tin trang 49 và trả lời câu hỏi.

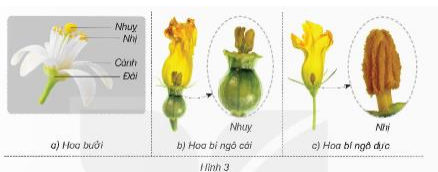

Hình 3

+ Hoa có những bộ phận nào?

+ Hoa là cơ quan sinh sản của cây cà chua.

+ Từ hạt (nằm trong quả) hình thành nên cây cà chua con.

- HS ghi vở kết luận: Hoa là cơ quan sinh sản của thực vật có hoa.

- HS lắng nghe, nhận bảng nhóm.

- HS suy nghĩ nhanh và nêu ra các từ, cụm từ có liên quan đến các bộ phận của hoa và sự sinh sản tạo cây con ở thực vật có hoa và theo nhóm ghi vào cột *K* như: Hoa có các bộ phận đài hoa, cánh hoa, nhị hoa, nhụy hoa; cánh hoa có nhiều màu, hình dạng khác nhau, hoa hình thành nên quả có hạt, hạt nảy mầm thành cây con,...

- HS nghe câu hỏi, thảo luận nói và ghi một số điều muốn biết vào cột *W* như thế nào để từ hoa tạo được quả, hạt; vai trò của các bộ phận của hoa trong tạo quả và hạt, có phải các hoa đều có đủ các bộ phận,...

- HS lắng nghe.

- HS làm việc cá nhân đọc khung thông tin. Sau đó đại diện một HS đọc to trước lớp.

- HS quan sát hình 3 và trả lời câu hỏi.

+ Hoa đơn tính là gì? Hoa lưỡng tính là gì?

- GV nhận xét.
 - GV dẫn dắt: Để tìm hiểu rõ hơn các bộ phận của hoa đơn tính, hoa lưỡng tính các em thực hiện các nhiệm vụ tiếp theo.
 - GV phân nhóm 4, yêu cầu HS quan sát hình 3 và 4 hoàn thành Phiếu học tập số 1, thời gian 5 phút.
 - GV gọi đại diện nhóm trình bày phiếu, các nhóm khác nhận xét, bổ sung.
 - GV nhấn mạnh vào các bộ phận của nhị và nhụy hoa.
 - GV tổ chức cho HS đọc phần em có biết tìm hiểu về hoa ngô
 - GV chốt đáp án: Hình 3 cho biết hoa bưởi là hoa lưỡng tính, hoa bí ngô là hoa đơn tính
- GV kết luận: Hoa đơn tính chỉ có nhị hoặc nhụy; hoa lưỡng tính có cả nhị và nhụy trên cùng một hoa và ghi vào cột .

+ Hoa gồm đài, cánh, nhị và nhụy hoa.
+ Hoa đơn tính là hoa chỉ có nhị hoặc nhụy hoa trên một hoa.

- + Hoa lưỡng tính là hoa có cả nhị và nhụy hoa trên một bông hoa.
- HS làm việc nhóm, quan sát hình, hoàn thành phiếu.
- Đại diện 1– 2 nhóm trình bày, các nhóm theo dõi, nhận xét, bổ sung.
- HS đọc bài.
- HS lắng nghe, ghi bài.

3. Hoạt động luyện tập.

- Mục tiêu:
- + củng cố kiến thức đã học về các bộ phận của hoa.
- Cách tiến hành:

* Quan sát hình 4, chỉ và nói tên các bộ phận của nhị hoa, nhụy hoa.

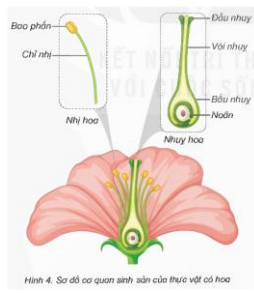

Hình 4. Sơ đồ cơ quan sinh sản của thực vật có hoa

* Chỉ trên hình 5 và nói tên các bộ phận của hoa.

- Hình 4 cho biết các bộ phận của nhị hoa, nhụy hoa là:
- + Nhị hoa gồm bao phấn, chỉ nhị.
- + Nhụy hoa gồm đầu nhụy, vòi nhụy, bầu nhụy, noãn.

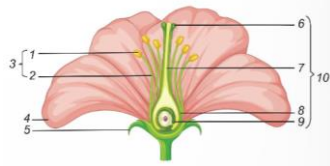

Hình 5. Sơ đồ các bộ phận của hoa

- GV yêu cầu làm việc cá nhân rồi thảo luận nhóm để thực hiện bài tập 1.

- GV gọi đại diện 1 nhóm lên chia sẻ kết quả, chỉ và nói các bộ phận của hoa trên hình.

- GV nhận xét các ý kiến và điều chỉnh (nếu có).

***Thu thập, xác định hoa đơn tính, hoa lưỡng tính**

- GV tổ chức cho HS thực hành quan sát các bộ phận của hoa mang đến lớp như hoa bí, hoa bưởi, hoa li, hoa mướp,... hoặc nếu có vườn trường thì tổ chức HS tham quan vườn trường, quan sát và chỉ (hoặc ghi lại) các bộ phận của một số hoa quan sát vào bảng báo cáo.

- GV theo dõi hoạt động HS.

- GV yêu cầu các nhóm dán các phiếu kết quả lên bảng, đại diện các nhóm trình bày, các nhóm theo dõi bổ sung, điều chỉnh (nếu có).

- HS lắng nghe và thực hiện nhiệm vụ.
- Nhóm thống nhất, hoàn thành nhiệm vụ.

+ Các bộ phận của hoa: 1. Bao phấn; 2. Chỉ nhị; 3. Nhị hoa; 4. Cánh hoa; 5. Lá đài; 6. Đầu nhụy; 7. Vòi nhụy; 8. Bầu nhụy; 9. Noãn; 10. Nhụy hoa.

- Đại diện 1 nhóm trình bày, các nhóm khác quan sát, theo dõi kết quả của nhóm mình, nhận xét và điều chỉnh (nếu có).

- HS thực hành tìm hiểu các bộ phận của một số hoa thu thập hoặc hoa vườn trường.

- Báo cáo kết quả thực hành

+ Hoa đơn tính là hoa mướp, hoa bí, dưa chuột, hoa li,.....

+ Hoa lưỡng tính là hoa cải, hoa bưởi, hoa cam,....

- Các nhóm trưng bày phiếu báo cáo và chia sẻ kết quả.

4. Vận dụng trải nghiệm.

- Mục tiêu:

+ củng cố những kiến thức đã học trong tiết học để học sinh khắc sâu nội dung.

+ Vận dụng kiến thức đã học vào thực tiễn. Qua đó phát triển năng lực công nghệ và năng lực thẩm mỹ.

+ Tạo không khí vui vẻ, hào hứng, lưu luyến sau khi học sinh bài học.

- Cách tiến hành:

- Nhận xét tiết học .

- Dặn dò:

- HS lắng nghe, rút kinh nghiệm.

+ GV tổng kết bảng KWL và dặn dò HS chuẩn bị tiết học sau mang một số quả non hoặc quả già đến lớp.

- HS nghe và thực hiện
- HS tìm hiểu về tác dụng của đất đối với cây trồng.

IV. ĐIỀU CHỈNH SAU BÀI DẠY:

.....
.....
.....

LỊCH SỬ-ĐỊA LÍ

BÀI 10: TRIỀU TRẦN XÂY DỰNG ĐẤT NƯỚC VÀ KHÁNG CHIẾN CHỐNG QUÂN MÔNG – NGUYÊN XÂM LƯỢC (tiết 2)

I. YÊU CẦU CẦN ĐẠT:

1. Năng lực đặc thù:

– Trình bày được những nét chính về lịch sử Việt Nam thời nhà Trần thông qua các câu chuyện về một số nhân vật lịch sử (ví dụ: Trần nhân Tông, Trần Quốc Tuấn, Phạm Ngũ Lão, Trần Quốc Toản, Yết Kiêu, Dã Tượng, Nguyễn Hiền, Mạc Đĩnh Chi, Chu Văn An,...).

– Kể lại được chiến thắng Bạch Đằng có sử dụng tư liệu lịch sử (lược đồ, tranh ảnh, câu chuyện về Trần Quốc Tuấn đánh giặc trên sông Bạch Đằng,...).

2. Năng lực chung.

+ Năng lực tự chủ và tự học thông qua các hoạt động cá nhân để hoàn thành những nhiệm vụ học tập được giao trên lớp và ở nhà.

+ Năng lực giao tiếp và hợp tác thông qua hoạt động nhóm, toàn lớp để hoàn thành các nhiệm vụ học tập.

+ Năng lực giải quyết vấn đề và sáng tạo: phát hiện được vấn đề từ các nhiệm vụ học tập và tìm cách giải quyết chúng

3. Phẩm chất.

- Phẩm chất chăm chỉ: Ham học hỏi tìm tòi để mở rộng sự hiểu biết về lịch sử Việt Nam

- Phẩm chất trách nhiệm: Có trách nhiệm trong học tập.

II. ĐỒ DÙNG DẠY HỌC

- SGK và các thiết bị, học liệu và đồ dùng phục vụ cho tiết dạy.

III. HOẠT ĐỘNG DẠY HỌC

Hoạt động của giáo viên	Hoạt động của học sinh
1. Khởi động: - Mục tiêu: + Tạo không khí vui vẻ, phấn khởi trước giờ học. + Thông qua khởi động, giáo viên dẫn dắt bài mới hấp dẫn để thu hút học sinh tập	

<p>trung.</p> <p>- Cách tiến hành:</p>	
<p>- GV cho HS quan sát hình ảnh về tên trường, tên đường mang tên các vị tướng thời nhà Trần.</p> <p>Yêu cầu học sinh nêu hình ảnh thuộc triều đại nào trong lịch sử Việt Nam</p> <p>- GV mời một số học sinh trình bày</p> <p>- GV nhận xét và dẫn dắt vào bài mới: tiết học hôm nay chúng ta cùng khám phá nhé.</p>	<p>- HS quan sát.</p> <p>- HS nêu.</p> <p>- HS lắng nghe.</p>
<p>2. Hoạt động khám phá:</p> <p>- Mục tiêu:</p> <p>+ Nhận xét được sự gia tăng dân số ở Việt Nam.</p> <p>+ Nêu được một số hậu quả do gia tăng dân số nhanh ở Việt Nam.</p> <p>- Cách tiến hành:</p>	
<p>Hoạt động 1. Tìm hiểu về Triều Trần và công cuộc xây dựng đất nước.</p> <p>a. Tìm hiểu về quân đội thời Trần</p> <p>GV hướng dẫn HS quan sát hình 1, đọc đoạn thông tin “Quân đội thời Trần ... ngoại xâm”.</p> <div style="text-align: center;">  <p>▲ Hình 1. Thạp gốm thời Trần trang trí cảnh chiến binh luyện tập võ nghệ</p> </div> <p>Hình ảnh chiến binh luyện tập võ nghệ trên thạp gốm phản ánh điều gì?</p> <p>Kể tên những vị tướng giỏi có công lớn trong kháng chiến chống ngoại xâm.</p> <p>GV mời đại diện các nhóm HS trả lời câu hỏi</p> <p>- GV nhận xét, tuyên dương.</p> <p>b. Tìm hiểu về giáo dục khoa cử thời</p>	<p>- HS đọc và tìm hiểu thông tin.</p> <p>HS làm việc nhóm để thực hiện nhiệm vụ</p> <p>Đại diện các nhóm HS trả lời câu hỏi.</p> <p>HS thực hiện yêu cầu.</p> <p>Giáo dục, khoa cử thời nhà Trần được</p>

Trần

-GV hướng dẫn HS đọc đọc đoạn thông tin về giáo dục và khoa cử.



▲ Hình 2. Tượng thờ Chu Văn An tại Văn Miếu – Quốc Tử Giám

Trạng nguyên nhỏ tuổi nhất Việt Nam là ai?

Ai là Người thầy lưu danh muôn đời?

GV yêu cầu một số HS kể lại câu chuyện về Nguyễn Hiền, Chu Văn An.

GV đặt câu hỏi mở rộng: Em học được gì từ nhân vật đó?

- GV nhận xét, tuyên dương.

chú trọng.

Triều đình mở trường học ở các địa phương, tổ chức kì thi Thái học sinh để chọn người tài,
HS trả lời.

HS kể chuyện.

HS trả lời.

3. Hoạt động luyện tập.

- Mục tiêu:

+ Củng cố những kiến thức về quân đội và giáo dục thời nhà Trần.

+ Nêu được tên một số nhân vật lịch sử.

+ Rèn luyện kĩ năng để góp phần phát triển năng lực tư duy, năng lực thẩm mỹ.

- Cách tiến hành:

Hoạt động trò chơi:

- GV tổ chức trò chơi **Rung chuông vàng**

- Mục đích: Giúp học sinh nhớ những kiến thức về quân đội và giáo dục thời nhà Trần..

- Chuẩn bị: Các câu hỏi chiếu trên Powerpoint.

- Cách chơi: Chơi cả lớp. Giáo viên đọc câu hỏi và sau thời gian suy nghĩ là 30 giây học sinh phải đưa ra câu trả lời. Nếu trả lời đúng một câu hỏi các em sẽ được thi và giờ bảng. Sau 4 câu hỏi học sinh nào trả lời được hết sẽ là người thắng cuộc.

- GV tổng kết trò chơi.

- GV nhận xét chung tuyên dương học sinh.

- HS lắng nghe luật chơi.

- HS tham gia chơi.

4. Vận dụng trải nghiệm.

- Mục tiêu:

<p>+ Củng cố những kiến thức đã học trong tiết học để học sinh khắc sâu nội dung.</p> <p>+ Vận dụng kiến thức đã học vào thực tiễn. Qua đó phát triển năng lực công nghệ và năng lực thẩm mỹ.</p> <p>+ Tạo không khí vui vẻ, hào hứng, lưu luyến sau khi học sinh bài học.</p> <p>- Cách tiến hành:</p>	
<p>- GV mời HS chia sẻ về những hiểu biết của mình về nhà trần qua các tên trường học, tên đường ở địa phương.</p> <p>- GV nhận xét tuyên dương.(có thể cho xem video)</p> <p>- Nhận xét sau tiết dạy.</p> <p>- Dặn dò về nhà.</p>	<p>- Học sinh tham gia chia sẻ.</p> <p>- HS lắng nghe, rút kinh nghiệm.</p>

IV. ĐIỀU CHỈNH SAU BÀI DẠY:

.....

.....

.....

ÔN TOÁN

Bài 26: HÌNH THANG. DIỆN TÍCH HÌNH THANG (T4)

I. YÊU CẦU CẦN ĐẠT.

1. Năng lực đặc thù:

- HS tính được diện tích hình thang.
- HS vận dụng được tính diện tích hình thang vào một số bài tập cụ thể với nhiều tình huống khác nhau.
- Phát triển năng lực tư duy và lập luận toán học.

2. Năng lực chung.

- Năng lực tự chủ, tự học: Biết tự giác học tập, làm bài tập và các nhiệm vụ được giao.
- Năng lực tư duy và giải quyết vấn đề Toán học: tham gia tốt trò chơi, giải quyết các bài tập, vận dụng.
- Năng lực giao tiếp và hợp tác: Phát triển năng lực giao tiếp trong hoạt động nhóm.
- Năng lực sử dụng công cụ phương tiện toán học

3. Phẩm chất.

- Phẩm chất nhân ái: Có ý thức giúp đỡ lẫn nhau trong hoạt động nhóm để hoàn thành nhiệm vụ.
- Phẩm chất chăm chỉ: Có ý thức tự giác học tập, trả lời câu hỏi; làm tốt các bài tập.
- Phẩm chất trách nhiệm: Biết giữ trật tự, lắng nghe và học tập nghiêm túc.

II. ĐỒ DÙNG DẠY HỌC.

- Bộ đồ dùng dạy học Toán
- Kế hoạch bài dạy, bài giảng Power point.
- VBT và các thiết bị, học liệu phụ vụ cho tiết dạy.

III. HOẠT ĐỘNG DẠY HỌC.

Hoạt động của giáo viên	Hoạt động của học sinh																																								
1. Hoạt động Khởi động:																																									
<ul style="list-style-type: none"> - GV cho HS thực hiện ôn lại tính diện tích hình thang để khởi động bài học. Tính diện tích hình thang, biết: a, Độ dài hai đáy lần lượt là 12cm và 6cm; chiều cao là 7cm b, Độ dài hai đáy lần lượt là 15cm và 1,4dm; chiều cao là 5dm - GV Nhận xét, tuyên dương. 	<ul style="list-style-type: none"> - HS thực hiện + Trả lời: a. $(12 + 6) \times 7 : 2 = 63 \text{ cm}^2$ b. $1,4 \text{ dm} = 14 \text{ cm}; 5 \text{ dm} = 50 \text{ cm}$ $(15 + 14) \times 50 : 2 = 725 \text{ cm}^2$ - HS lắng nghe. 																																								
2. Hoạt động Thực hành, Luyện tập:																																									
<p>Bài 1. (Vở bài tập Toán lớp 5 trang 95) Hoàn thành bảng dưới đây, biết hình thang có độ dài hai đáy là m và n, chiều cao là h.</p> <table border="1" style="margin-left: 20px;"> <tr> <td>m</td> <td>7 cm</td> <td>11 cm</td> <td>8 dm</td> <td>10 m</td> </tr> <tr> <td>n</td> <td>5 cm</td> <td>7 cm</td> <td>4 dm</td> <td>20 m</td> </tr> <tr> <td>h</td> <td>9 cm</td> <td>10 cm</td> <td>6 dm</td> <td>4 m</td> </tr> <tr> <td>Diện tích hình thang</td> <td></td> <td></td> <td></td> <td></td> </tr> </table> <ul style="list-style-type: none"> - GV yêu cầu HS đọc đề bài. - GV hỏi: Muốn tính diện tích hình thang, ta làm như thế nào? - GV yêu cầu HS làm việc cá nhân hoàn thành bài tập vào vở. - GV yêu cầu HS lên trình bày kết quả. <ul style="list-style-type: none"> - GV gọi HS nhận xét. - GV nhận xét, tuyên dương. <p>Bài 2(Vở bài tập Toán lớp 5 trang 95)Khoanh vào chữ đặt trước câu trả lời đúng. Diện tích hình thang có độ dài hai đáy là 32 cm và 28 cm, chiều cao 2 dm là: A. 12 cm^2 B. 6 cm^2 C. 6 dm^2 D. 12 dm^2</p> <ul style="list-style-type: none"> - GV yêu cầu HS đọc đề bài. - GV yêu cầu HS nhận xét đơn vị đo của 2 đáy với chiều cao. - GV hỏi: Trước khi tính diện tích hình 	m	7 cm	11 cm	8 dm	10 m	n	5 cm	7 cm	4 dm	20 m	h	9 cm	10 cm	6 dm	4 m	Diện tích hình thang					<ul style="list-style-type: none"> - HS đọc đề bài. - HS trả lời: Ta lấy tổng độ dài 2 đáy nhân với chiều cao (cùng đơn vị đo) rồi chia cho 2. - HS hoàn thành bài tập vào vở. - HS trình bày kết quả. <table border="1" style="margin-left: 20px;"> <tr> <td>m</td> <td>7 cm</td> <td>11 cm</td> <td>8 dm</td> <td>10 m</td> </tr> <tr> <td>n</td> <td>5 cm</td> <td>7 cm</td> <td>4 dm</td> <td>20 m</td> </tr> <tr> <td>h</td> <td>9 cm</td> <td>10 cm</td> <td>6 dm</td> <td>4 m</td> </tr> <tr> <td>Diện tích hình thang</td> <td>54 cm²</td> <td>90 cm²</td> <td>36 dm²</td> <td>60 m²</td> </tr> </table> <ul style="list-style-type: none"> - HS nhận xét. - HS lắng nghe. 	m	7 cm	11 cm	8 dm	10 m	n	5 cm	7 cm	4 dm	20 m	h	9 cm	10 cm	6 dm	4 m	Diện tích hình thang	54 cm ²	90 cm ²	36 dm ²	60 m ²
m	7 cm	11 cm	8 dm	10 m																																					
n	5 cm	7 cm	4 dm	20 m																																					
h	9 cm	10 cm	6 dm	4 m																																					
Diện tích hình thang																																									
m	7 cm	11 cm	8 dm	10 m																																					
n	5 cm	7 cm	4 dm	20 m																																					
h	9 cm	10 cm	6 dm	4 m																																					
Diện tích hình thang	54 cm ²	90 cm ²	36 dm ²	60 m ²																																					

thang, ta phải làm gì?

- GV yêu cầu HS hoạt động nhóm đôi để lựa chọn đáp án đúng.
- GV gọi đại diện các nhóm chia sẻ kết quả.

- GV gọi các nhóm nhận xét.
- GV nhận xét, tuyên dương.

Bài 3: (Vở bài tập Toán lớp 5 trang 95)

Viết tiếp vào chỗ chấm cho thích hợp.

Cho hình vẽ cái chậu gồm 3 hình A, B, C (như hình dưới đây), biết rằng mỗi ô vuông có cạnh dài 1 cm.

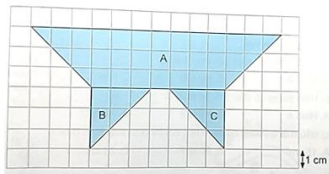

- GV yêu cầu HS đọc đề bài và quan sát hình vẽ trong vở BT
- GV hỏi: Để tính diện tích cái chậu, ta phải làm như thế nào?
- GV có thể gợi mở bằng cách đặt một số câu hỏi:

+ Hình A có dạng hình gì? Để tính diện tích hình thang đó, cần biết những kích thước nào? Có xác định được độ dài hai đáy và chiều cao không?

+ Hình B, C có dạng hình gì? Để tính diện tích hình tam giác, cần biết những kích thước nào? Có xác định được độ dài đáy và chiều cao tương ứng không?

- GV yêu cầu HS hoạt động nhóm 4 để tính diện tích con thuyền.
- GV gọi đại diện các nhóm trình bày kết quả.

- HS đọc đề bài.
- HS trả lời: Không cùng đơn vị đo.

- HS trả lời: Đều cùng đơn vị đo.

- HS hoạt động nhóm đôi.

- Đại diện các nhóm chia sẻ kết quả.
- Kết quả: Đáp án C.
- Các nhóm nhận xét.
- HS lắng nghe.

- HS đọc đề bài và quan sát hình vẽ.

- HS trả lời: tính diện tích hình A và diện tích hình B, hình C rồi cộng các kết quả lại với nhau.

- Hình thang. Độ dài hai đáy và chiều cao. Dựa vào độ dài các ô vuông.

- Hình tam giác. Độ dài đáy và chiều cao tương ứng. Dựa vào độ dài các ô vuông.

- HS hoạt động nhóm 4.

- Đại diện các nhóm trình bày kết quả.

- GV yêu cầu các nhóm khác nhận xét.
- GV Nhận xét, tuyên dương.
- Bài 4: (Vở bài tập Toán lớp 5 trang 96)** Người ta trồng khoai trên một mảnh đất có dạng hình thang với độ dài hai đáy là 20 m và 32 m, chiều cao là 15 m. Trung bình mỗi mét vuông đất thu hoạch được 5 kg củ khoai. Hỏi trên mảnh đất đó người ta thu hoạch được tất cả bao nhiêu ki-lô-gam củ khoai?
- GV yêu cầu HS đọc đề bài.
- GV hỏi: + Đề cho biết gì?
 - + Đề yêu cầu gì?
 - + Làm thế nào để tính?
- GV yêu cầu HS làm bài tập vào vở BT.
- GV gọi HS lên bảng trình bày.
- GV yêu cầu HS trao đổi vở BT cho nhau.
- GV Nhận xét, tuyên dương.

- Kết quả:

Bài giải

- Diện tích hình A là: $(13 + 7) \times 3 : 2 = 30$ (cm²)
- Diện tích hình B là: $(3 \times 3) : 2 = 4,5$ (cm²)
 - Diện tích hình C là: $(3 \times 3) : 2 = 4,5$ (cm²)
 - Diện tích hình cái chậu là: $30 + 4,5 + 4,5 = 39$ (cm²)
 - Các nhóm nhận xét.
 - HS chú ý lắng nghe.

- HS đọc đề bài.

- HS trả lời: + Độ dài hai đáy của mảnh đất dạng hình thang là 20m và 32 m, chiều cao là 15 m. Mỗi mét vuông thu hoạch được 5kg củ khoai
- + Tính ki-lô-gam củ khoai thu hoạch trên thửa ruộng ?
 - + Đầu tiên phải tính diện tích mảnh đất. Sau đây, tính số ki-lô-gam củ khoai thu hoạch trên thửa ruộng
- HS làm bài tập vào vở BT.
- HS trình bày.

Bài giải

- Diện tích mảnh đất hình thang là:
 $(20 + 32) \times 15 : 2 = 390$ (m²)
 Trên mảnh đất đó người ta thu hoạch được tất cả số ki-lô-gam củ khoai là:
 $5 \times 390 = 1\ 950$ (kg)
 Đáp số: 1 950 kg khoai
- HS trao đổi vở cho nhau.

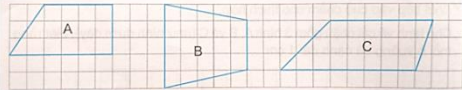
	- HS lắng nghe rút kinh nghiệm.
3. Hoạt động Vận dụng trải nghiệm.	
<p>- GV tổ chức vận dụng bằng hình thức trò chơi "ai nhanh, ai đúng"</p> <p>- GV yêu cầu HS đọc yêu cầu. HS trả lời các câu hỏi bằng cách giơ bảng</p>  <p>Trong các hình trên:</p> <p>a) Hình thang có diện tích lớn nhất là: A. Hình A B. Hình B C. Hình C</p> <p>b) Hình thang có diện tích bé nhất là: A. Hình A B. Hình B C. Hình C</p> <p>c) Nếu mỗi ô vuông có cạnh là 1 cm thì diện tích hình B là: A. 15 cm² B. 20 cm² C. 21 cm²</p> <p>- Nhận xét, tuyên dương.</p>	<p>HS tham gia để vận dụng kiến thức đã học vào thực tiễn.</p> <p>-HS đọc yêu cầu</p> <p>- HS cả lớp tham gia chơi.</p> <p>a) Đáp án đúng là: C</p> <p>b) Đáp án đúng là: A</p> <p>c) Đáp án đúng là: B</p> <p>- HS lắng nghe để vận dụng vào thực tiễn.</p>

IV. ĐIỀU CHỈNH SAU BÀI DẠY:

.....

.....

.....

ÔN TIẾNG VIỆT

VIẾT: ĐÁNH GIÁ, CHỈNH SỬA ĐOẠN VĂN TIỆN TÌNH CẢM, CẢM XÚC VỀ MỘT CÂU CHUYỆN.

I. YÊU CẦU CẦN ĐẠT.

1. Năng lực đặc thù:

- Chỉnh sửa, rút kinh nghiệm về cách viết đoạn văn nêu tình cảm, cảm xúc về một câu chuyện.
- Phát triển năng lực ngôn ngữ.
- Biết vận dụng kiến thức từ bài học để vận dụng vào thực tiễn: Biết sử dụng câu văn đúng, hay và phù hợp với hoàn cảnh.

2. Năng lực chung.

- Năng lực tự chủ, tự học: Tích cực học tập, tiếp thu kiến thức để thực hiện tốt nội dung bài học.
- Năng lực giải quyết vấn đề và sáng tạo: Nâng cao kỹ năng kể lại một câu chuyện đã đọc hoặc đã nghe, vận dụng bài đọc vào thực tiễn.
- Năng lực giao tiếp và hợp tác: Phát triển năng lực giao tiếp trong trò chơi và hoạt động nhóm.

3. Phẩm chất.

- Phẩm chất nhân ái: Thông qua bài học, biết trân trọng, yêu quý bạn bè.
- Phẩm chất chăm chỉ: Có ý thức tự giác trong học tập, trò chơi và vận dụng.
- Phẩm chất trách nhiệm: Biết giữ trật tự, lắng nghe và học tập nghiêm túc.

II. ĐỒ DÙNG DẠY HỌC.

- Kế hoạch bài dạy, bài giảng Power point.
- SGK và các thiết bị, học liệu phụ vụ cho tiết dạy.

III. HOẠT ĐỘNG DẠY HỌC.

Hoạt động của giáo viên	Hoạt động của học sinh
1. Hoạt động Khởi động:	
<ul style="list-style-type: none"> - GV tổ chức trò chơi để khởi động bài học. + Câu 1: Bộ cục của một đoạn văn gồm mấy phần? + Câu 2: Để viết được một đoạn văn chúng ta cần làm gì? - GV nhận xét, tuyên dương. - GV giới thiệu vào bài mới. 	<ul style="list-style-type: none"> - HS tham gia trò chơi + Bộ cục của một đoạn văn gồm 3 phần: mở đoạn, triển khai và kết thúc + Tìm các ý cho đoạn văn - HS lắng nghe. - Học sinh thực hiện.
2. Hoạt động Thực hành, Luyện tập	
-	
<p>Bài 1.(Vở bài tập Tiếng Việt lớp 5 trang 91) Ghi lại ý kiến nhận xét chung của thầy cô về bài làm của lớp.</p> <ul style="list-style-type: none"> - GV nhận xét về ưu điểm và hạn chế trong bài làm của HS. + Những ưu điểm: biết kể tóm tắt câu chuyện, biết thể hiện được cảm xúc của bản thân về câu chuyện... + Những hạn chế: viết lạc sang hướng kể về câu chuyện, không thể hiện được rõ cảm xúc về câu chuyện, dùng từ ngữ chưa chính xác, câu sai ngữ pháp (thiếu chủ ngữ, vị ngữ,...) - GV đưa ra những tiến bộ và còn những hạn chế cần khắc phục. <p>Bài 2. (Vở bài tập Tiếng Việt lớp 5 trang 92) Ghi lại một số ưu điểm trong bài của bạn mà em muốn học tập.</p> <ul style="list-style-type: none"> - GV yêu cầu HS đọc lại bài viết của mình và nhận xét của thầy cô giáo. 	<ul style="list-style-type: none"> - HS chú ý lắng nghe. - HS chú ý lắng nghe. - HS đọc đọc lại bài viết của mình.

Thứ Sáu, ngày 29 tháng 11 năm 2024

TIẾNG VIỆT

Bài 24: TINH THẦN HỌC TẬP CỦA NHÀ PHI-LÍT (4 tiết)

Tiết 4: NÓI VÀ NGHE
LỢI ÍCH CỦA TỰ HỌC

I. YÊU CẦU CẦN ĐẠT.

1. Năng lực đặc thù:

- Biết thảo luận về vấn đề ích lợi của việc tự học: Trình bày được ý kiến của riêng mình, biết dùng lí lẽ và dẫn chứng để thuyết phục người khác tôn trọng ý kiến khác biệt trong thảo luận; biết noi theo những tấm gương tự học và thành công nhờ tự học.
- Phát triển năng lực ngôn ngữ.
- Biết vận dụng kiến thức từ bài học để vận dụng vào thực tiễn: Tự tin, mạnh dạn, biết trao đổi nhận xét trong giao tiếp.

2. Năng lực chung.

- Năng lực tự chủ, tự học: Tích cực học tập, tiếp thu kiến thức để thực hiện tốt nội dung bài học.
- Năng lực giải quyết vấn đề và sáng tạo: Tự tin, mạnh dạn, biết trao đổi nhận xét trong giao tiếp.
- Năng lực giao tiếp và hợp tác: Nâng cao kĩ năng nói và nghe trong giao tiếp.

3. Phẩm chất.

- Phẩm chất chăm chỉ: Có ý thức tự giác trong học tập, trò chơi và vận dụng.
- Phẩm chất trách nhiệm: Biết giữ trật tự, lắng nghe và học tập nghiêm túc.

II. ĐỒ DÙNG DẠY HỌC.

- Kế hoạch bài dạy, bài giảng Power point.
- SGK và các thiết bị, học liệu phụ vụ cho tiết dạy.

III. HOẠT ĐỘNG DẠY HỌC.

Hoạt động của giáo viên	Hoạt động của học sinh
1. Khởi động: - Mục tiêu: + Tạo không khí vui vẻ, khẩn khởi trước giờ học. + Kiểm tra kiến thức đã học của học sinh ở bài trước. - Cách tiến hành:	
- GV trình chiếu 3-4 hình ảnh: (1) HS tự học ở nhà (2) HS học tại lớp (3) HS học nhóm tại nhà để khởi động bài học.	- HS tham gia trò chơi



1



2



3

+ Hình (1), (3)

- HS lắng nghe.

+ Theo các em, hình ảnh nào thể hiện hoạt động tự học của các bạn học sinh?

- GV Nhận xét, tuyên dương.
- GV nêu câu hỏi để dẫn dắt vào bài mới:
- + Để biết như thế nào là tự học và vai trò của tự học ra sao? Chúng ta cùng tích cực tham gia vào buổi thảo luận hôm nay nhé.

2. Hoạt động.

- Mục tiêu:

+ Biết trình bày ý kiến về vấn đề tự học, tôn trọng, lắng nghe ý kiến của các bạn, kể cả ý kiến khác biệt, nắm được những cách tự học hiệu quả, biết noi theo những tấm gương tự học nổi tiếng.

+ Phát triển năng lực ngôn ngữ.

- Cách tiến hành:

1. Chuẩn bị.

- GV nêu yêu cầu nói và nghe.
- + Trả lời câu hỏi: Thế nào là tự học.
- + Tìm hiểu những tấm gương tự học và thành công nhờ tự học.
- + Ghi chép những ý kiến dự định phát biểu.
- GV nhận xét, tuyên dương những bạn chuẩn bị bài tốt.

2. Thảo luận.

- GV hướng dẫn HS thảo luận
- GV nêu yêu cầu thảo luận và Hs cử 1 bạn chủ trì, 1 bạn thư kí ghi nội dung thảo luận.
- a. Nêu cách hiểu về tự học.
- b. Trình bày lợi ích của tự học.
- c. Lấy ví dụ về những tấm gương tự học (Mạc Đĩnh Chi, Lương Thế Vinh, Tạ Quang Bửu,...)
- d. Chia sẻ cách tự học hiệu quả.

- HS lắng nghe cách thực hiện.

- HS chuẩn bị một số nội dung trước khi thảo luận.

- HS tìm hiểu và ghi ra giấy nháp.

- Lắng nghe rút kinh nghiệm.

- Hs làm theo yêu cầu.

- Bạn chủ trì hướng dẫn thảo luận cách giúp bạn.

- Từng Hs phát biểu ý kiến.

+ Cách hiểu về tự học: Tự học là quá trình tự tìm hiểu các kiến thức cần thiết cho mình; là học tập mà không có sự hướng dẫn của người khác; là tự giác học tập, không ai phải nhắc nhở, tự học không có nghĩa là học một mình vẫn có thể học theo nhóm.

+ Lợi ích của tự học: Tự học giúp

<p>-GV nhận xét.</p>	<p>chúng ta có thêm nhiều kiến thức mới mẻ, bổ ích trên được nhiều phẩm chất tốt: chăm chỉ, sáng tạo, kiên trì,... dễ dàng vượt qua mọi khó khăn học tập, đạt kết quả cao hơn, ngày càng hứng thú học tập,...</p> <p>+ Những tấm gương tự học: Mạc Đĩnh Chi, vì nhà nghèo thường ghé đến lớp học của thầy đồ trong làng và đứng ngoài cửa sổ nghe thầy giảng bài. Không có đèn dầu để học, ông bắt đom đóm bỏ vào vỏ trứng lấy ánh sáng làm đèn. Lương Thế Vinh, với tư chất thông minh cùng tinh thần tự tìm tòi, học hỏi, đã nổi tiếng uyên bác ngay ngay từ thời tuổi trẻ. Ông đỗ trạng nguyên và được vua tin tưởng giao nhiều trọng trách,..</p> <p>+ Những cách tự học hiệu quả: Từ tìm kiếm tài liệu học tập qua sách vở, internet,...; tự đọc sách, tự tìm hiểu bài học trước khi đến lớp. Tích cực trao đổi với thầy cô, bạn bè về kiến thức mới hoặc những điều còn thắc mắc, ghi chép lại nội dung quan trọng; thường xuyên củng cố những điều đã học,...</p> <p>- Bạn chủ trì tóm tắt kết quả dựa vào ghi chép của thư kí.</p> <p>- HS lắng nghe.</p>
<p>3. Đánh giá.</p> <p>- GV mời cả lớp đánh giá việc thảo luận theo các yêu cầu sau:</p> <p>+ Kết quả thảo luận.</p> <p>+ Người thảo luận tích cực.</p> <p>+ Ý kiến hay nhất.</p> <p>- GV mời các nhóm trình bày.</p> <p>- GV mời các nhóm khác nhận xét.</p> <p>- Giáo viên nhận xét chung, tuyên dương</p>	<p>- HS thảo luận nhóm 4. Trao đổi và thực hiện yêu cầu.</p> <p>- Nhóm trưởng tổng hợp kết quả thảo luận.</p> <p>- Đại diện các nhóm trình bày.</p> <p>- Các nhóm nhận xét.</p> <p>- HS lắng nghe, rút kinh nghiệm.</p>
<p>3. Vận dụng trải nghiệm.</p> <p>- Mục tiêu:</p> <p>+ Củng cố những kiến thức đã học trong tiết học để học sinh khắc sâu nội dung.</p> <p>+ Biết vận dụng kiến thức từ bài học để vận dụng vào thực tiễn: Tự tin, mạnh dạn,</p>	

biết trao đổi nhận xét trong giao tiếp.

+ Tạo không khí vui vẻ, hào hứng, lưu luyến sau khi học sinh bài học.

- Cách tiến hành:

- GV tổ chức vận dụng bằng cuộc thi “Ai là người hóm hỉnh”.

+ GV tổ chức cho lớp thành các nhóm, mỗi nhóm thảo luận và chọn một bạn đại diện lên trước lớp nói về cách tự học của nhóm em.

+ Mời các nhóm trình bày.

+ GV nhận xét chung, trao thưởng.

- GV nhận xét tiết dạy.

- Dặn dò bài về nhà. Tìm đọc những câu chuyện về những tấm gương tự học.

- HS tham gia để vận dụng kiến thức đã học vào thực tiễn.

- Các nhóm tham vận dụng.

- Cả lớp làm trọng tài: Nhận xét bạn nào có lời giới thiệu hay, hóm hỉnh sẽ được phần thưởng.

- HS lắng nghe, rút kinh nghiệm.

IV. ĐIỀU CHỈNH SAU BÀI DẠY:

.....

.....

.....

.....

TOÁN

CHỦ ĐỀ 5: MỘT SỐ HÌNH PHẪNG. CHU VI VÀ DIỆN TÍCH

Bài 27: ĐƯỜNG TRÒN. CHU VI VÀ DIỆN TÍCH HÌNH TRÒN. (T1)

I. YÊU CẦU CẦN ĐẠT.

1. Năng lực đặc thù:

- Học sinh nhận biết được đường tròn và cách vẽ đường tròn, phân biệt được hình tròn và đường tròn.

- Học sinh vận dụng được việc nhận biết các đặc điểm của hình tròn để giải quyết một số vấn đề trong thực tế.

- Phát triển năng lực tư duy và lập luận toán học.

2. Năng lực chung.

- Năng lực tự chủ, tự học: Biết tự giác học tập, làm bài tập và các nhiệm vụ được giao.

- Năng lực tư duy và giải quyết vấn đề Toán học: tham gia tốt trò chơi, giải quyết các bài tập, vận dụng.

- Năng lực giao tiếp và hợp tác: Phát triển năng lực giao tiếp trong hoạt động nhóm.

- Năng lực sử dụng công cụ phương tiện toán học

3. Phẩm chất.

- Phẩm chất nhân ái: Có ý thức giúp đỡ lẫn nhau trong hoạt động nhóm để hoàn thành nhiệm vụ.
- Phẩm chất chăm chỉ: Có ý thức tự giác học tập, trả lời câu hỏi; làm tốt các bài tập.
- Phẩm chất trách nhiệm: Biết giữ trật tự, lắng nghe và học tập nghiêm túc.

II. ĐỒ DÙNG DẠY HỌC.

- Bộ đồ dùng dạy học Toán
- Kế hoạch bài dạy, bài giảng Power point.
- SGK và các thiết bị, học liệu phụ vụ cho tiết dạy.

III. HOẠT ĐỘNG DẠY HỌC.

Hoạt động của giáo viên	Hoạt động của học sinh
<p>1. Khởi động:</p> <ul style="list-style-type: none"> - Mục tiêu: + Tạo không khí vui vẻ, khẩn khởi trước giờ học. + Kiểm tra kiến thức đã học của học sinh ở bài trước. - Cách tiến hành: 	
<ul style="list-style-type: none"> - GV tổ chức trò chơi để khởi động bài học. + Câu 1: Kể tên các hình có 4 cạnh. + Câu 2: Kể tên hình có 3 cạnh. + Câu 3: Kể tên hình có 0 cạnh. + Câu 4: Đọc tên tâm, bán kính, đường kính của hình tròn dưới đây. - GV Nhận xét, tuyên dương. - GV dẫn dắt vào bài mới 	<ul style="list-style-type: none"> - HS tham gia trò chơi + Trả lời: + Hình bình hành, hình thang, hình vuông, hình chữ nhật. + Hình tam giác. + Hình tròn. + Đường tròn tâm O, bán kính là OA, OB, AB là đường kính. - HS lắng nghe.
<p>2. Khám phá:</p> <ul style="list-style-type: none"> - Mục tiêu: + Nhận biết được đường tròn thông qua hình ảnh trực quan. + Biết cách vẽ đường tròn có tâm và bán kính cho trước. - Cách tiến hành: 	
<ul style="list-style-type: none"> - GV giới thiệu tình huống qua tranh, mời HS quan sát và nêu tình huống:  <ul style="list-style-type: none"> - Tình huống a: + Bạn Mai tô màu hình gì? + Bạn Rô-bốt vẽ gì? + Dựa theo tình huống, hãy phân biệt hình 	<ul style="list-style-type: none"> - HS quan sát tranh và cùng nhau nêu tình huống: + Mai tô màu hình tròn. + Bạn Rô-bốt vẽ đường tròn.

tròn và đường tròn.

+ Bạn Rô- bốt dùng dụng cụ gì để vẽ đường tròn. Đường tròn có bán kính bao nhiêu?

+ GV có thể hướng dẫn cách vẽ một hình tinh: Đầu tiên, vẽ một đường tròn tâm O bán kính 15 cm. Sau đó, vẽ thêm các chi tiết bên trong và tô màu đường tròn này để được một hình tròn. Mẫu hình tinh sử dụng có thể là Sao Hoà để dễ vẽ.

- GV nhận xét, tuyên dương.

- Tình huống b: Vẽ đường tròn có tâm và bán kính cho trước (Dùng com pa để vẽ đường tròn tâm O bán kính 2 cm)

- GV yêu cầu HS nêu tên dụng cụ để vẽ đường tròn.

- GV yêu cầu HS dùng com pa để vẽ đường tròn tâm O bán kính 2 cm.

- GV yêu cầu học sinh quan sát video về cách vẽ đường tròn tâm O bán kính 2 cm kết hợp quan sát tranh trong SGK.

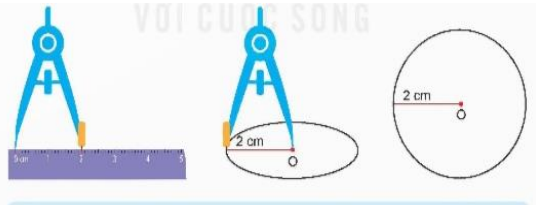

- GV gọi 2-3 HS nêu cách vẽ đường tròn tâm O bán kính 2 cm.

- GV gọi HS nhận xét, bổ sung.

- GV nhận xét, kết luận.

3. Luyện tập

- Mục tiêu:

+ Học sinh vẽ được đường tròn khi biết tâm và bán kính cho trước..

+ Học sinh vận dụng được việc nhận biết các đặc điểm của hình tròn để giải quyết một số vấn đề trong thực tế.

+ Phát triển năng lực tư duy và lập luận toán học.

+ Hình tròn bao gồm đường tròn bên ngoài và toàn bộ phần bên trong hay đường tròn là phần bao quanh của hình tròn.

+ Com pa. Đường tròn có bán kính 15cm.

+ HS thực hành vẽ hình tinh.

- HS lắng nghe.

- HS trả lời: Miếng bát, miệng cốc, Com pa,...

- HS lấy com pa để vẽ đường tròn.

- HS theo dõi quan sát.

- 2-3 HS nêu.

- Đặt một đầu com pa ở vị trí vạch 0 cm của thước kẻ, đầu còn lại ở vị trí vạch 2 cm của thước kẻ.
- Trên tờ giấy, đặt đầu nhọn com pa tại điểm O, sau đó quay com pa một vòng.
- Đầu chì vạch trên tờ giấy đường tròn tâm O bán kính 2 cm.

- HS nhận xét, bổ sung.

- HS theo dõi.

- Cách tiến hành:

Bài 1.

a) Vẽ đường tròn tâm O bán kính 3cm.

b) Vẽ đường tròn tâm I bán kính 35 mm.

- GV yêu cầu học sinh nêu cách vẽ đường tròn khi biết tâm và bán kính.

- GV yêu cầu HS lấy com pa, thước kẻ.

- GV yêu cầu HS làm việc theo nhóm đôi để vẽ đường tròn vào vở.

- GV gọi 1 nhóm chia sẻ cách vẽ đường tròn của nhóm mình.

- GV yêu cầu các nhóm nêu sự khác biệt khi vẽ 2 đường tròn trong câu a và câu b.

- GV gọi HS nhận xét, bổ sung

- GV nhận xét, tuyên dương.

Bài 2:

b) - Giáo viên yêu cầu học sinh quan sát hình trong SGK rồi cho biết, để vẽ hình đó cần bao nhiêu đường tròn?

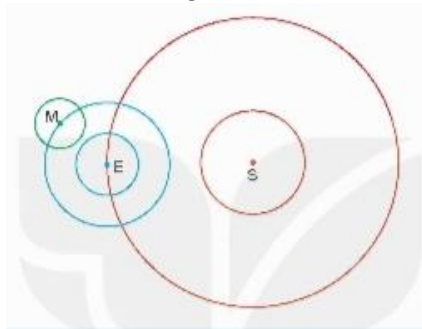

- GV yêu cầu học sinh nêu cách chia đường tròn thành các nhóm: nhóm đường tròn tâm S, nhóm đường tròn tâm E, nhóm đường tròn tâm M.

- Giáo viên yêu cầu học sinh đọc và làm theo hướng dẫn.

- HS nêu.

- HS lấy thước kẻ, com pa.

- HS làm việc nhóm đôi, vẽ đường tròn vào vở.

- Đại diện nhóm chia sẻ:

- HS nêu miệng kết quả: Cách sử dụng com pa lấy độ dài bán kính, cách quay com pa sao cho đều và đẹp; Giữ chặt đầu trụ ở tâm, di chuyển nhẹ nhàng đầu bút chì.

- Đại diện nhóm trình bày.

+ Đường tròn tâm O bán kính theo đơn vị xăng-ti-mét nên ta lấy độ dài bán kính theo đơn vị đo xăng-ti-mét.

+ Đường tròn tâm I bán kính theo đơn vị mi-li-mét nên ta lấy độ dài bán kính theo đơn vị đo mi-li-mét.

- HS nhận xét, bổ sung.

- HS lắng nghe.

- HS trả lời: 5 đường tròn.

- HS thực hiện.

- HS đọc và làm theo hướng dẫn.

<ul style="list-style-type: none"> • Bước 1: Vẽ đường tròn tâm S bán kính 25 mm và đường tròn tâm S bán kính 7 cm. • Bước 2: Lấy điểm E trên đường tròn tâm S bán kính 7 cm vừa vẽ. Vẽ đường tròn tâm E bán kính 15 mm và đường tròn tâm E bán kính 3 cm. • Bước 3: Lấy điểm M trên đường tròn tâm E bán kính 3 cm vừa vẽ. Vẽ đường tròn tâm M bán kính 12 mm. <p>- GV yêu cầu HS đối vở cho nhau để nhận xét cho nhau.</p> <p>- GV nhận xét, tuyên dương.</p>	<ul style="list-style-type: none"> - HS đối vở cho nhau. - Các nhóm khác nhận xét - HS lắng nghe rút kinh nghiệm.
---	--

4. Vận dụng trải nghiệm.

- Mục tiêu:

- + củng cố những kiến thức đã học trong tiết học để học sinh khắc sâu nội dung.
- + Vận dụng kiến thức đã học vào thực tiễn.
- + Tạo không khí vui vẻ, hào hứng, lưu luyến sau khi học sinh bài học.

- Cách tiến hành:

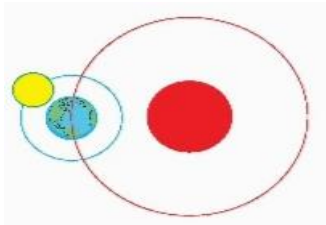
<p>- GV tổ chức vận dụng bằng hình thức làm việc cá nhân hoàn thành Bài 2b) Em hãy tô màu và trang trí các hình tròn để được mô hình trái đất, mặt trời và mặt trăng (theo mẫu).</p> <div style="text-align: center;">  </div> <p>- GV gọi HS lên trưng bày sản phẩm.</p> <p>- GV giới thiệu tri thức khoa học về quỹ đạo và vị trí của một số hành tinh.</p> <p>- GV Nhận xét, tuyên dương.</p>	<ul style="list-style-type: none"> - HS làm bài 2b. - HS trưng bày sản phẩm. - HS chú ý lắng nghe. - HS lắng nghe.
---	--

IV. ĐIỀU CHỈNH SAU BÀI DẠY:

.....

.....

.....

HOẠT ĐỘNG TRẢI NGHIỆM

Tuần 13. Sinh hoạt lớp

TRIỂN LÃM TỜ RƠI GIỚI THIỆU VỀ LỄ HỘI TRUYỀN THỐNG Ở ĐỊA PHƯƠNG.

I. YÊU CẦU CẦN ĐẠT:

Sau giờ SHL, HS:

- Tự nhận xét, đánh giá được những việc làm tốt, chưa làm tốt trong tuần vừa qua
- Tổ chức được buổi triển lãm tờ rơi giới thiệu về lễ hội truyền thống ở địa phương.

Tiết sinh hoạt góp phần hình thành và phát triển các năng lực:

1. Năng lực chung:

- Năng lực tự chủ và tự học: Tự đánh giá được những việc làm tốt, chưa làm tốt trong tuần và học hỏi những điều tốt ở bạn
- Năng lực giao tiếp và hợp tác: triển lãm và giới thiệu được tờ rơi giới thiệu về lễ hội truyền thống ở địa phương.
- Năng lực giải quyết vấn đề và sáng tạo: Sáng tạo khi thực hiện triển lãm.

2. Năng lực đặc thù:

- Năng lực thiết kế và tổ chức hoạt động: Tổ chức được buổi triển lãm và giới thiệu được tờ rơi giới thiệu về lễ hội truyền thống ở địa phương.

3. Phẩm chất.

- Phẩm chất trách nhiệm: Có ý thức thực hiện nhiệm vụ được phân công.

II. CHUẨN BỊ

- Kế hoạch bài dạy, bài giảng Power point.
- SGK và các thiết bị, học liệu phục vụ cho tiết dạy.

III. HOẠT ĐỘNG CHỦ YẾU:

Hoạt động của giáo viên	Hoạt động của học sinh
KHỞI ĐỘNG	
Mục tiêu: Tạo không khí vui vẻ, khẩn khởi trước giờ sinh hoạt.	
Cách tiến hành: - GV tổ chức cho cả lớp hát, vận động theo nhạc. - GV dẫn dắt vào giờ sinh hoạt lớp.	- Cả lớp hát, vận động theo nhạc. - HS lắng nghe.
HOẠT ĐỘNG 1: SƠ KẾT TUẦN VÀ THÔNG QUA KẾ HOẠCH TUẦN SAU	
Mục tiêu: Đánh giá kết quả hoạt động trong tuần, đề ra kế hoạch hoạt động tuần tới.	
Cách tiến hành:	
* Đánh giá kết quả tuần qua.	
- GV mời lớp trưởng điều hành phân sinh	- Lớp trưởng lên điều hành phân sinh hoạt

<p>hoạt cuối tuần: Đánh giá kết quả hoạt động cuối tuần.</p>	<p>cuối tuần: Mời các tổ thảo luận, tự đánh giá kết quả kết quả hoạt động trong tuần:</p> <ul style="list-style-type: none"> + Sinh hoạt nền nếp. + Thi đua của đội cờ đỏ tổ chức. + Kết quả hoạt động các phong trào. + Một số nội dung phát sinh trong tuần... - Các nhóm thảo luận, tự đánh giá kết quả kết quả hoạt động trong tuần. - Lớp trưởng mời Tổ trưởng các tổ báo cáo. Các tổ trưởng lần lượt báo cáo kết quả hoạt động cuối tuần. - Lớp trưởng mời các bạn khác trong lớp đưa ra ý kiến khắc phục những hạn chế của lớp trong tuần qua. Các bạn khác trong lớp đưa ra ý kiến theo suy nghĩ của bản thân. - Lớp trưởng tổng hợp kết quả và mời GVCN nhận xét
<p>- GV nhận xét chung, tuyên dương. (Có thể khen, thưởng,...tuỳ vào kết quả trong tuần).</p>	<p>- HS lắng nghe và rút kinh nghiệm</p>
<p>* Xây dựng kế hoạch tuần tới. (Làm việc nhóm 4 hoặc theo tổ)</p>	
<p>- GV yêu cầu lớp trưởng (hoặc lớp phó học tập, lớp phó văn thể) triển khai kế hoạch hoạt động tuần tới.</p>	<p>- Lớp trưởng (hoặc lớp phó học tập, lớp phó văn thể) triển khai kế hoạch hoạt động tuần tới.</p>
<p>- GV yêu cầu các nhóm (tổ) thảo luận, nhận xét, bổ sung các nội dung trong kế hoạch.</p> <ul style="list-style-type: none"> + Thực hiện nền nếp trong tuần. + Thi đua học tập tốt theo chấm điểm của đội cờ đỏ. + Thực hiện các hoạt động theo phong trào. 	<p>- HS thảo luận nhóm 4 hoặc theo tổ: Xem xét các nội dung trong tuần tới, bổ sung nếu cần.</p>
<p>- GV mời lớp trưởng báo cáo kết quả thảo luận của lớp về kế hoạch tuần tới.</p>	<p>- Lớp trưởng mời các nhóm báo cáo kết quả thảo luận và một số nhóm nhận xét, bổ sung.</p> <p>- Lớp trưởng tổng hợp lại kết quả thảo luận và báo cáo trước lớp.</p>
<p>- GV nhận xét chung, góp ý, thống nhất,</p>	<p>- Cả lớp biểu quyết hành động bằng giờ</p>

và biểu quyết hành động.	tay.
HOẠT ĐỘNG 2: SINH HOẠT CHỦ ĐỀ TRIỂN LÃM TỜ RƠI GIỚI THIỆU VỀ LỄ HỘI TRUYỀN THỐNG Ở ĐỊA PHƯƠNG.	
Mục tiêu: Học sinh tổ chức được buổi triển lãm tờ rơi giới thiệu về lễ hội truyền thống ở địa phương.	
Cách tiến hành: 1. GV yêu cầu HS đọc thầm nhiệm vụ của tiết Sinh hoạt lớp trong SGK trang 38 và kiểm tra sự chuẩn bị của HS về tờ rơi mà các em đã làm ở tiết trước.	HS thực hiện.
2. GV phối hợp cùng HS kê bàn ghế để các nhóm trưng bày tờ rơi giới thiệu về lễ hội truyền thống ở địa phương.	HS kê bàn ghế để các nhóm trưng bày tờ rơi giới thiệu về lễ hội truyền thống ở địa phương.
3. GV tổ chức cho HS làm việc theo nhóm, mời đại diện các nhóm giới thiệu tờ rơi của nhóm mình. Các nhóm khác đặt câu hỏi để làm rõ về lễ hội mà nhóm bạn giới thiệu.	HS làm việc theo nhóm. Đại diện các nhóm giới thiệu tờ rơi của nhóm mình. Các nhóm khác đặt câu hỏi để làm rõ về lễ hội mà nhóm bạn giới thiệu.
4. GV nhận xét, tổng kết hoạt động và tuyên dương các nhóm.	HS lắng nghe.
Tổng kết / cam kết hành động GV yêu cầu HS về nhà tìm hiểu và ghi lại các hoạt động công ích của địa phương để chuẩn bị cho tiết hoạt động ở tuần 14.	HS lắng nghe và thực hiện.

IV. ĐIỀU CHỈNH, BỔ SUNG

.....
.....
.....

Sức khỏe răng miệng

Tiết PPCT: 4 THỨC ĂN TỐT VÀ KHÔNG TỐT CHO RĂNG VÀ NƯỚC

I. Mục tiêu:

- Giúp các em HS hiểu và biết được thức ăn tốt và không tốt cho răng và nước.
- Lựa chọn được thức ăn tốt cho răng và nước.

- Có ý thức chỉ ăn những thức ăn tốt cho răng và nướu.

II. Chuẩn bị:

Tranh vẽ các thức ăn tốt và thức ăn không tốt

III. Các hoạt động dạy học:

Hoạt động của giáo viên	Hoạt động của học sinh
<p>1. Khởi động</p> <ul style="list-style-type: none">- Bàn chải tốt là bàn chải như thế nào?- Em giữ gìn bàn chải của em ra sao?- Nhận xét <p>2. Khám phá: “Thức ăn tốt và không tốt cho răng và nướu”</p> <p>Hoạt động 1: Quan sát tranh và nêu nội dung tranh</p> <ul style="list-style-type: none">- GV giới thiệu 2 tranh vẽ: Nhóm thức ăn tốt và nhóm thức ăn không tốt cho răng và nướu.- Yêu cầu HS quan sát và phân biệt thành 2 nhóm <p>- Nhận xét</p> <p>3. Thực hành</p> <p>Hoạt động 2: Thảo luận nhóm</p> <ul style="list-style-type: none">- GV chia nhóm và nêu câu hỏi:<ul style="list-style-type: none">+ Nêu ích lợi của các thức ăn tốt cho răng và nướu?+ Thức ăn không tốt có ảnh hưởng gì đối với răng và nướu? <p>- GV chốt: Các em nên chọn nhóm thức ăn tốt</p>	<ul style="list-style-type: none">- Hát- 2 HS trả lời <p>- HS nhắc lại</p> <ul style="list-style-type: none">- HS theo dõi- Thức ăn tốt:<ul style="list-style-type: none">+ Loại chất đạm: cá, trứng, cua, ốc,...+ Loại chất béo: dầu, mỡ, đậu phộng,...+ Loại sinh tố: cam, thơm, đu đủ,...- Thức ăn không tốt:<ul style="list-style-type: none">Bánh ngọt, kem, kẹo, nước ngọt,...- HS lắng nghe.- HS thảo luận- Đại diện nhóm trình bày- Nhóm khác nhận xét, bổ sung- HS lắng nghe.

<p>cho răng và nướu. Hạn chế ăn đường và quà vặt. Nên ăn đường trong bữa ăn chính. Đánh răng sau khi ăn thức ăn ngọt và dính.</p> <p>4. Vận dụng:</p> <ul style="list-style-type: none"> - Hỏi tựa bài - Gọi HS kể một số loại thức ăn tốt và không tốt cho răng và nướu. - Nếu có ăn bánh, kẹo ngọt em sẽ làm gì ngay sau đó? - Giáo dục: Khi ăn vặt nên chọn trái cây tươi; đánh răng ngay sau khi ăn thức ăn ngọt và dính. - GV ghi bài học lên bảng. <p>- Nhận xét tiết học. Tuyên dương</p> <p>- Dặn HS thực hành những điều đã học.</p>	<ul style="list-style-type: none"> - HS nêu <p>- HS đọc:</p> <p>Em nghe lời cô dạy Không ăn vặt ngoài đường Không ăn nhiều kẹo ngọt Chỉ ăn trái cây tươi Cô cho điếm mười son Em mang về khoe mẹ</p> <p>- HS lắng nghe.</p>
---	---

IV. ĐIỀU CHỈNH, BỔ SUNG

.....

.....

----- ÔN TOÁN

Bài 27: ĐƯỜNG TRÒN. CHU VI VÀ DIỆN TÍCH HÌNH TRÒN. (T1) I. YÊU CẦU CẦN ĐẠT.

1. Năng lực đặc thù:

- Học sinh nhận biết được đường tròn và cách vẽ đường tròn, phân biệt được hình tròn và đường tròn.
- Học sinh vận dụng được việc nhận biết các đặc điểm của hình tròn để giải quyết một số vấn đề trong thực tế.
- Phát triển năng lực tư duy và lập luận toán học.

2. Năng lực chung.

- Năng lực tự chủ, tự học: Biết tự giác học tập, làm bài tập và các nhiệm vụ được giao.
- Năng lực tư duy và giải quyết vấn đề Toán học: tham gia tốt trò chơi, giải quyết các bài tập, vận dụng.
- Năng lực giao tiếp và hợp tác: Phát triển năng lực giao tiếp trong hoạt động nhóm.
- Năng lực sử dụng công cụ phương tiện toán học

3. Phẩm chất.



- Phẩm chất nhân ái: Có ý thức giúp đỡ lẫn nhau trong hoạt động nhóm để hoàn thành nhiệm vụ.
- Phẩm chất chăm chỉ: Có ý thức tự giác học tập, trả lời câu hỏi; làm tốt các bài tập.
- Phẩm chất trách nhiệm: Biết giữ trật tự, lắng nghe và học tập nghiêm túc.

II. ĐỒ DÙNG DẠY HỌC.

- Bộ đồ dùng dạy học Toán
- Kế hoạch bài dạy, bài giảng Power point.
- VBT và các thiết bị, học liệu phụ vụ cho tiết dạy.

III. HOẠT ĐỘNG DẠY HỌC.

Hoạt động của giáo viên	Hoạt động của học sinh
1. Khởi động:	
<ul style="list-style-type: none">- GV tổ chức trò chơi để khởi động bài học.+ Câu 1: Kể tên những đồ vật có hình tròn+ Câu 2: Hình tròn có mấy cạnh?+ Câu 3. Nêu tâm của hình tròn và bán kính, đường kính của hình sau- GV Nhận xét, tuyên dương.- GV dẫn dắt vào bài mới	<ul style="list-style-type: none">- HS tham gia trò chơiTrả lời:+ HS liệt kê + 0 cạnh+ Đường tròn tâm O, bán kính là ON, OM, MN là đường kính. - HS lắng nghe.
2. Thực hành, Luyện tập	
Bài 1. Vở bài tập Toán lớp 5 trang 97 a) Vẽ đường tròn tâm H bán kính 25mm.. <ul style="list-style-type: none">- GV yêu cầu học sinh nêu cách vẽ đường tròn khi biết tâm và bán kính.- GV yêu cầu HS lấy com pa, thước kẻ.- GV yêu cầu HS làm việc theo nhóm đôi để vẽ đường tròn vào vở BT.- GV gọi 1 nhóm chia sẻ cách vẽ đường tròn của nhóm mình.	<ul style="list-style-type: none">- HS nêu. - HS lấy thước kẻ, com pa.- HS làm việc nhóm đôi, vẽ đường tròn vào vở BT.- Đại diện nhóm chia sẻ:- HS nêu miệng kết quả: Cách sử dụng com pa lấy độ dài bán kính, cách quay com pa sao cho đều và đẹp; Giữ chặt

<p>- GV gọi HS nhận xét, bổ sung</p> <p>- GV nhận xét, tuyên dương.</p> <p>Bài 2: Trong một khu rừng, người ta đặt các trạm quan sát đề phòng cháy rừng. Vùng quan sát của mỗi trạm là một hình tròn có tâm là một chấm xanh hoặc trắng như trong hình. Với mỗi chấm xanh và trắng làm tâm, em hãy vẽ một đường tròn bán kính 15 mm và 1 cm tương ứng để biểu thị vùng quan sát của các trạm đó.</p> <p>- Giáo viên yêu cầu học sinh quan sát hình trong sách VBT rồi cho biết, để vẽ theo yêu cầu cần bao nhiêu đường tròn?</p> <p>- GV yêu cầu học sinh nêu cách vẽ đường tròn có bán kính 15mm và và 1 cm</p> <ul style="list-style-type: none"> • Bước 1: Vẽ đường tròn tâm xanh : Từ chấm xanh chọn làm tâm vẽ đường tròn với bán kính 15 mm. Rồi từ tâm xanh vẽ thêm 1 đường tròn bán kính 1 cm. <p>Rồi vẽ tương tự với các chấm còn lại</p> <p>- Giáo viên yêu cầu học sinh đọc và làm theo hướng dẫn.</p>	<p>đầu trụ ở tâm, di chuyển nhẹ nhàng đầu bút chì.</p> <p>- Đại diện nhóm trình bày.</p>  <p>- HS lắng nghe.</p> <p>-10 đường tròn</p> <p>- HS đọc và làm theo hướng dẫn.</p> <p>- HS thực hiện.</p>  <p>- HS đổi vở BT cho nhau.</p> <p>- Các nhóm khác nhận xét</p> <p>- HS lắng nghe rút kinh nghiệm.</p>
<p>3 Vận dụng trải nghiệm.</p>	
<p>- GV tổ chức vận dụng bằng hình thức làm việc cá nhân hoàn thành</p> <p>Bài 3. Em hãy vẽ: Đường tròn tâm O đường kính 12 mm; Đường tròn tâm O</p>	

<p>đường kính 30 mm; Đường tròn tâm I đường kính 12 mm. Rồi sau đó em vẽ thêm mắt, râu, chân cho bọ rùa để được hình bên trái. Cuối cùng em vẽ thêm các chấm trên cánh bọ rùa và tô màu cho đẹp nhé!</p> <p>Giáo viên yêu cầu học sinh quan sát hình trong sách VBT rồi cho biết, để vẽ hình đó cần bao nhiêu đường tròn?</p> <ul style="list-style-type: none"> - GV yêu cầu học sinh nêu cách vẽ 2 đường tròn đường tròn tâm O, đường tròn tâm I - Giáo viên yêu cầu học sinh thực hiện - GV gọi HS lên trưng bày sản phẩm. - GV Nhận xét, tuyên dương. 	<ul style="list-style-type: none"> - HS trả lời: 3 đường tròn. - HS thực hiện. - HS trưng bày sản phẩm.  <ul style="list-style-type: none"> - HS lắng nghe.
---	--

IV. ĐIỀU CHỈNH SAU BÀI DẠY:

.....

KÝ DUYỆT

<p><i>Ngày 6 tháng 11 năm 2024</i></p> <p>TỔ TRƯỞNG</p> <p>Nguyễn Thị Hoài Thanh</p>	<p><i>Ngày 7 tháng 11 năm 2024</i></p> <p>PHÓ HIỆU TRƯỞNG</p> <p>Nguyễn Thị Thanh Hải</p>
--	---